



Panasonic
ideas for life

انتخابی ایده آل در گستره ارتباطات

ایده آل گستر

IDEHAL GOSTAR
executive of communication projects

| مرکز مجاز پاناسونیک |

www.idehal.org



IDEHAL GOSTAR
executive of communication projects

Panasonic ideas for life

شرکت فنی مهندسی ایده آل گستر در سال ۱۳۸۲ کار خود را در زمینه نصب و راه اندازی انواع تلفنهای سانترال آغاز نمود.

این واحد فنی مهندسی در مدت اندکی توانست رضایت جمع کثیری از مشتریان خود را با ارائه خدمات ویژه ای از قبیل ارائه کد اشتراک به مشتریان برای سهولت برقراری ارتباط مشتریان با واحد خدمات و نیز به کارگیری نیروهای مجرب جلب نماید.

شرکت فنی مهندسی ایده آل گستر مفتخر و مسرور میباشد که اینک توانسته است جایگاه خوبی را در بین شرکتهای خدماتی مشابه کسب نماید .

این واحد فنی همواره رضایت مشتریان محترم را هدف اصلی خود قرار داده است ما در امید روزی میباشیم که تمامی شرکتهای خصوصی و غیره خصوصی عضو خانواده بزرگ شرکت ایده آل گستر قرار گیرند.

متمنی میباشد که ما را از نظرات و انتقادات سازنده خود محروم نفرمایید زیرا ما همواره پیشنهادات شما دوستان گرامی را به عنوان چراغی روشن برای ادامه راه طولانی خود قرار دادیم .

۸۸ ۹۴ ۰۰۰۰

tel : 02181010

برنامه های مربوط به تماسهای ساده

Basic Calling

- تماس با داخلی دیگر
- تماس با خط شهری
- تماس با شبکه ارتباطی TIE
- استفاده از کد اعتباری

تماس با داخلی دیگر

PT/SLT/PS



Off-hook.

extension no.

OR

(DSS)



Talk.

۱-گوشی را بر دارید

۲- شماره داخلی مورد نظر را وارد کرده و یا دکمه **DSS** مربوطه را فشار دهید

۳-محببت کنید

تماس با اپراتور

PT/SLT/PS



Off-hook.

9

OR

0

۱ - گوشی را بردارید

۲ - کد تماس با اپراتور را وارد کنید (9 و یا 0)

Enter 9 or 0.

تماس با خط شهری

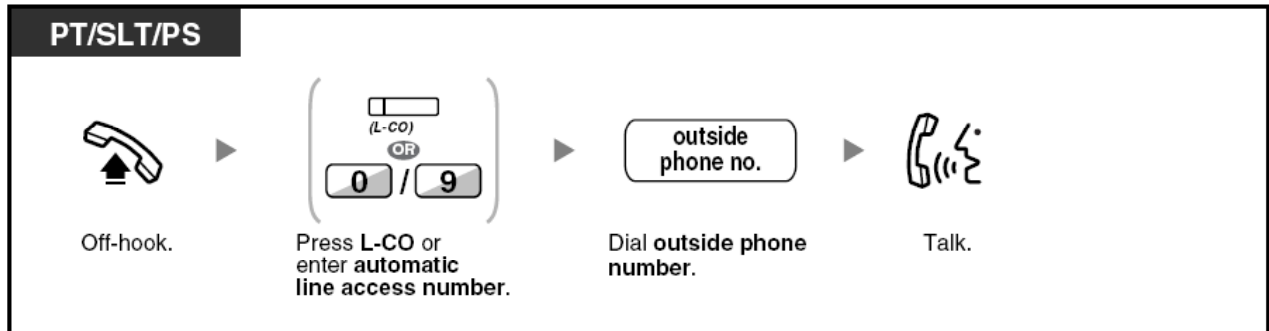

۱ - گوشی را بردارید

۲ - دگمه خط شهری مورد نظر را فشار داده و یا کد دسترسی به خط شهری را وارد کنید (0 و یا 9)

۳ - شماره تلفن مورد نظرتان را وارد کنید

۴ - صحبت کنید

تماس با شبکه ارتباطی TIE

در صورتی که مرکز تلفنی که داخلی شما به آن وصل شده است با یک مرکز تلفن دیگر به صورت TIE به هم وصل شده باشند برای برقراری ارتباط با داخلی های مرکز تلفن TIE شده به ترتیب زیر می توانید اقدام کنید

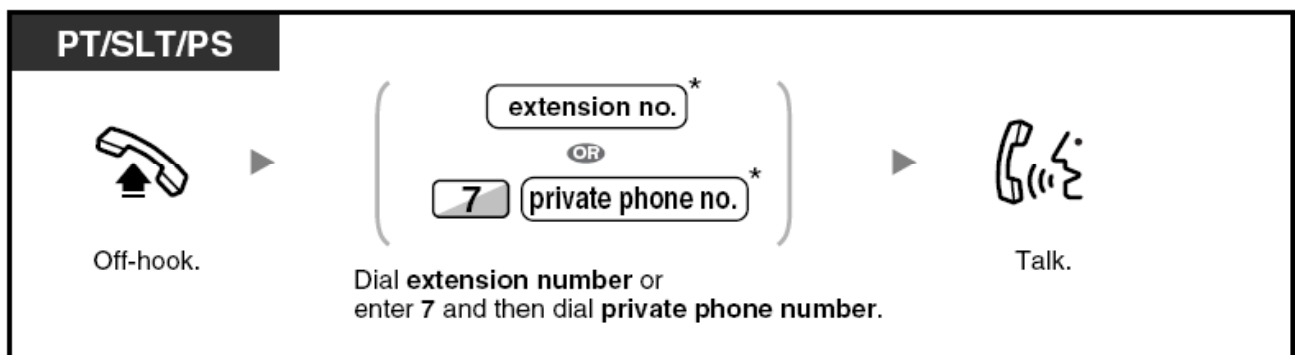

۱ - گوشی را بردارید

۲ - شماره داخلی مرکز TIE شده را شماره گیری کنید و یا کد 7 را وارد کرده و سپس شماره شبکه TEI را وارد کنید (توجه داشته باشید که انجام دادن هر کدام از این کارها مربوط به نوع برنامه ریزی می شود که برنامه ریزی مرکز تلفن شما انجام داده است - در این مورد سوال کنید)

۳ - صحبت کنید

استفاده از کد اعتباری

اگر مرکز تلفن شما طوری برنامه ریزی شده باشد که بتوانید برای برقراری ارتباط با خطوط شهری و یا وارد کردن صفر شهرستان و یا دو صفر خارج از کشور از کد اعتباری استفاده کنید یعنی با وارد کردن کد اعتباری و رمز شخصی صفر و یا دو صفر داخلی شما باز شود. در این قسمت طرز وارد کردن کد اعتباری و استفاده از این سرویس توضیح داده می شود

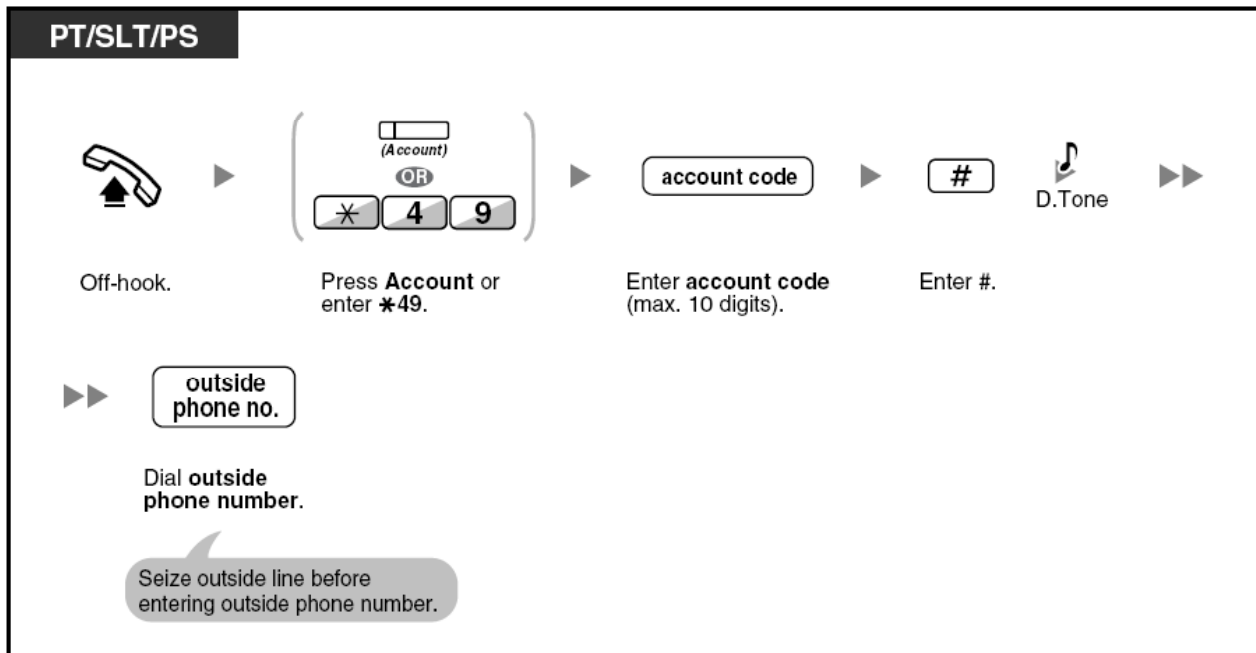

- ۱- گوشی را بردارید
- ۲- دگمه ای که به عنوان **Account** تعریف شده را را فشار داده و یا کد *49 را وارد کنید
- ۳- کد اعتباری شخصی خود را وارد کنید
- ۴- دگمه # را فشار دهید
- ۵- خط شهری را تصرف کرده و سپس شماره تلفن مورد نظرتان وارد کنید

برنامه های مربوط به شماره گیری آسان

Easy Dialing

- شماره گیری با استفاده از یک دکمه
- استفاده از شماره تلفنهای ذخیره شده در حافظه شخصی
- استفاده از شماره تلفنهای ذخیره شده در حافظه اصلی مرکز تلفن
- شماره گیری یک شماره از قبل ذخیره شده به محض برداشتن گوشی
- استفاده از شماره های از قبل برنامه ریزی شده (شماره گیری سریع)

شماره گیری با استفاده از یک دکمه

شما می توانید با استفاده از روش زیر از شماره تلفنهای که در قسمت (ذخیره کردن شماره تلفن بر روی دکمه های DSS تلفن) استفاده کنید



PT/PS



Off-hook.



Press One-touch Dialling.

۱- گوشی را بردارید

۲- دکمه DSS ی که شماره تلفن مورد نظر تان را در آن ذخیره کرده اید را فشار دهید

استفاده از شماره تلفنهای ذخیره شده در حافظه شخصی

شما می توانید با استفاده از شماره تلفنهای ذخیره شده در حافظه شخصی داخلی خودتان اقدام به انجام شماره گیری سریع بکنید . البته اول باید شماره تلفنهای مورد نظرتان را در حافظه شخصی ذخیره کنید بنابراین ابتدا طرز ذخیره کردن شماره تلفن در حافظه شخصی را توضیح می دهیم به طور پیش فرض 10 عدد شماره تلفن را می توانید در خانه های حافظه 00 الی 009 ذخیره کنید

طرز ذخیره کردن شماره تلفن

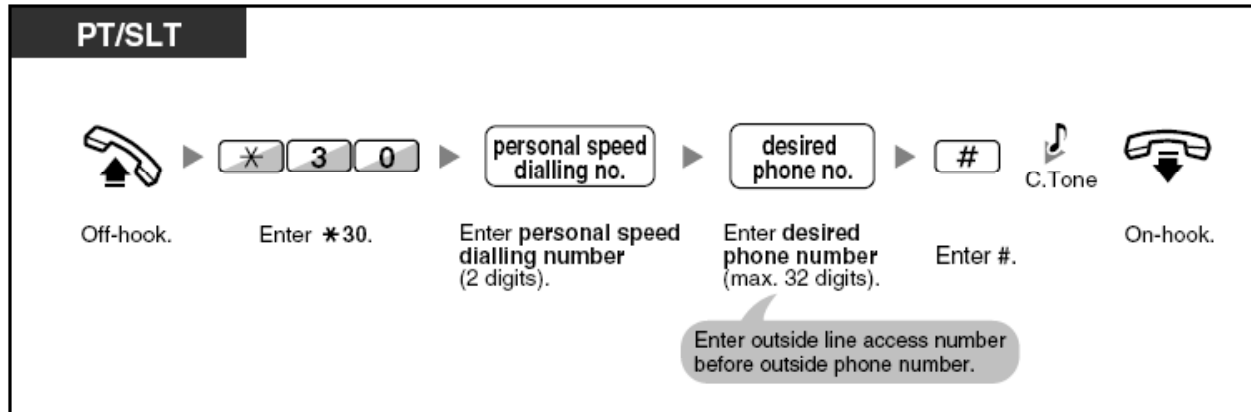

- ۱- گوشی را بردارید
- ۲- کد *30 را وارد کنید
- ۳- شماره خانه حافظه مورد نظرتان را وارد کنید (دو رقمی از 00 الی 009)
- ۴- شماره تلفن مورد نظرتان را تا حد اکثر 32 رقم وارد کنید (قبل از وارد کردن شماره تلفن ؛ کد دسترسی به خط شهری را وارد کنید (0 و یا 9)
- ۵- دکمه # را فشار دهید
- ۶- گوشی را بگذارید

طرز شماره گیری

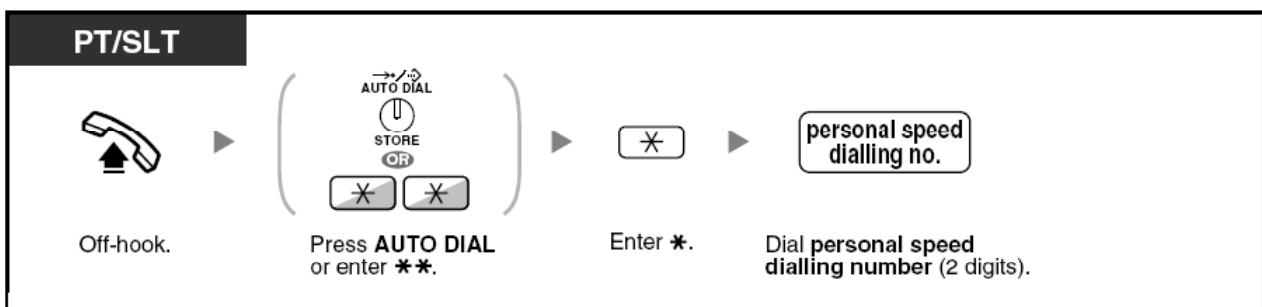

- ۱- گوشی را بردارید
- ۲- دکمه **Auto Dial** را فشار داده و یا دو بار دکمه * را فشار دهید
- ۳- دکمه * را فشار دهید
- ۴- کد خانه حافظه مورد نظرتان را وارد کنید

استفاده از شماره تلفنهای ذخیره شده در حافظه اصلی مرکز تلفن

در حافظه اصلی مرکز تلفن تعداد 1000 عدد خانه حافظه وجود دارد و شما می توانید با استفاده از روش زیر از شماره تلفنهای ذخیره شده در حافظه اصلی مرکز تلفن استفاده کنید . طرز ذخیره کردن شماره تلفن در حافظه اصلی مرکز تلفن در سی دی مخصوص راهنمای برنامه ریزی مرکز تلفن آورده شده است . واین کار را معمولا برنامه ریزی مرکز تلفن انجام می دهد .
بنابراین در این سی دی طرز استفاده از تلفنهای ذخیره شده آورده شده است

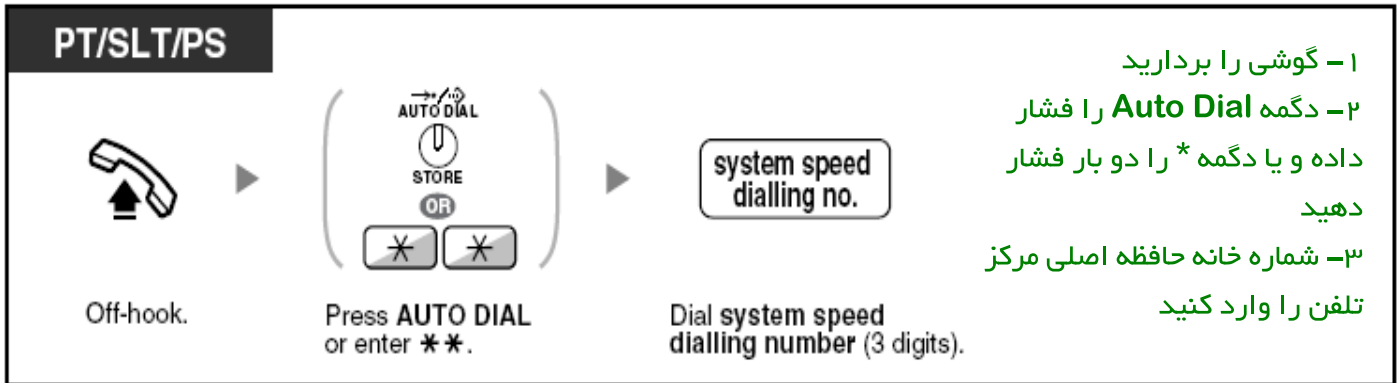

شماره گیری یک شماره از قبل ذخیره شده به محض برداشتن گوشی

شما می توانید داخلی خودتان را طوری برنامه ریزی کنید که به محض برداشتن گوشی یک شماره تلفن از قبل برنامه ریزی شده ؛ شماره گیری شده و ارتباطی سریع برقرار شود . این امکان معمولا بر روی یک داخلی برنامه ریزی می شود که به خواهند یک داخلی مخصوص برای مواقع کاملا اضطراری داشته باشند ؛ مواقعی که بخواهند برای برقرار ارتباط حتی نیازی به شماره گیری هم نباشد

بنابراین اول طرز ذخیره کردن شماره تلفن برای این امکان را توضیح داده و سپس فعال کردن این را بر روی تلفنهای داخلی خواهیم نوشت و در اخر طرز استفاده از این امکان

برای اینکه داخلی خودتان و یا هر داخلی دیگری را به امکان مجهز کنید به روش زیر عمل کنید

ذخیره کردن شماره تلفن

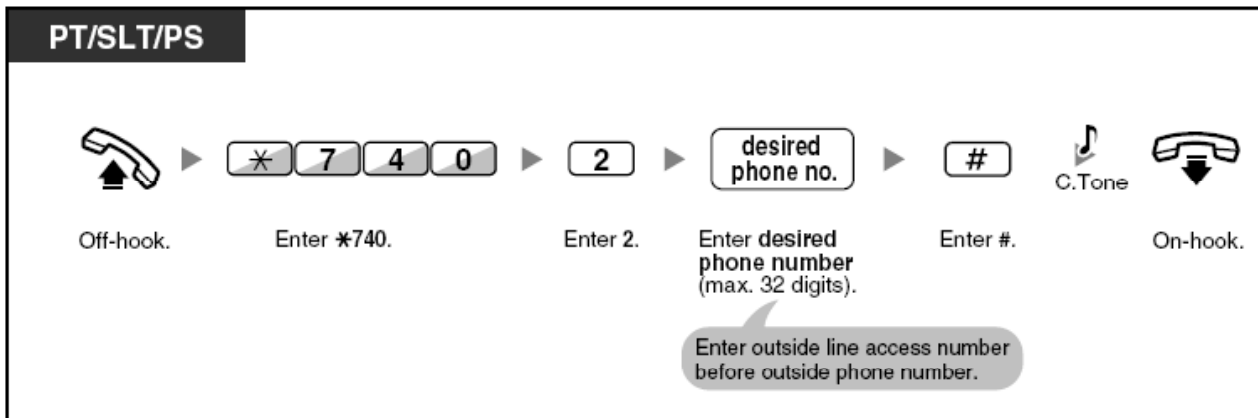

۱- گوشی را بردارید

۲- کد *740 را وارد کنید

۳- رقم 2 را وارد کنید

۴- شماره تلفن مورد نظرتان را تا حد اکثر 32 رقم وارد کنید (قبل از وارد کردن شماره تلفن ؛ کد دسترسی به خط شهری را وارد کنید (0 و یا 9)

۵- دکمه # را وارد کنید

۶- گوشی را بردارید

فعال و غیر فعال کردن

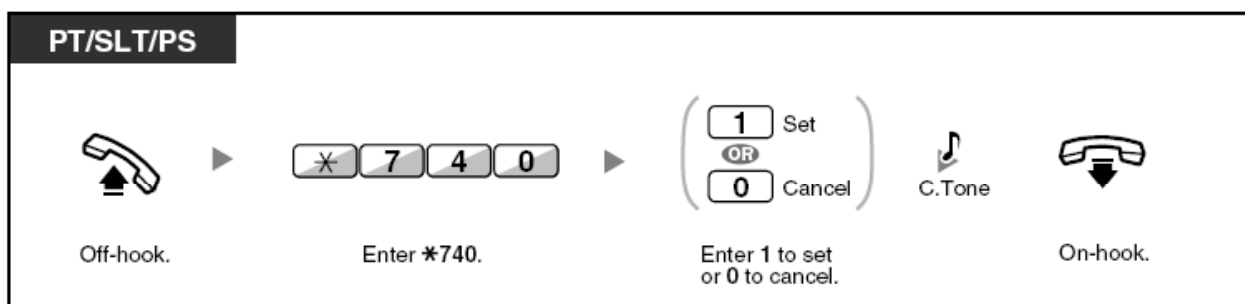

۱- گوشی را بردارید

۲- کد *740 را وارد کنید

۳- برای فعال کردن کد 1 و برای غیر فعال کردن کد 0 را وارد کنید

۴- گوشی را بگذارید



۱- گوشی را بردارید

استفاده از از شماره های از قبل برنامه ریزی شده (شماره گیری سریع)

در حالت برنامه ریزی مرکز تلفن توسط کامپیوتر در قسمت **Numbering Plan** گزینه ای وجود دارد به نام **Quick Dialing** که شما می توانید به ازای شماره های 1 الی 4 رقمی که در خانه های حافظه آن قرار دارد . در مقابلش یک شماره تلفن و یا شماره داخلی قرار دهید . یعنی مثلا در مقابل کد 61 یک شماره تلفن مانند 09123181310 را قرار دهید ؛ یعنی اگر استفاده کننده از داخلی رقم 61 را وارد نماید مرکز تلفن شماره تلفن 09123181310 را شماره گیری خواهد کرد . البته وقتی که شماره تلفن را در مقابل کد شماره گیری سریع قرار می دهید قبل از آن کد دسترسی به خطوط شهری را قرار دهید و یا در مقابل کد شماره گیری سریع 62 شماره داخلی اپراتور را قرار دهید و غیره . البته توجه داشته باشید که کد شماره گیری سریع با شماره های شروع خواهد شد که قبلا در مورد پیش شماره های داخلی استفاده نشده باشد . به هر حال اگر قبلا شماره گیری های مربوط به شماره گیری سریع در نرم افزار مرکز تلفن برنامه ریزی شده باشد . شما می توانید از این سرویس با داشتن شماره مربوط به هر کدام از کدها و وارد کردن کد مورد نظرتان استفاده کنید مثلا با وارد کردن کد 61 شماره 09123181310 شماره گیری خواهد شد

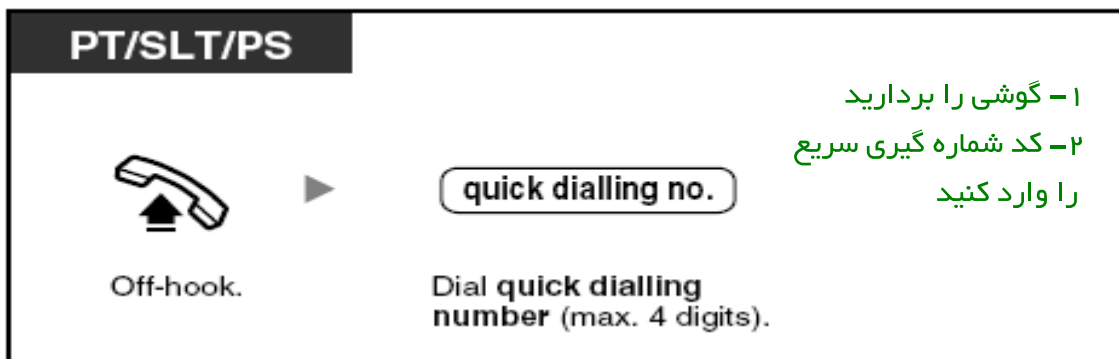

برنامه مربوط به تکرار شماره گرفته شده

Redial

– تکرار آخرین شماره تلفن گرفته شده

با استفاده از دکمه **Redial** شما می‌توانید آخرین شماره تلفن گرفته شده را تکرار کنید. اگر بعد از فشار دادن دکمه **Redial** صدای بوق اشغال شنیدید برای تلاش مجدد دکمه **Redial** را باز هم فشار دهید. برای تکرار اتوماتیک شماره تلفن گرفته شده بعد از فشار دادن دکمه **SP-PHONE** دکمه **Redial** را فشار دهید. در این حالت مرکز تلفن شماره مورد نظر را تا زمان جواب داده شدن و یا تا زمان پایان زمان تکرار اتوماتیک؛ شماره گیری خواهد کرد. توجه داشته باشید که بعضی از خطوط شهری امکان تکرار اتوماتیک را ندارند و همچنین بعضی از مدل‌های تلفن پاناسونیک مانند **KX-T7665** هم امکان تکرار اتوماتیک را ندارند. اگر به جای فشار دادن دکمه **SP-PHONE** گوشی را برداشته و دکمه **REDIAL** را فشار دهید، شماره تلفن فقط یک بار تکرار خواهد شد.



برنامه های مربوط به اشغال بودن داخلی گرفته شده و یا جواب داده نشدن خط



When the Dialed Line is Busy or there is No Answer

- رزرو کردن خط مشغول
- فرستادن بوق انتظار برای مکالمه
- فرستادن پیغام انتظار
- ورود به خط در حال مکالمه (روی خط رفتن)
- گوش دادن به مکالمه یک داخلی
- تماس برقرار کردن با داخلی که سرویس مزاحم نشوید را فعال کرده است

رزرو کردن خط مشغول

شما می توانید داخلی و یا خط شهری مشغولی که قصد تماس و یا تصرف آن را دارید را رزرو کنید . وقتی که یک داخلی را می گیرید و آن داخلی اشغال است می توانید آن داخلی را رزرو کنید و یا اینکه قصد تصرف یک خط شهری را دارید و آن خط مشغول است می توانید آن خط شهری را رزرو کنید . وقتی که خطی را رزرو کردید و گوشی را گذاشتید اگر آن خط ؛ داخلی باشد پس از آزاد شدن آن داخلی تلفن شما به طور اتوماتیک زنگ خواهد خورد و وقتی شما گوشی تلفن خودتان را برداشتید ؛ تلفن داخلی رزرو شده زنگ خواهد خورد و وقتی که داخلی رزرو شده گوشی خود را برداشت ارتباط برقرار خواهد شد و اگر خط رزرو شده ؛ خط شهری باشد ، پس از آزاد شدن خط شهری رزرو شده ؛ آن خط در داخلی شما زنگ خواهد خورد و شما پس از برداشتن گوشی صدای بوق آزاد را شنیدید می توانید شماره تلفن مورد نظرتان را وارد کرده و تماسی را برقرار کنید

رزرو کردن خط داخلی و یا شهری مشغول

PT/SLT/PS		پس از شنیدن صدای بوق اشغال
<i>While hearing a busy tone</i>		۱- کد 6 را وارد کنید
		۲- گوشی را بگذارید
Enter 6.	On-hook.	

جواب دادن به زنگ خوردن تلفن پس از آزاد شدن خط داخلی رزرو شده



جواب دادن به زنگ خوردن تلفن پس از آزاد شدن خط شهری رزرو شده



توجه : اگر پس از 10 ثانیه ؛ به زنگ خوردن تلفن خودتان جواب ندهید ؛ این برنامه لغو خواهد شد

لغو کردن برنامه رزرو خط

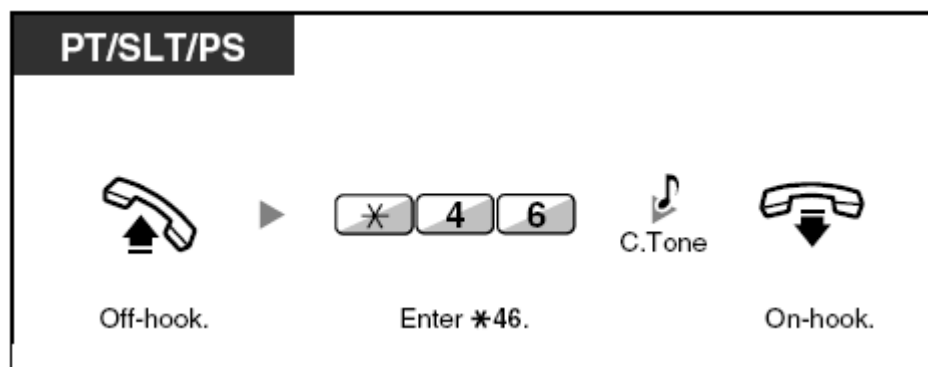

فرستادن بوق انتظار برای مکالمه

وقتی که داخلی مورد نظر شما اشغال باشد شما می توانید از پشت خط بودتتان به داخلی مورد اطلاع دهید . برای این منظور



PT/SLT/PS	پس از شنیدن صدای بوق اشغال
<p style="text-align: center;"><i>While hearing a busy tone</i></p> <div style="text-align: center; margin: 10px 0;">  </div> <p style="text-align: center;">Enter 1.</p>	<p>کد 1 را وارد کنید</p>

فرستادن پیغام انتظار

وقتی که داخلی گرفته شده اشغال بوده و یا به تلفن شما جواب نمی دهد؛ شما می توانید یک پیغام برای داخلی مورد بفرستید تا اینکه ان داخلی پس از پایان مکالمه و یا پس از برگشتن از تماس شما مطلع شود . داخلی گرفته شده پس از پایان مکالمه و یا برگشتن پیغام شما را توسط LED ی مربوط به دکمه Message تلفن خود دریافت خواهد کرد .

بناراین در قسمت اول فرستادن پیغام در زمان اشغال بودن و یا جواب داده نشدن و بعد فرستادن پیغام و یا لغو ان در حالت عادی را توضیح داده و سپس از منظر دریافت کننده پیغام چگونگی دریافت و سپس تماس با فرستنده پیغام را توضیح خواهیم داد

فرستادن پیغام

PT/SLT/PS	وقتی داخلی گرفته شده مشغول بوده و یا جواب نمی دهد
<p><i>When the called extension is busy or does not answer</i></p> <div style="display: flex; justify-content: space-around; align-items: center;"> <div style="text-align: center;">  <p>Press MESSAGE or enter 4.</p> </div> <div style="text-align: center;">  <p>C.Tone</p> </div> <div style="text-align: center;">  <p>On-hook.</p> </div> </div>	

۱- دکمه MESSAGE را فشار داده و یا کد 4 را وارد کنید

۲- گوشی را بگذارید

فرستادن و یا لغو کردن پیغام در حالت عادی

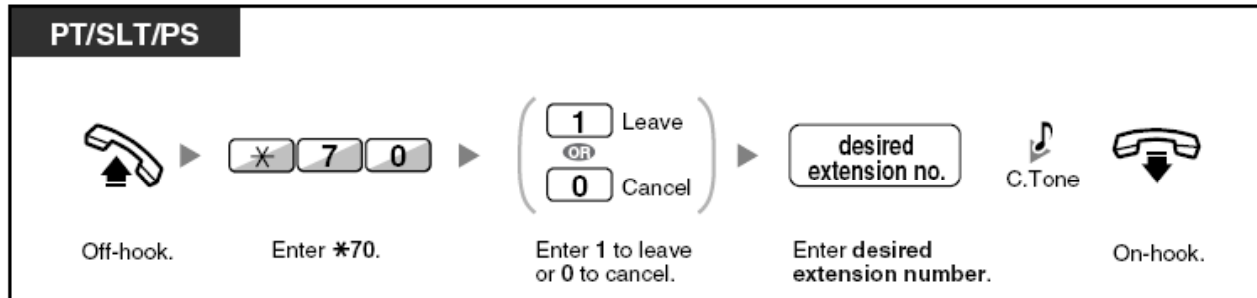

- ۱- گوشی را بردارید
- ۲- کد *70 را وارد کنید
- ۳- کد 1 را برای فرستادن و کد 0 را برای کنسل کردن وارد کنید
- ۴- شماره داخلی مورد نظرتان را وارد کنید
- ۵- گوشی را بگذارید

از منظر دریافت کننده پیغام
برای چک کردن داخلی فرستنده پیغام و سپس مکالمه

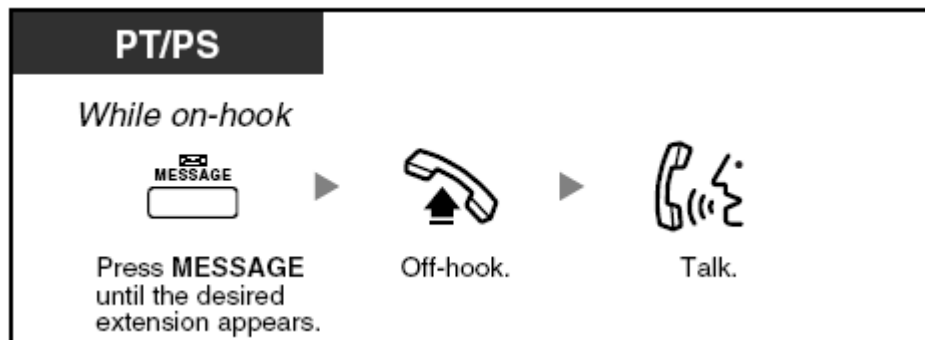

- ۱- دگمه MESSAGE را فشار دهید
- ۲- گوشی را بردارید
- ۳- صحبت کنید

تماس گرفتن با داخلی فرستنده پیغام

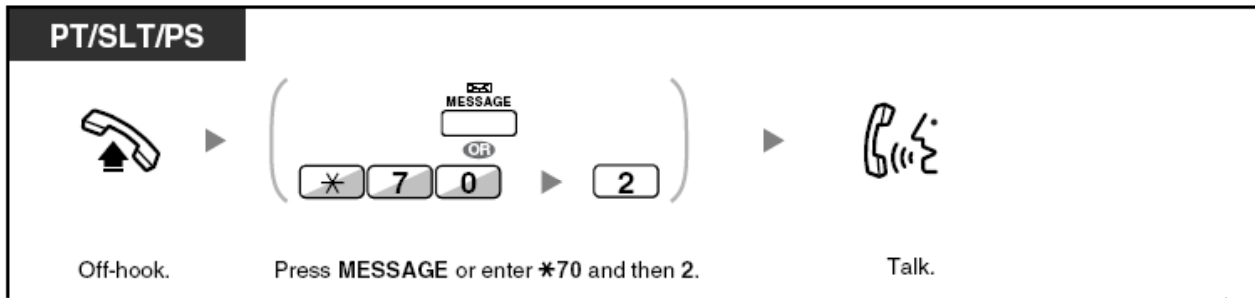

۱- گوشی را بردارید

۲- دکمه MESSAGE را فشار داده و یا کد *70 را وارد کنید و سپس رقم 2

۳- صحبت کنید

پاک کردن پیغامها رسید بر روی تلفن خودتان

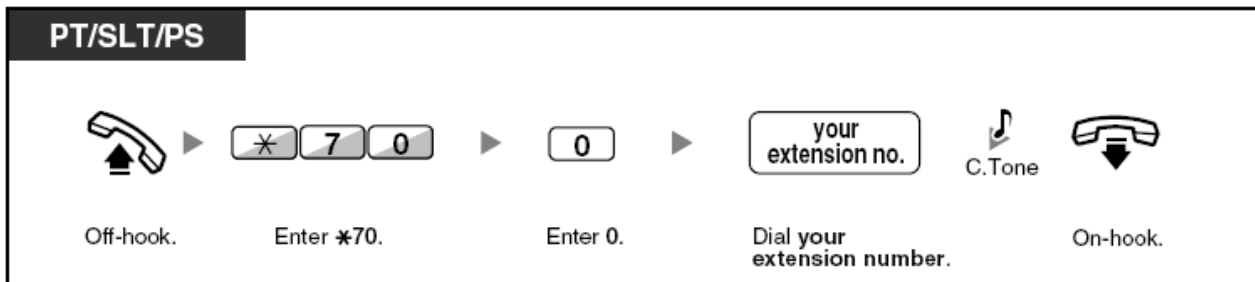

۱- گوشی را بردارید

۲- کد *70 را وارد کنید

۳- کد 0 را وارد کنید

۴- شماره داخلی خودتان را وارد کنید

۵- گوشی را بگذارید

ورود به خط در حال مکالمه (روی خط رفتن)

داخلی های که از طریق برنامه ریزی اصلی مرکز تلفن مجاز شناخته شده اند ؛ می توانند وارد مکالمه در حال انجام شوند . این داخلی عموماً داخلی های منشی ها می باشند که با این امکان در مواقع ضروری وارد مکالمه در حال انجام شده و امر ضروری خود را به اطلاع داخلی مشغول می رسانند

همانطور که گفته شد به طور پیش فرض هیچ کدام از داخلی ها دارای این امکان نمی باشند مگر این که برنامه ریز مرکز تلفن این سرویس را برای آنها فعال کرده باشد و برای این که پس از ورود نفر سوم به مکالمه در حال انجام در اصل یک مکالمه سه نفره برقرار می شود ، یک صدای بوق کنفرانس برای هر سه قسمت حاضر در مکالمه فرستاده می شود تا اینکه هر سه از سه نفره بودن مکالمه و عدم محرمانه بودن آن اطلاع حاصل کنند . بنابراین این برنامه به منزله یک استراق سمع محرمانه نمی باشد و توجه کنید بعد از ورود نفر سوم علاوه بر شنیده شدن بوق کنفرانس ؛ LED مربوط به دکمه کنفرانس و یا در صورت موجود نبودن دکمه کنفرانس LED مربوط به دکمه داخلی روشن شده و در صورت دارا بودن صفحه نمایش در تلفنهای داخل مکالمه ، شماره داخلی وارد شده به مکالمه نوشته خواهد شد - برای اطلاعات بیشتر با برنامه ریز مرکز تلفن تماس بگیرید

ورود به مکالمه داخلی در حال انجام

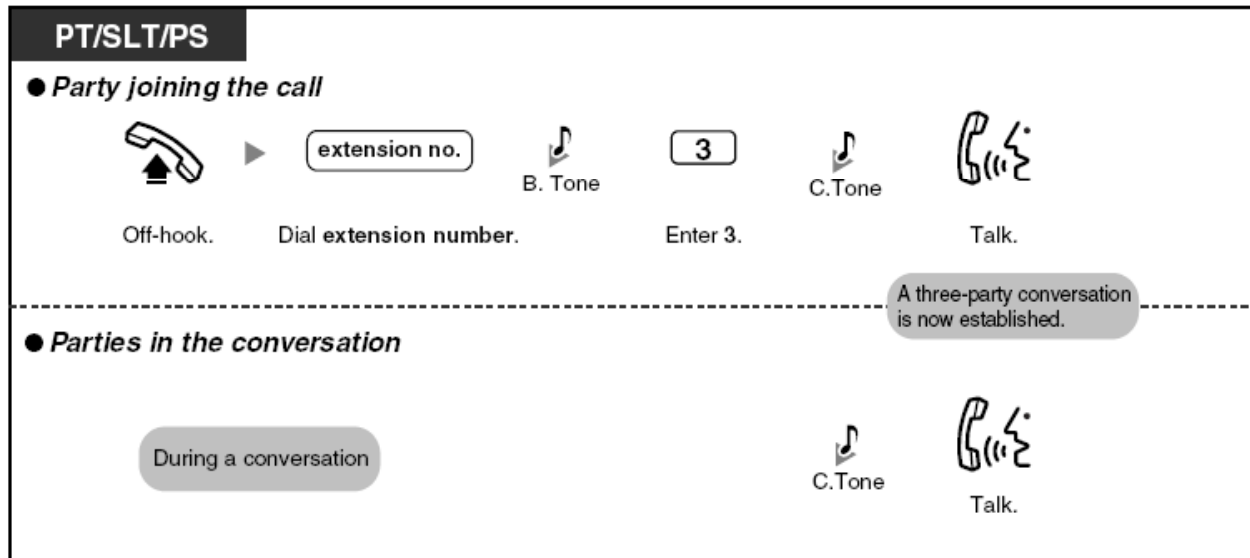

داخلی وارد شوند به مکالمه

۱- گوشی را بردارید

۲- شماره داخلی مورد نظرتان را بگیرید

۳- پس از شنیدن صدای بوق اشغال کد 3 را وارد کنید

۴- پس از شنیدن صدای بوق کنفرانس صحبت کنید

داخلی های در حین مکالمه

پس از شنیدن صدای بوق کنفرانس به مکالمه با خودشان و داخلی تازه وارد ادامه می دهند

ورود به مکالمه خط شهری در حال انجام

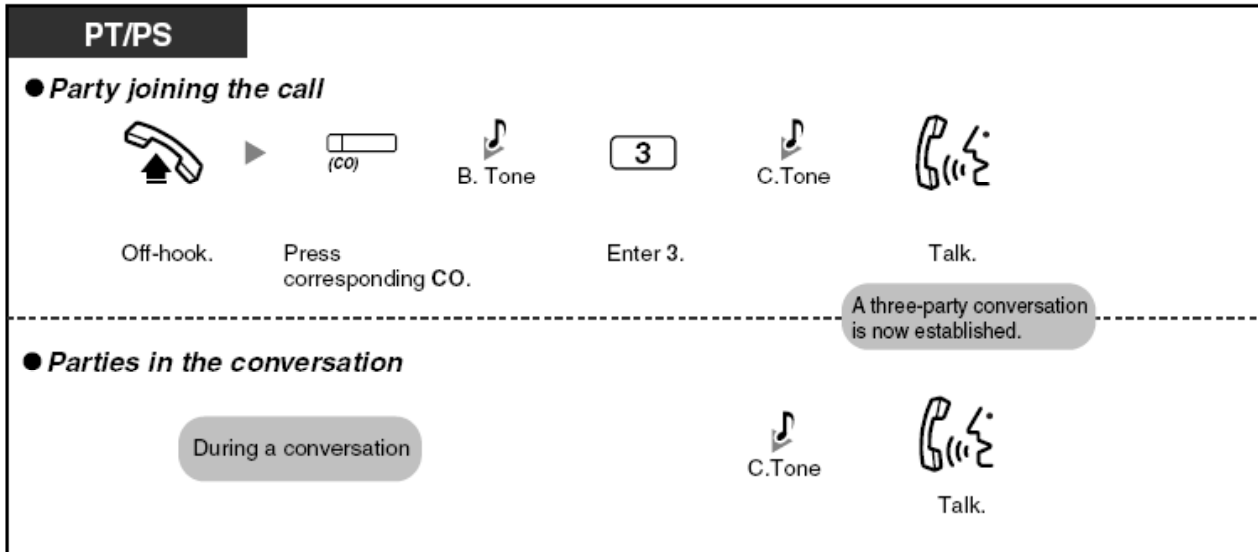

داخلی وارد شوند به مکالمه

- ۱- گوشی را بردارید
- ۲- دکمه خط شهری مورد نظر را فشار دهید
- ۳- پس از شنیدن صدای بوق اشغال کد 3 را وارد کنید
- ۴- پس از شنیدن صدای بوق کنفرانس صحبت کنید

داخلی های در حین مکالمه

پس از شنیدن صدای بوق کنفرانس به مکالمه با خودشان و داخلی تازه وارد ادامه می دهند

خارج شدن داخلی اصلی از یک مکالمه سه نفره در حالی که یکی از طرفین خط شهری می باشد و ادامه دادن دو قسمت دیگر (فقط داخلی اصلی)

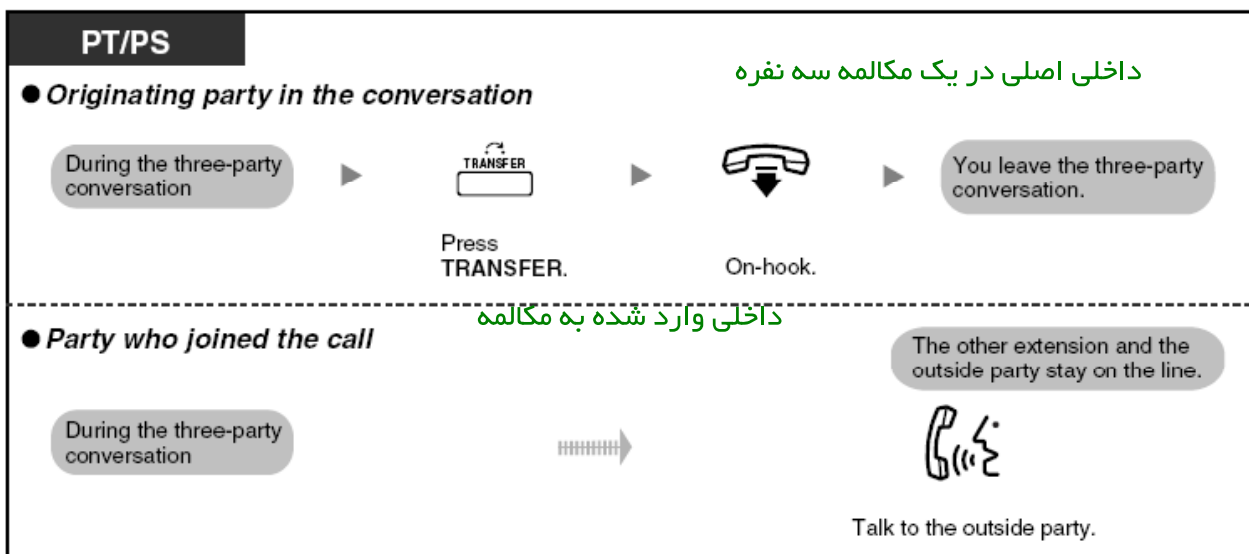

داخلی اصلی در یک مکالمه سه نفره

- ۱- دکمه TRANSFER را فشار دهد
- ۲- گوشی را بگذارد

داخلی وارد شده به مکالمه

به مکالمه با خط شهری بپردازد

توجه : داخلی اصلی در یک مکالمه سه نفره که بخواهد با خارج شدن از مکالمه ؛ به داخلی وارد شوند به مکالمه اجازه صحبت کردن مستقیم با خط شهری را بدهد ؛ باید قبلا از طریق برنامه ریزی اصلی مرکز تلفن برای این کار مجاز شده باشد - برای اطلاعات بیشتر با برنامه ریز مرکز تلفن تماس بگیرید

مکالمه با هر کدام از قسمتها به طور یک در میان (داخلی اصلی)



گوش دادن به مکالمه یک داخلی

شما می توانید وارد مکالمه یک داخلی دیگر شده و به مکالمه در حال انجام گوش کنید . در این حالت شما فقط به مکالمه گوش داده و امکان شرکت در مکالمه را نخواهید داشت . فعال شدن این امکان نیز نیاز به برنامه ریزی اصلی مرکز تلفن دارد- برای اطلاعات بیشتر با برنامه ریز مرکز تلفن تماس بگیرید

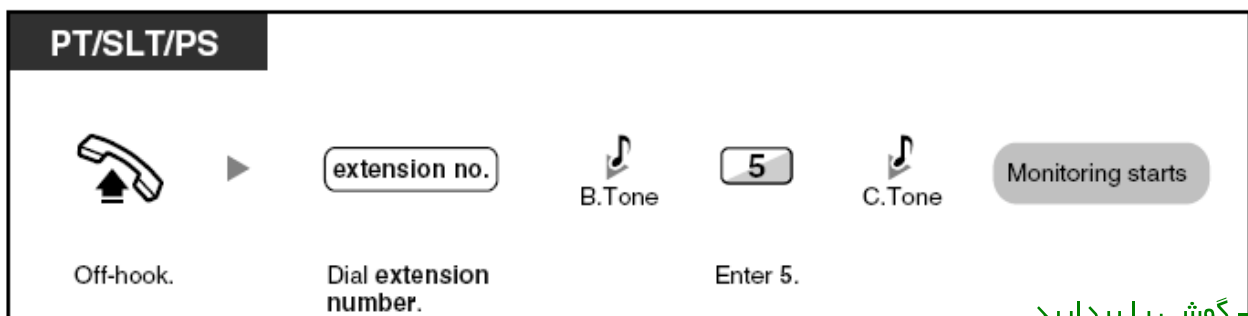

۱- گوشی را بردارید

۲- شماره داخلی مورد نظرتان را بگیرید

۳- پس از شنیدن صدای بوق اشغال ؛ کد 5 را وارد کنید

۴- پس از شنیده شدن صدای بوق کنفرانس عمل مانیتور کردن شروع خواهد شد

تماس برقرار کردن با داخلی که سرویس مزاحم نشوید را فعال کرده است

اگر یک داخلی برنامه مزاحم نشوید را فعال کرده باشد ؛ هیچ کدام از داخلی ها نمی توانند با آن داخلی ارتباط برقرار کنند ؛ مگر داخلی و یا داخلی های که از طریق برنامه ریزی اصلی مرکز تلفن و توسط برنامه ریزی مرکز

تلفن مجاز شده باشند . داخلی که مجاز به تماس با داخلی فعال کننده مزاحم نشوید می باشد به ترتیب زیر می تواند با داخلی فعال کننده سرویس مزاحم نشوید ارتباط برقرار کند

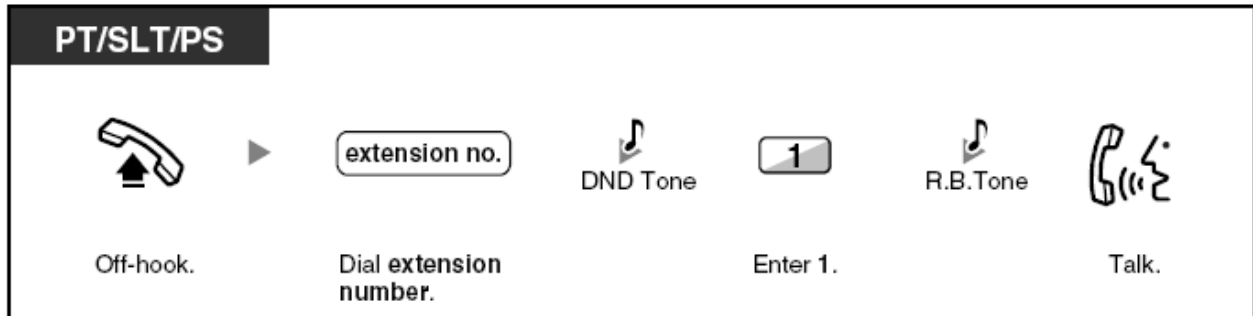

۱- گوشی را بردارید

۲- شماره داخلی فعال کننده سرویس مزاحم نشوید را وارد کنید

۳- پس از شنیدن بوق مخصوص فعال بودن سرویس مزاح نشوید ؛ کد 1 را وارد کنید

۴- پس از شنیدن صدای بوق برگشت خط آزاد و برداشته شدن گوشی توسط داخلی مورد نظر ؛ مکالمه کنید



تغییر دادن نوع الارم ورود خط (زنگ / صدا)

به طور پیش فرض در این سیستم وقتی که یک داخلی ؛ داخلی دیگری را شماره گیری می کند ؛ داخلی گرفته شده زنگ خورده و در نتیجه ارتباط برقرار می شود . اما شما می توانید به جای استفاده از سیستم زنگ از سیستم فرستادن صدای خود استفاده کنید . در این سرویس وقتی که شما به یک داخلی زنگ می زنید ، پس از شنیده شدن صدای بوق تائید ، می توانید صدای خود را از تلفن داخلی گرفته شده پخش کنید . توجه داشته باشید اگر داخلی گرفته شده دارای **تلفن معمولی رومیزی و یا تلفن متحرک** باشد این سرویس کار نخواهد کرد

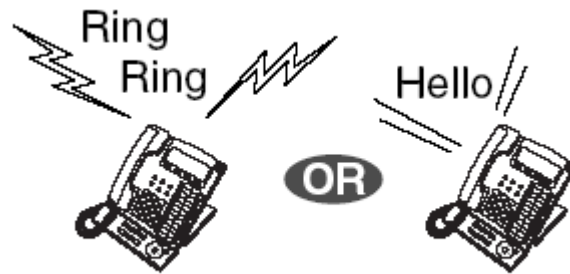
و همچنین اگر داخلی گرفته شده ، برنامه **جلو گیری از اجرا شدن سرویس الارم صوتی** را فعال کرده باشد ، باز هم این سرویس کار نخواهد کرد



تغییر دادن نوع الارم ورود خط

PT/SLT/PS		
پس از شماره گیری		
<i>After dialling</i>		
	 C.Tone	
Enter *.		Talk.

۱- دگمه * را فشار دهید

۲- پس از شنیده شدن صدای بوق تائید ؛ صحبت کنید

تماس بدون محدودیت

Calling Without Restriction

– استفاده کردن از کلاس کار داخلی خودتان در یک داخلی دیگر

استفاده کردن از کلاس کار داخلی خودتان در یک داخلی دیگر

شما می توانید از یک داخلی دیگر با استفاده از کلاس کار خودتان ، مکالمه ای در سطح داخلی خودتان برقرار کنید . به عبارت دیگر اگر در یک داخلی هستید که آن داخلی از نظر سطح و یا لول محدودیت ارتباط ؛ در سطح پائین تری از شما قرار دارد ، می توانید با استفاده از **PIN CODE** مخصوص خودتان و یا با استفاده از کدهای **Code Verified** و **Verified Code PIN** که در قسمت مخصوص به خودش توضیح داده خواهد شد ، کلاس داخلی مورد نظر را موقتا به کلاس کار داخلی خودتان ارتقاء داده و مکالمه مورد نظرتان را انجام دهید . البته توجه داشته باشید که در قسمت ضبط جزئیات مکالمه ؛ مکالمه انجام گرفته شده با مشخصات **PIN CODE** شما ضبط خواهد شد

تماس با استفاده از PIN CODE

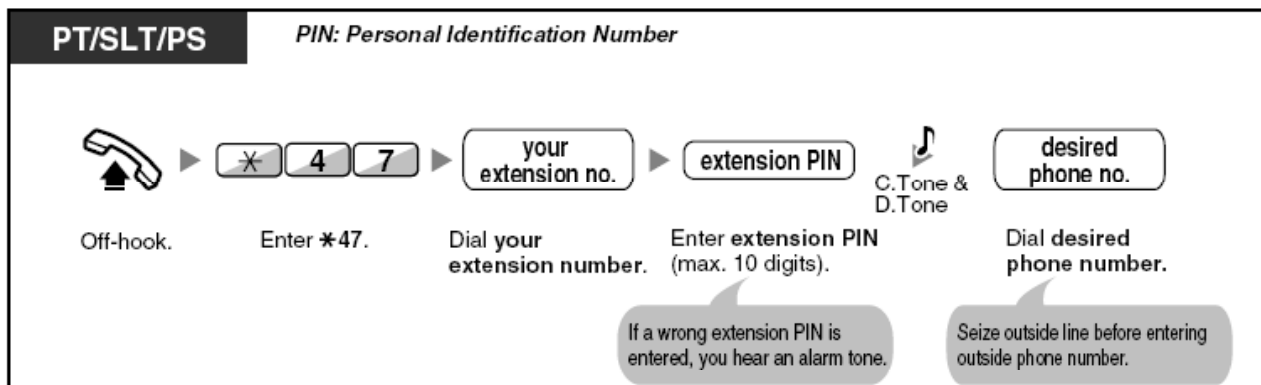

۱- گوشی را بردارید

۲- کد *47 را وارد کنید

۳- شماره داخلی خودتان را شماره گیری کنید

۴- شماره **PIN CODE** خودتان را حداکثر تا 10 رقم وارد کنید (اگر **PIN CODE** را اشتباه وارد کنید ؛ صدای بوق خطا را خواهید شنید)

۵- پس از شنیدن صدای بوق تائید و سپس صدای بوق ازاد داخلی ، ابتدا کد دسترسی به خطوط شهری را وارد کرده و سپس شماره تلفن مورد نظرتان را شماره گیری کنید

تماس با استفاده از Verified Code

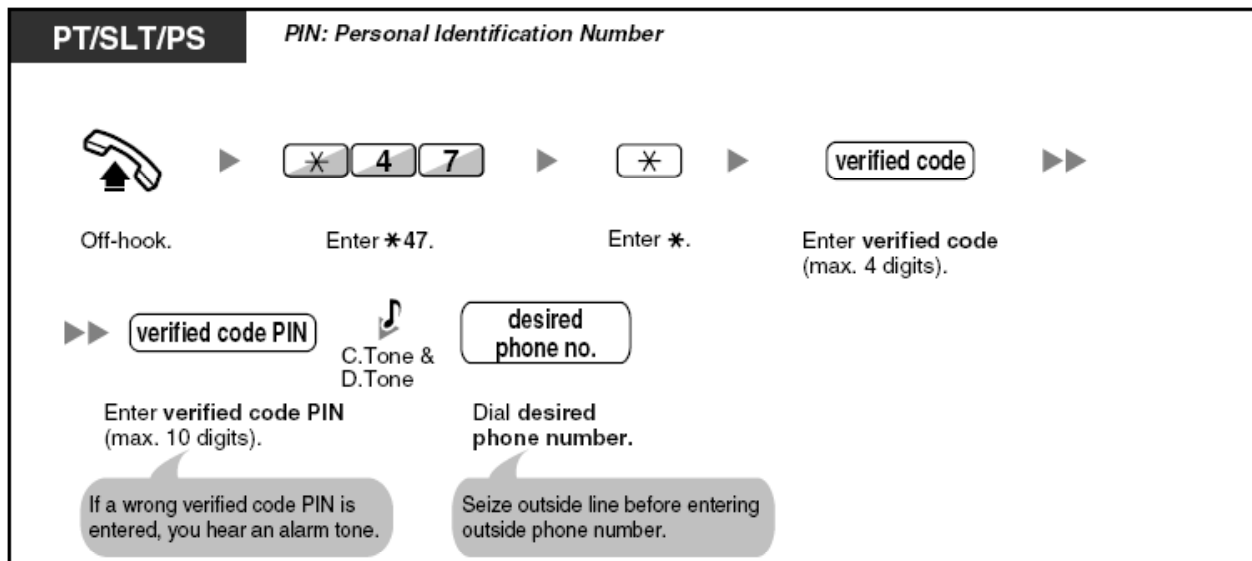

- ۱- گوشی را بردارید
- ۲- کد *47 را وارد کنید
- ۳- دکمه * را فشار دهید
- ۴- کد Verified Code را وارد کنید (حداکثر 4 رقم)
- کد Verified Code PIN را وارد کنید (اگر PIN Verified Code را اشتباه وارد کنید؛ صدای بوق خط را خواهید شنید)
- ۵- پس از شنیدن صدای بوق تائید و سپس صدای بوق آزاد داخلی، ابتدا کد دسترسی به خطوط شهری را وارد کرده و سپس شماره تلفن مورد نظرتان را شماره گیری کنید

تماس مستقیم با یک داخلی و یا یک خط شهری و یا امکانات مرکز تلفن از بیرون - سیستم دیزا (DISA)

To Access another Party Directly from Outside

اگر مرکز تلفنی که در محل کار شما نصب شده است دارای تجهیزات مخصوص سرویس دیزا باشد . در آن صورت وقتی که شما از بیرون نیاز به تماس با داخلی ها و یا خطوط شهری و یا دیگر امکانات مرکز تلفن خودتان داشته باشید ؛ می توانید از طریق این سیستم به این امکانات دسترسی داشته باشید . البته توجه داشته باشید که دیگر تماس گیرنده های با این مرکز تلفن هم می توانند به صورت محدود به این امکانات دسترسی داشته باشند میزان دسترسی به امکانات این سرویس برای کسانی که از بیرون تماس می گیرند ؛ چه تماس گیرنده گان عمومی و چه تماس گیرنده گان از اعضای خود شرکت ، توسط برنامه ریزی مرکز تلفن قابل تعیین و تعریف می باشد . در این قسمت طرز استفاده از این سرویس را برای کسانی که از بیرون با مرکز تلفن تماس گرفته اند در حالتها و شرایط مختلف دسترسی توضیح خواهیم داد .

وقتی که بر روی مرکز تلفن شما تجهیزات دیزا نصب شده باشد و شما از بیرون با مرکز تلفن خودتان تماس برقرار کرده باشید . ابتدا یک پیغام خوش آمدگویی و راهنمای برای تماس با قسمتهای مختلف پخش شده و مرکز تلفن به مدت زمان از قبل تعیین شده ای منتظر می ماند تا اینکه تلفن کننده شماره مورد نظر خود را وارد نماید . بنابراین برای شروع طرز تماس گرفتن با داخلی را توضیح داده و در ادامه وارد مراحل بعدی خواهیم شد

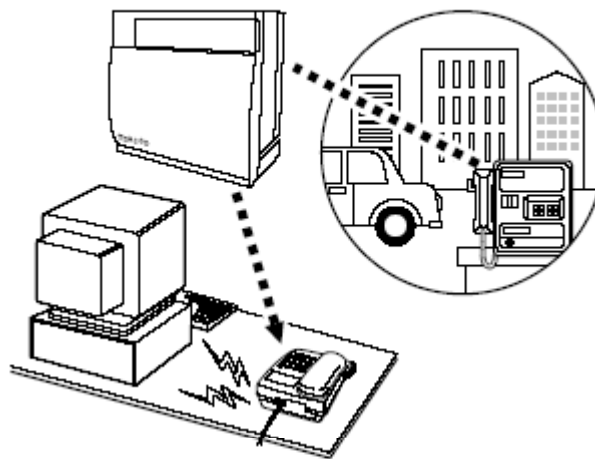

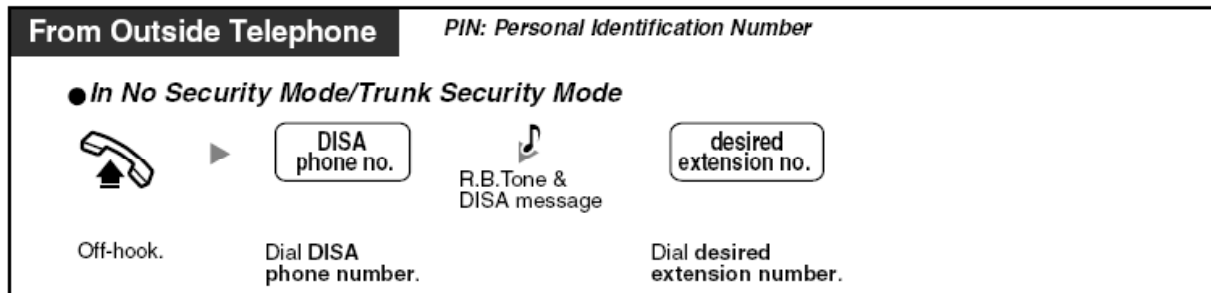

در حالت عدم وجود سیستم امنیتی

- ۱- گوشی را بردارید (از یک تلفن بیرون از مرکز تلفن خودتان)
- ۲- یکی از شماره تلفنهای وصل شده به سیستم دیزا را شماره گیری کنید
- ۳- در حین و یا پس از پخش شدن پیغام خوش آمد گوئی ؛ شماره داخلی مورد نظرتان را وارد کنید

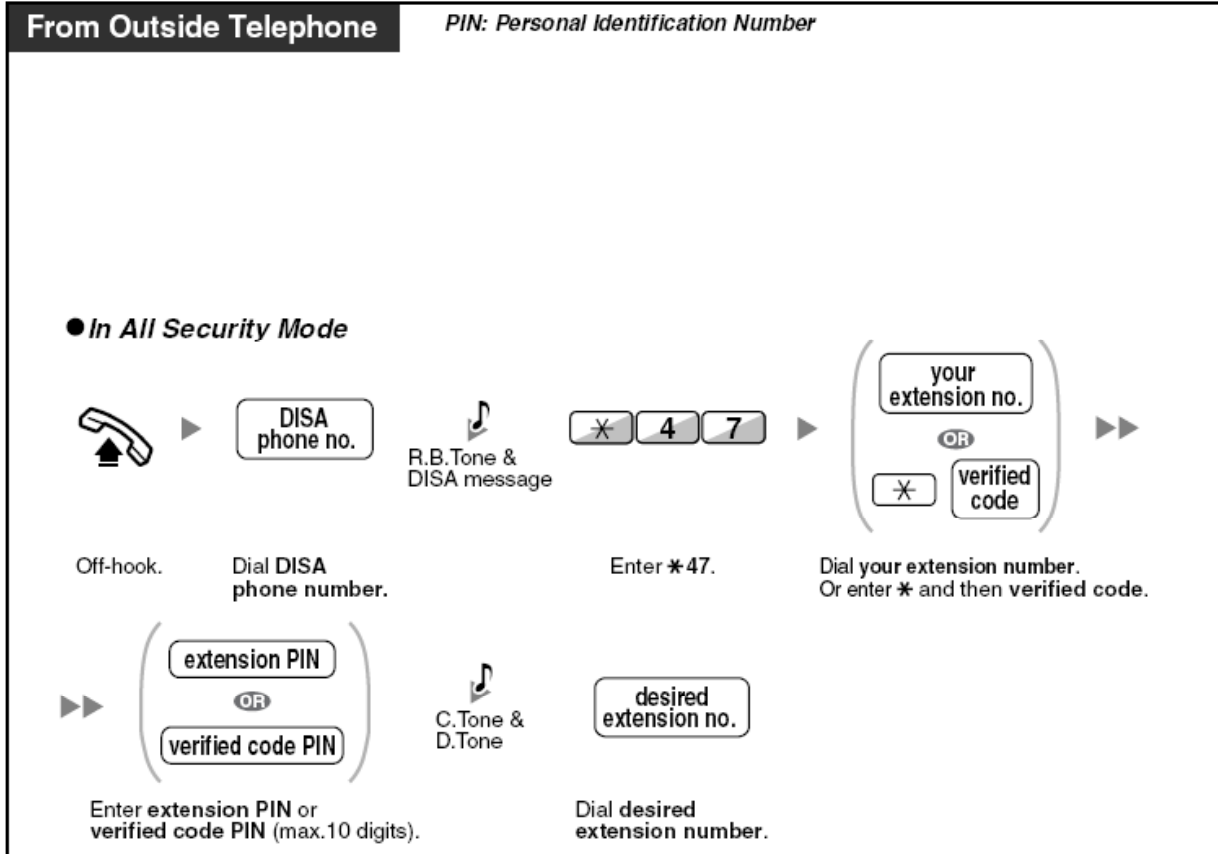

در حالت وجود سیستم امنیتی کامل

- ۱- گوشی را بردارید (از یک تلفن بیرون از مرکز تلفن خودتان)
- ۲- یکی از شماره تلفنهای وصل شده به سیستم دیزا را شماره گیری کنید
- ۳- پس از شنیدن صدای بوق آزاد و پیغام خودامدگونی دیزا ؛ کد *47 را وارد کنید
- ۴- شماره داخلی خودتان را وارد کرده و یا * و سپس **Verified Code** را وارد کنید
- ۵- شماره **PIN Code** داخلی خودتان و یا **Verified Code PIN** را وارد کنید
- ۶- پس از شنیدن صدای بوق تائید و آزاد داخلی ؛ شماره داخلی مورد نظرتان را وارد کنید

برای تماس با یک خط خارجی

شما برای برقراری یک مکالمه با خط شهری به حساب شرکتتان از محلی خارج از شرکت خودتان می‌توانید از این روش استفاده کنید

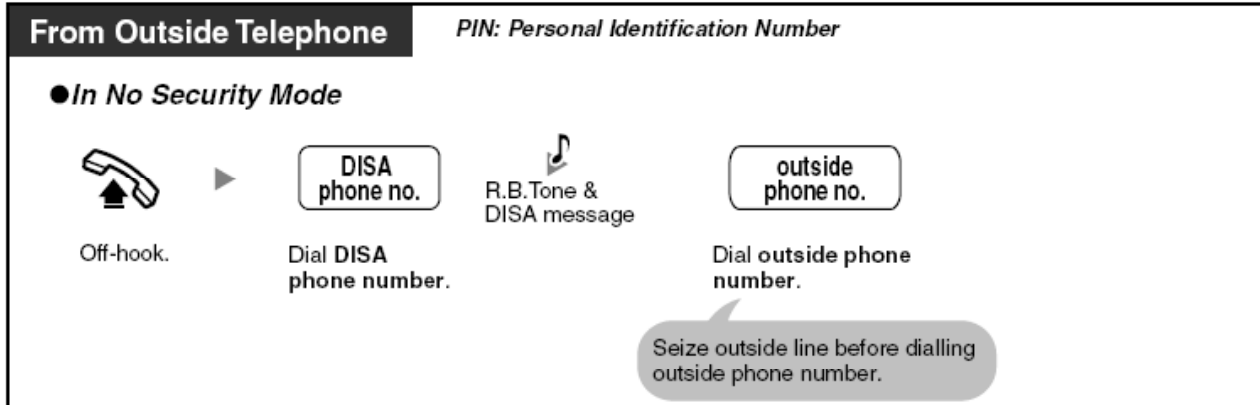

در حالت عدم وجود سیستم امنیتی

۱- گوشی را بردارید

۲- یکی از شماره تلفنهای وصل شده به سیستم دی‌ا را شماره‌گیری کنید

۳- در حین و یا پس از پخش شدن پیغام خوش آمد گوئی؛ ابتدا کد دسترسی به خطوط شهری (9 و یا 0) را وارد کرده و پس از شنیدن صدای بوق آزاد شماره تلفن مورد نظرتان را وارد کنید

From Outside Telephone

PIN: Personal Identification Number

● **In Trunk Security Mode/All Security Mode**

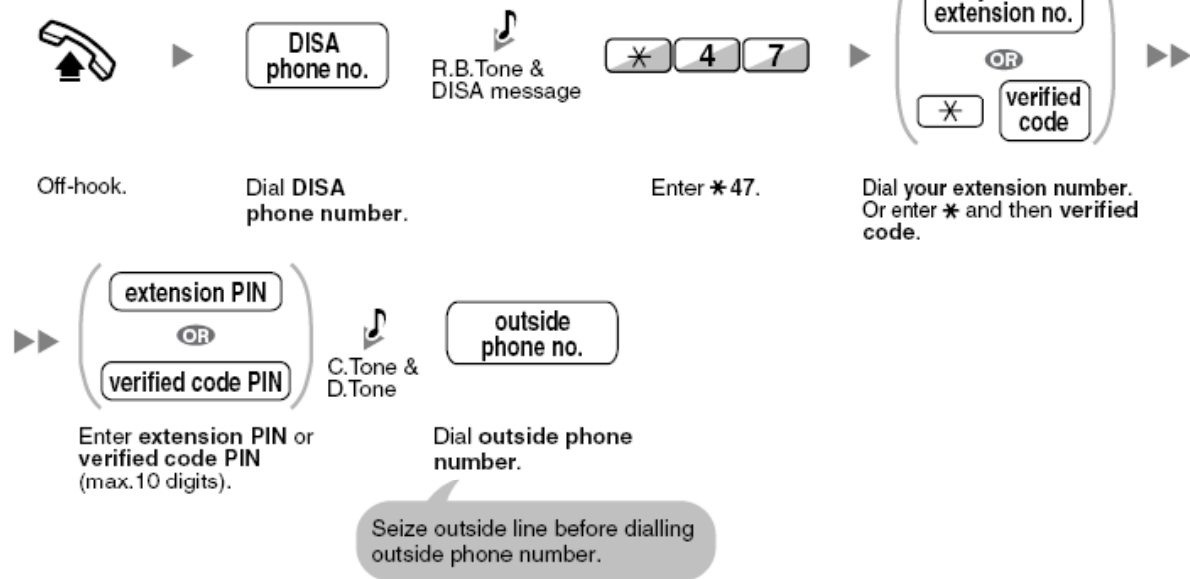

در حالت وجود سیستم امنیتی کامل

- ۱- گوشی را بردارید (از یک تلفن بیرون از مرکز تلفن خودتان)
- ۲- یکی از شماره تلفنهای وصل شده به سیستم دیزا را شماره گیری کنید
- ۳- پس از شنیدن صدای بوق آزاد و پیغام خوش آمدگویی دیزا ؛ کد *47 را وارد کنید
- ۴- شماره داخلی خودتان را وارد کرده و یا * و سپس Verified Code را وارد کنید
- ۵- شماره PIN Code داخلی خودتان و یا Verified Code PIN را وارد کنید
- ۶- در حین و یا پس از پخش شدن پیغام خوش آمد گوئی ؛ ابتدا کد دسترسی به خطوط شهری (9 و یا 0) را وارد کرده و پس از شنیدن صدای بوق آزاد شماره تلفن مورد نظرتان را وارد کنید

تلاش مجدد

برای شماره گیری یک شماره تلفن دیگر در حین مکالمه و یا زمان شنیده شدن صدای بوق اشغال و آزاد می توانید با انجام کارهای زیر مجدداً یک مکالمه دیگر برقرار کنید

From Outside Telephone

To dial a different number during a conversation with an outside party or while hearing the ringback, reorder, or busy tone



DISA message

Enter *.



phone no.

Dial phone number.

Dial a line access number as the first digit when calling an outside party.

دگمه * را فشار دهید

در حین پخش شدن و یا پس از پایان پیغام خوش آمد گوئی ؛ ابتدا کد دسترسی به خطوط شهری را وارد کرده و سپس شماره تلفن مورد نظرتان را وارد کنید

تنظیم کردن داخلی خودتان از یک داخلی دیگر و یا از طریق سیستم دیزا (تنظیم از راه دور)

Setting your Telephone from another Extension or through DISA (Remote Setting)

- شما می توانید تنظیمات زیر را برای داخلی خودتان از یک داخلی دیگر و یا از طریق سیستم دیزا انجام دهید
- فرستادن مکالمه (FWD) برنامه مزاحم نشوید (DND)
 - تغییر دادن سرویس Login - Logout برای داخلی
 - پیغام عدم حضور
 - قفل شماره گیر داخلی
 - تغییر دادن شیفت های کاری (روز / شب / نهار / استراحت)

از یک داخلی دیگر

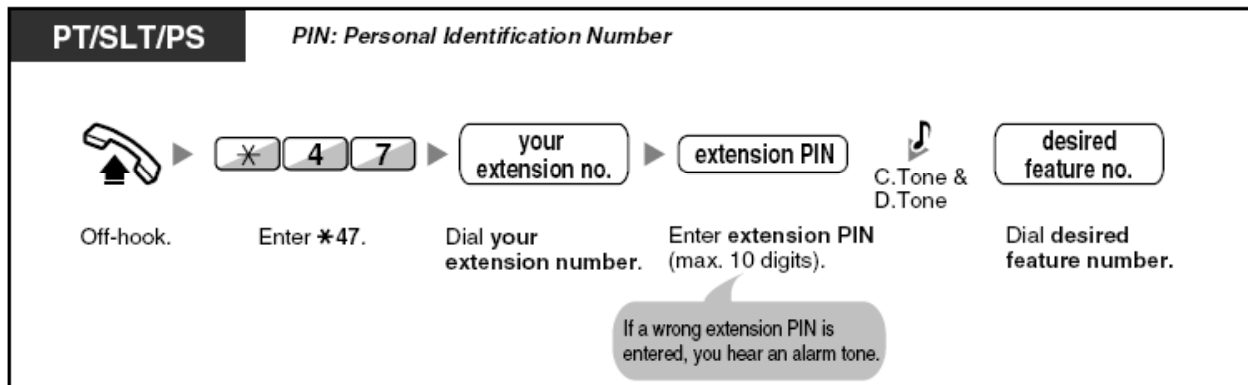

- ۱- گوشی را بردارید
- ۲- کد *47 را وارد کنید
- ۳- شماره داخلی خودتان را وارد کنید
- ۴- پین کد خودتان را وارد کنید ؛ اگر پین کد را اشتباهی وارد کنید ، صدای بوق خطا را خواهید شنید
- ۵- پس از شنیدن صدای بوق تأیید و صدای بوق آزاد داخلی ؛ کد سرویس مورد نظرتان را وارد کنید (سرویسی را که مطابق توضیحات بالا می خواهید تغییر دهید)

از طریق سیستم دیزا

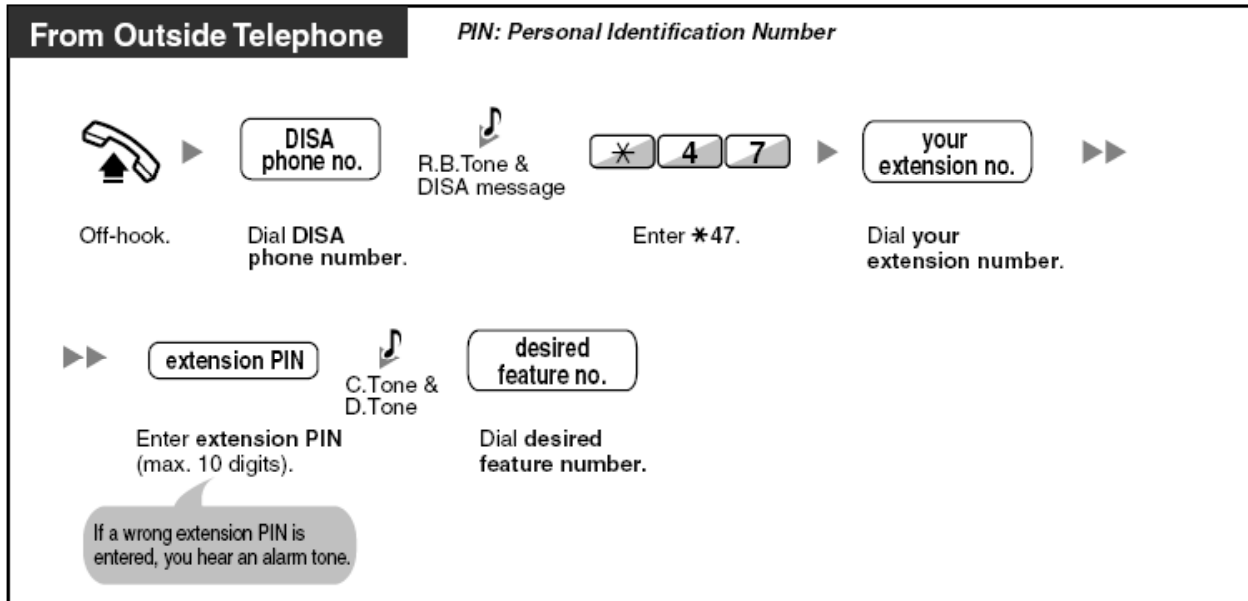

- ۱- گوشی را بردارید (از یک تلفن در خارج از مرکز تلفن)
- ۲- یکی از شماره تلفنهای وصل شده به مرکز تلفن که توسط سیستم دیزا پاسخگوئی می شود را بگیرید
- ۳- پس از شنیدن صدای بوق برگشت و سپس پیغام خوش آمد گوئی دیزا کد *47 را وارد کنید
- ۴- شماره داخلی خودتان را وارد کنید
- ۵- پین کد خودتان را وارد کنید ؛ اگر پین کد را اشتباهی وارد کنید ، صدای بوق خطا را خواهید شنید
- ۶- پس از شنیدن صدای بوق تائید و صدای بوق ازاد داخلی ؛ کد سرویس مورد نظرتان را وارد کنید (سرویسی را که مطابق توضیحات بالا می خواهید تغییر دهید)

برنامه های مربوط به دریافت خط

Receiving Calls

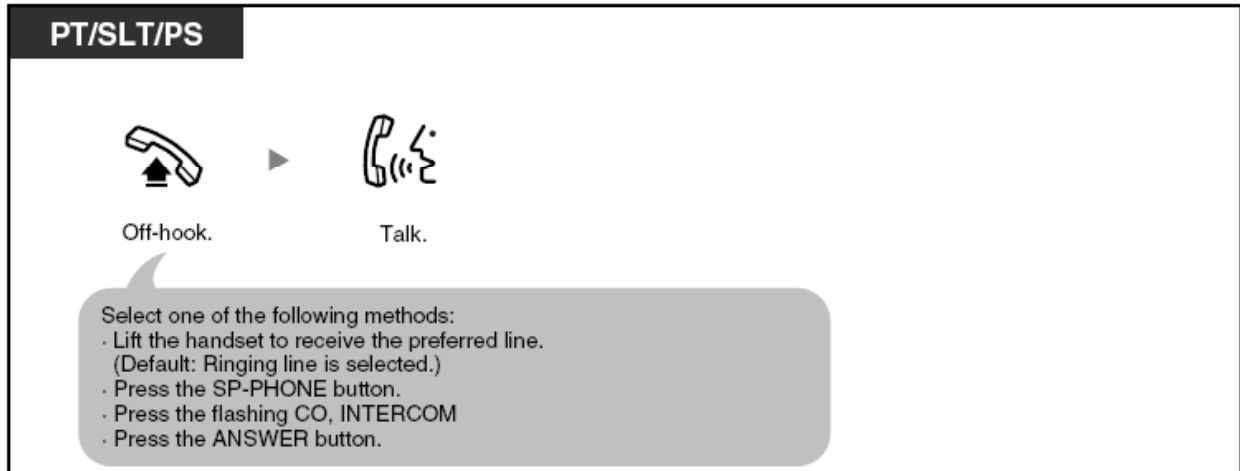

۱- گوشی را بردارید

۲- صحبت کنید

برای برداشتن گوشی روشهای زیر وجود دارد

- گوشی را بردارید تا اینکه خط ترجیح داده شده تصرف شود (پیش فرض خط در حال زنگ خوردن است)

- دگمه **SP-PHONE** را فشار دهید

- دگمه خط شهری و یا دگمه داخلی در حال چشمک زدن را فشار دهید

- دگمه **ANSWER** را فشار دهید

توجه داشته باشید که شما می توانید با فشار دادن دگمه **SP-PHONE** بدون برداشتن گوشی مکالمه کنید

جواب دادن به خط بدون برداشتن گوشی

Answering Hands-free (Hands-free Answer Back)

شما می توانید به ورود خط ؛ به محض وارد شدن آن بدون برداشتن گوشی و یا انجام هر عمل دیگر جواب بدهید وقتی که یک خط داخلی وارد می شود ؛ صدای تلفن کننده بلافاصله از طریق بلند گوی تلفن شما پخش خواهد شد وقتی که یک خط شهری وارد می شود ؛ تلفن شما ابتدا به تعداد از قبل تعیین شده ای زنگ خواهد خورد و سپس در صورت جواب داده نشدن ، صدای تلفن کننده از بلند گوی تلفن شما پخش خواهد شد . (توجه داشته باشید فعال شدن این بخش از برنامه به برنامه ریزی اصلی مرکز تلفن نیاز دارد)



برای فعال کردن و لغو کردن

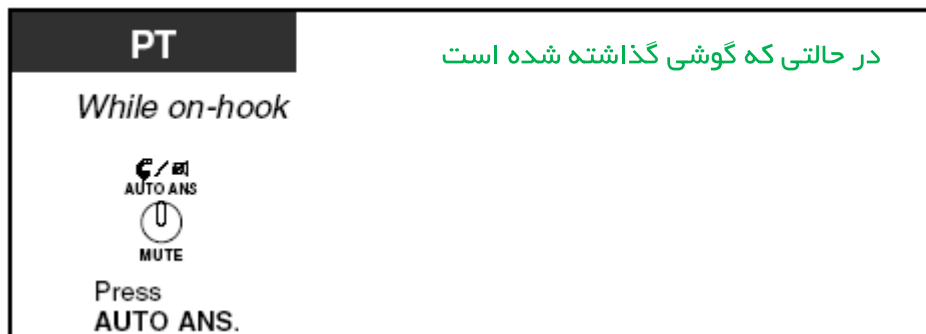

۱- برای فعال کردن و یا لغو کردن ؛ در هر کدام از این حالتها فقط کافی است دگمه **AUTO ANS**

را یک بار فشار دهید

توجه : روشن بودن **LED** مربوط به دگمه **AUTO ANS** نشانه فعال بودن و خاموش بودن آن نشانه لغو بودن آن است

جواب دادن به زنگ خوردن داخلی دیگر

Answering a Call Ringing at another Telephone (Call Pickup)

- جواب دادن به زنگ خوردن داخلی دیگر (Call Pickup)
- عدم اجازه به دیگران برای جواب دادن به زنگ خوردن تلفن خودتان (Call Pickup Deny)

جواب دادن به زنگ خوردن داخلی دیگر (Call Pickup)

- شما می توانید به زنگ خوردن یک داخلی یک تلفن بدون ترک کردن میز کار خودتان جواب بدهید (زنگ داخلی) . این کار را به دو صورت می توانید انجام بدهید .
- ۱- جواب دادن به زنگ داخلی خوردن یک تلفن که با هم در یک گروه قرار دارید . یعنی برنامه ریز مرکز تلفن شما را در یک گروه قرار داده است (جواب دادن به تلفن هم گروه)
- ۲- جواب دادن به زنگ داخلی خوردن یک تلفن به طور مستقیم بدون در نظر گرفتن گروه بندی داخلی ها . (جواب دادن به طور مستقیم)

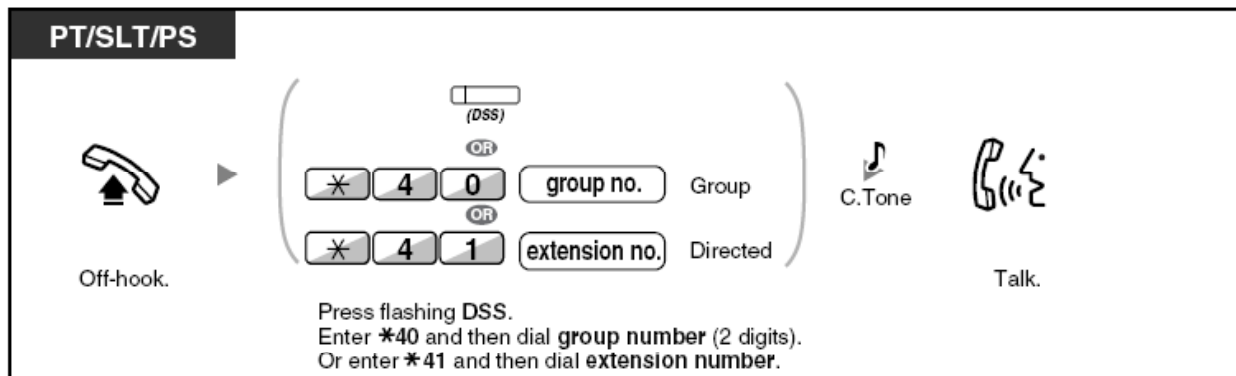

۱- گوشی را بردارید

- ۲- برای جواب دادن به تلفن داخلی هم گروهی دگمه **DSS** در حال چشمک زدن را فشار داده و یا کد ***40** را وارد کرده و سپس شماره گروه خودتان را بگیرید (شماره گروه داخلی ها دو رقمی می باشد)
- و برای جواب دادن به تلفن داخلی دیگر به طور مستقیم ؛ دگمه **DSS** در حال چشمک زدن را فشار داده و یا کد ***41** را وارد کرده و سپس شماره داخلی در حال زنگ خوردن را بگیرید
- ۳- صحبت کنید

عدم اجازه به دیگران برای جواب دادن به زنگ خوردن تلفن خودتان (Call Pickup Deny)

شما می توانید از جواب دادن دیگران به زنگ خوردن تلفن خودتان جلوگیری کرده و یا انجام این عمل را مجاز کنید .

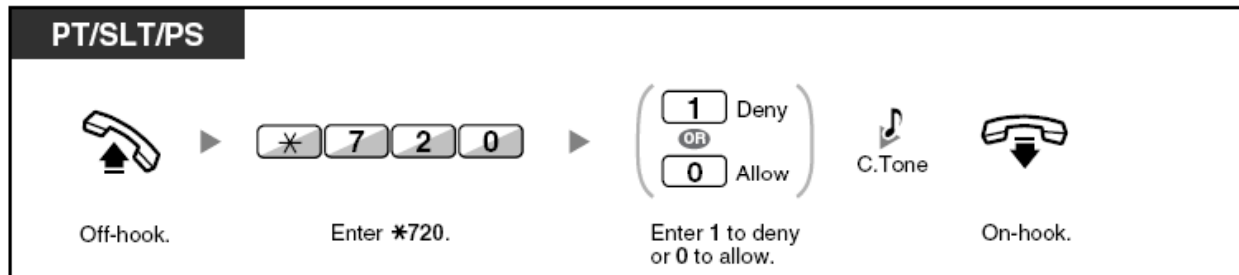

۱- گوشی را بردارید

۲- کد *720 را وارد کنید

۳- برای جلوگیری از جواب دادن دیگران به زنگ خوردن تلفن خودتان کد 1 و برای آزاد کردن دیگران جهت

جواب گوئی به زنگ تلفن تان کد 0 را وارد کنید

۴- پس از شنیدن صدای بوق تائید گوشی را بگذارید

جواب دادن به زنگ خوردن خط شهری که از طریق

سیستم پیج خارجی پخش می شود TAFAS

Answering a Call via an External Speaker (Trunk Answer from Any Station – TAFAS)

در این مرکز تلفن وقتی که برای یک خط شهری کاسه زنگ تشکیل می دهند؛ می توانند در این کاسه زنگ علاوه بر شماره داخلی های که می خواهند زنگ بخورند؛ شماره سیستم پیج خارجی را هم برای کاسه زنگ تعریف کنند یعنی در هنگامی که داخلی های یک کاسه زنگ در هنگام ورود خط شهری زنگ می خورند؛ سیستم پیج خارجی هم به صدا بلافاصله و یا پس از چند زنگ شروع به زنگ زدن بکنند. در این قسمت شما می توانید مراحل جواب دادن به چنین زنگ های را از هر داخلی مشاهده کنید. البته انجام این کار در مرکز تلفن مدل TDA30 متفاوت است که به طور جدا گانه نوشته شده است

برای استفاده کننده های از مراکز تلفن TDA100/200/600



- ۱- گوشی را بردارید
- ۲- کد *42 را وارد کنید
- ۳- شماره سیستم پیج خارجی را وارد کنید (یک رقم)
- ۴- پس از شنیدن صدای بوق تائید؛ صحبت کنید

برای استفاده کننده های از مرکز تلفن TDA30

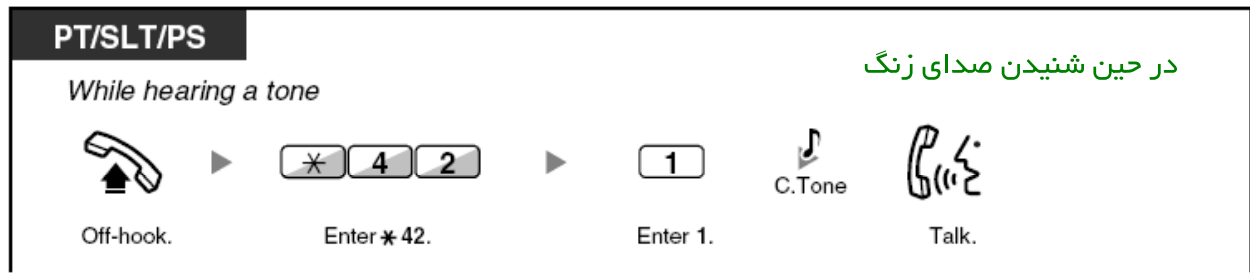

۱- گوشی را بردارید

۲- کد *42 را وارد کنید

۳- کد 1 را وارد کنید

۴- پس از شنیدن صدای بوق تأیید؛ صحبت کنید

استفاده کردن از دکمه های ANSWER و RELEASE

Using Answer & Release Button

دکمه های Answer و Release دکمه های هستند که برای استفاده اپراتور در هنگام استفاده از هدست مورد استفاده قرار می گیرند

با دکمه Answer شما می توانید به تمامی مکالمات جواب بدهید

با استفاده از دکمه Release شما می توانید یک مکالمه را در حین انجام و یا پس از پایان قطع کنید
از دکمه Release برای انتقال دادن کامل یک مکالمه هم استفاده کنید



جواب دادن



- ۱- دکمه ANSWER را فشار دهید
- ۲- صحبت کنید

برای انتقال دادن مکالمه

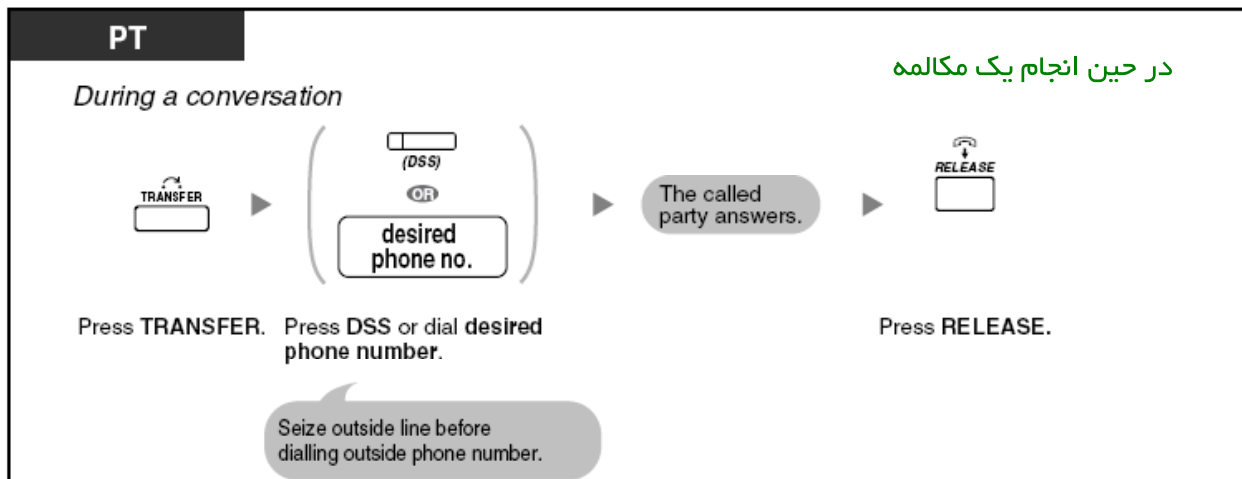

- ۱- دکمه TRANSFER را فشار دهید

۲- دکمه DSS خط شهری مورد نظر را فشار داده و یا بعد از وارد کردن کد تصرف خط شهری شماره تلفن مورد نظرتان را وارد کنید

۳- پس از جواب دادن قسمت گرفته شده ؛ دکمه RELEASE را فشار دهید

صحبت کردن با تلفن کننده در حال انتظار

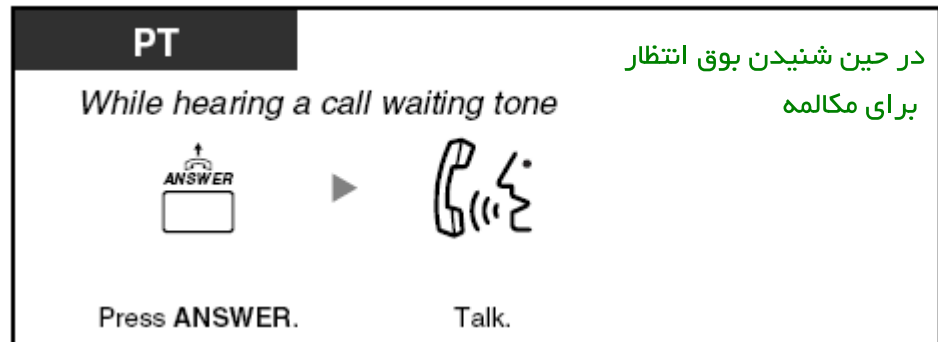

- ۱- دگمه ANSWER را فشار دهید
- ۲- صحبت کنید

انتقال دادن یک مکالمه خط شهری به یک داخلی با استفاده از یک دگمه

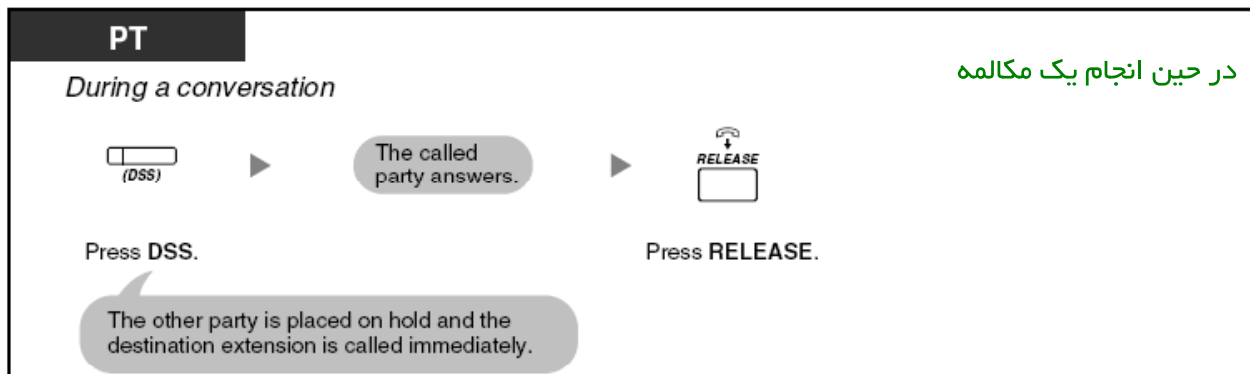

- ۱- دگمه DSS مربوط به داخلی که می خواهید مکالمه را به آن انتقال دهید را فشار دهید (در این هنگام مکالمه در حال انجام در حالت هلد قرار گرفته ؛ و مکالمه وارد شده به داخلی که دگمه DSS آن را فشار داده اید به طور اتوماتیک منتقل خواهد شد
- ۲- پس از جواب داده شدن خط توسط داخلی مورد نظر ؛ دگمه RELEASE را فشار دهید

برای پایان دادن به مکالمه

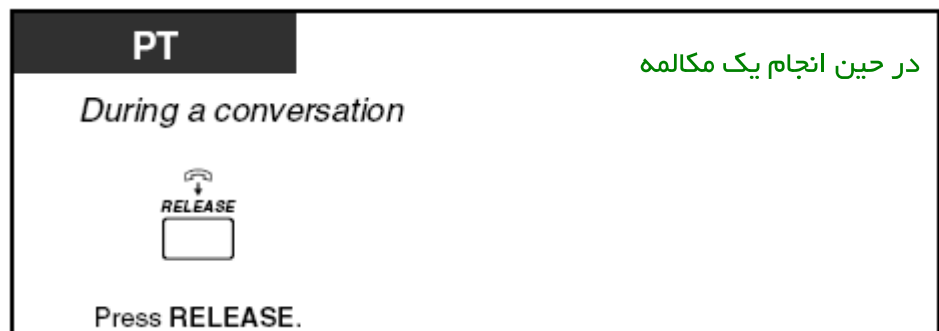

- ۱- دگمه RELEASE را فشار دهید

انتقال یک خط در حین انجام مکالمه

During a Conversation, Transferring a Call (Call Transfer)

– انتقال دادن به یک داخلی درون مرکز تلفن

– انتقال دادن به یک خط شهری با استفاده از امکانات مرکز تلفن

انتقال دادن به یک داخلی درون مرکز تلفن

شما می توانید یک مکالمه هلد شده را بدون صحبت کردن و با گذاشتن گوشی به یک داخلی انتقال دهید ؛ اگر مکالمه ظرف مدت زمانی معینی دریافت نشود ؛ شما یک صدای یادآوری کننده ای را خواهید شنید و اگر یک مکالمه خط شهری در مدت زمان از قبل تعیین شده ای پاسخ داده نشود ؛ قطع خواهد شد
اگر شما یک صدای بوق اخطار را شنیدید ؛ به این معنی می باشد که مکالمه در داخلی مقصد جواب داده نشده و در نتیجه مکالمه به شما بازگشت کرده است ؛ به مکالمه جواب بدهید

برای انتقال در یک تلفن اختصاصی پاناسونیک

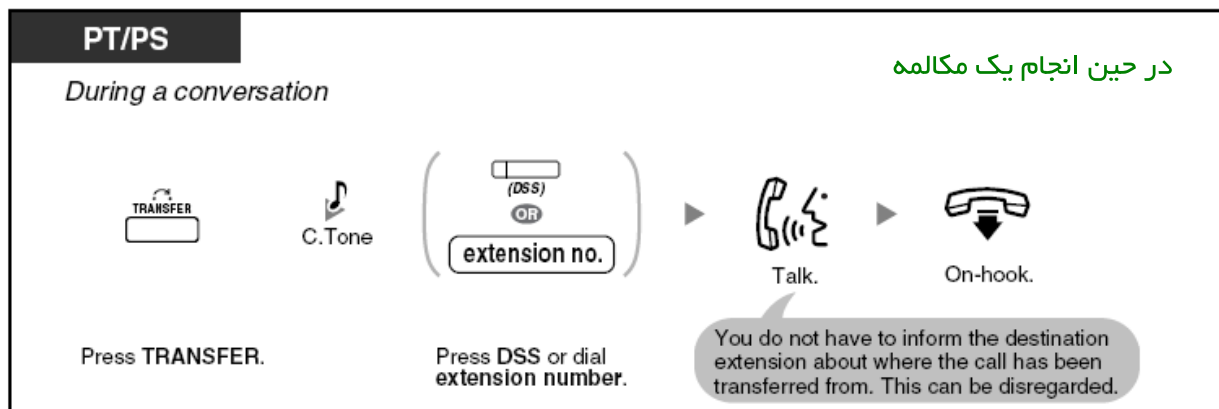

۱- دگمه TRANSFER را فشار دهید

۲- پس از شنیدن صدای بوق تأیید ؛ دگمه DSS داخلی مورد نظران را فشار داده و یا شماره داخلی را وارد کنید

۳- صحبت کنید (در صورت عدم نیاز به صحبت می توانید از انجام این مرحله صرف نظر کنید)

۴- گوشی را بگذارید

برای انتقال در یک تلفن معمولی

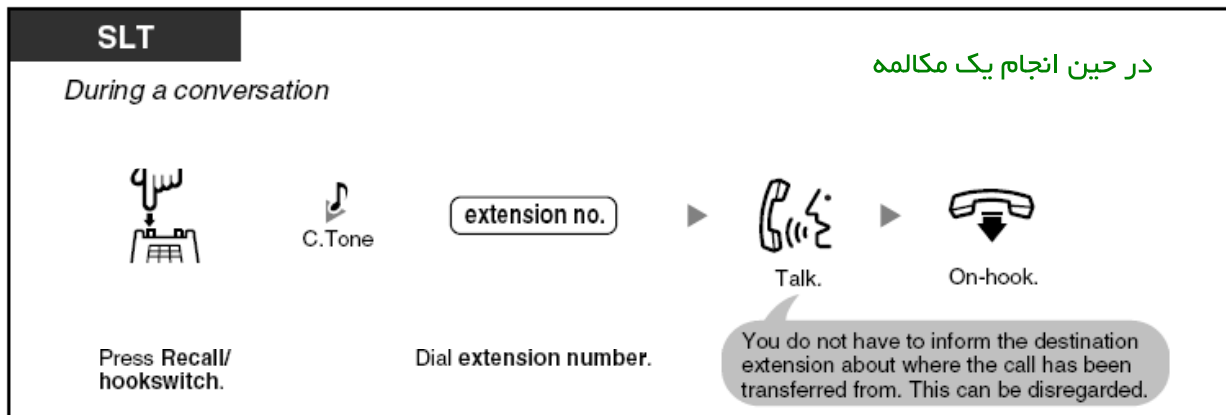

- ۱- دگمه **RECALL** را فشار داده و یا قلاب زیر گوشی را یک بار قطع و وصل کنید
- ۲- پس از شنیدن صدای بوق تائید ؛ شماره داخلی مورد نظرتان را بگیرید
- ۳- صحبت کنید (در صورت عدم نیاز به صحبت می توانید از انجام این مرحله صرف نظر کنید)
- ۴- گوشی را بگذارید

انتقال دادن فقط با استفاده از یک دگمه

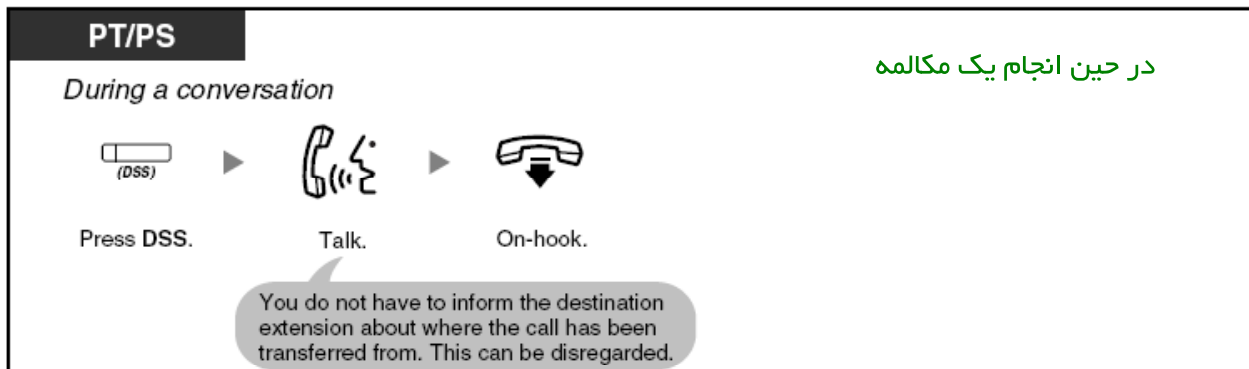

- ۱- دگمه **DSS** داخلی مورد نظرتان را فشار دهید
- ۲- صحبت کنید (در صورت عدم نیاز به صحبت می توانید از انجام این مرحله صرف نظر کنید)
- ۳- گوشی را بگذارید

حتی اگر داخلی گرفته شده ؛ به تلفن جواب ندهد ؛ می توانید گوشی را بگذارید (یعنی قبل از برداشته شدن گوشی از طرف داخلی گرفته شده ؛ شما می توانید گوشی را بگذارید ؛ داخلی گرفته شده به محض برداشتن گوشی به طور اتوماتیک به خط منتقل شده ؛ وصل خواهد شد

انتقال دادن به یک خط شهری با استفاده از امکانات مرکز تلفن

توجه : ممکن است بعضی از داخلی ها برای دسترسی به این امکان ؛ محدود شده باشند

برای انتقال در یک تلفن اختصاصی پاناسونیک

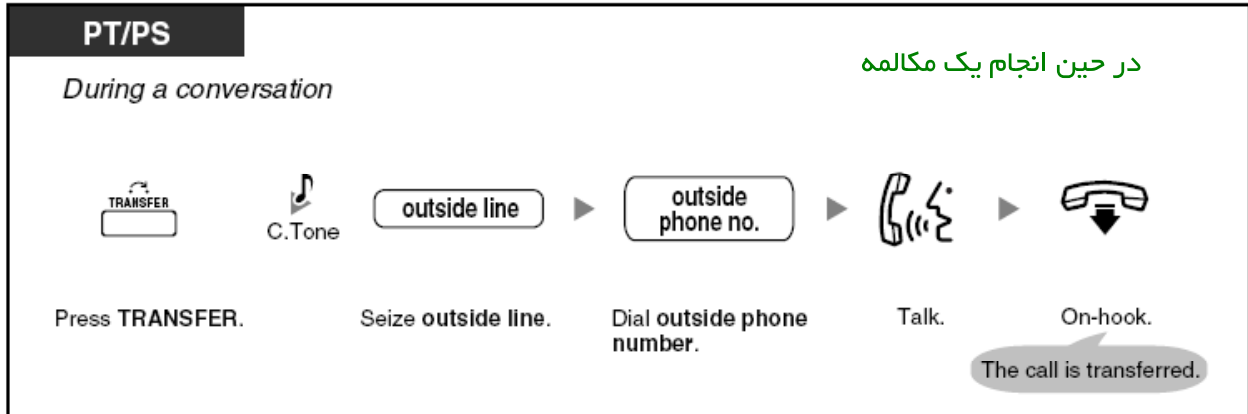

۱- دگمه **TRANSFER** را فشار دهید

۲- پس از شنیدن صدای بوق تائید یک خط شهری تصرف کنید

۳- شماره تلفن مورد نظرتان را بگیرید

۴- صحبت کنید

۵- گوشی را بگذارید (در این هنگام مکالمه در حال انجامتان منتقل خواهد شد)

برای انتقال در یک تلفن معمولی

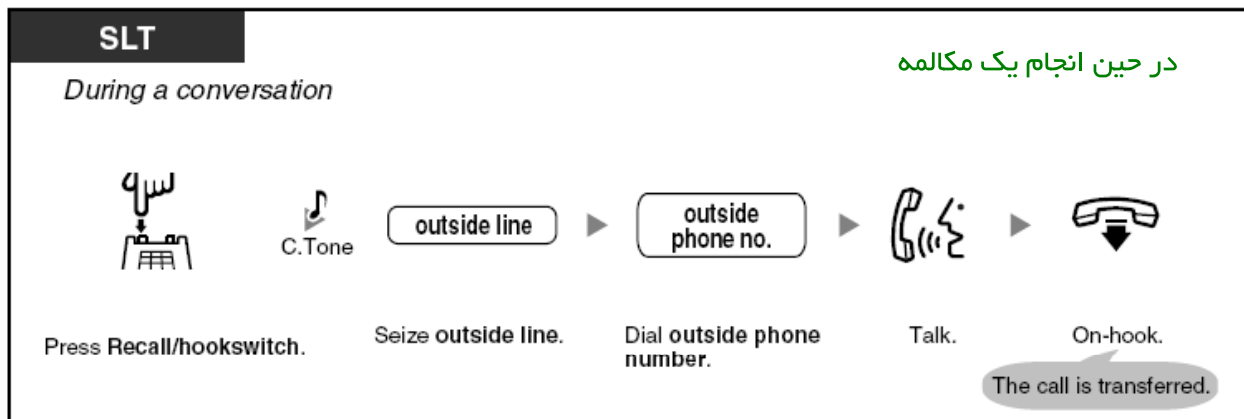

۱- دگمه **RECALL** را فشار داده و یا قلاب زیر گوشی را یک بار قطع و وصل کنید

۲- پس از شنیدن صدای بوق تائید یک خط شهری تصرف کنید

۳- شماره تلفن مورد نظرتان را بگیرید

۴- صحبت کنید

۵- گوشی را بگذارید (در این هنگام مکالمه در حال انجامتان منتقل خواهد شد)

قرار دادن یک مکالمه در حالت هلد

Holding a Call

– هلد کردن مکالمه

– قرار دادن مکالمه در یک ناحیه پارک سیستم

اگر مکالمه ای در حالت هلد قرار گرفته باشد و پس از مدت زمان از قبل تعیین شده ای به داخلی هلد کننده برگشت خواهد کرد
و اگر خط شهری هلد شده پس از مدت زمان از قبل تعیین شده ای مجدداً تصرف نشود به طور اتوماتیک قطع خواهد شد

هلد کردن مکالمه

برای هلد کردن در یک تلفن اختصاصی پاناسونیک

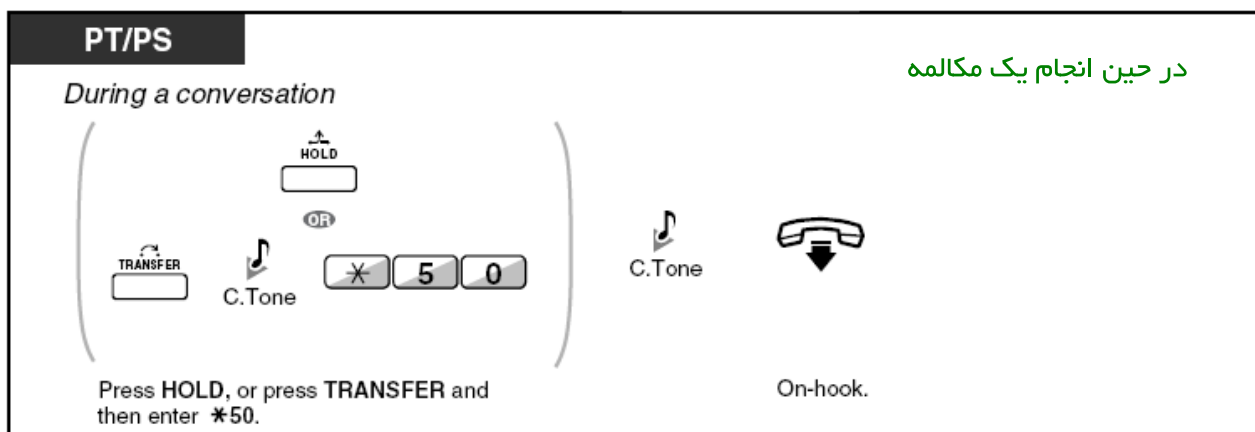

- ۱- دگمه **HOLD** را فشار بدهید و یا اینکه دگمه **TRANSFER** را فشار داده و پس از شنیدن صدای بوق تائید کد ***50** را وارد کنید
- ۲- پس از شنیدن صدای بوق تائید ؛ گوشی را بگذارید

برای انجام عمل هلد در یک تلفن معمولی

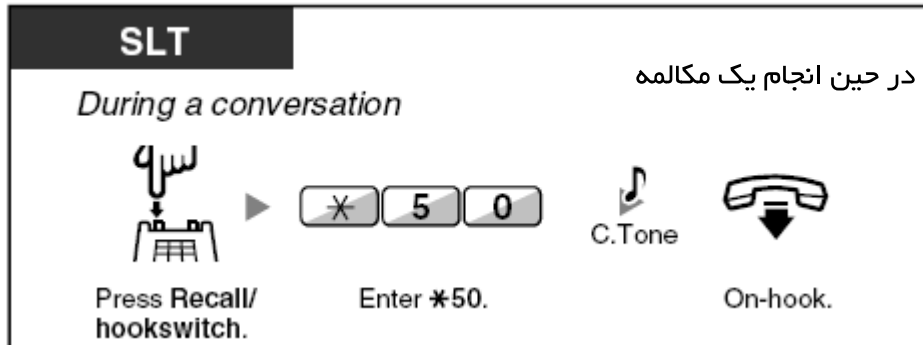

- ۱- دگمه **RECALL** را فشار داده و قلاب زیر گوشی را یک بار قطع و وصل کنید
- ۲- کد *50 را وارد کنید
- ۳- پس از شنیدن صدای بوق تائید گوشی را بگذارید

تصرف مجدد خط هلد شده در داخلی هلد کننده

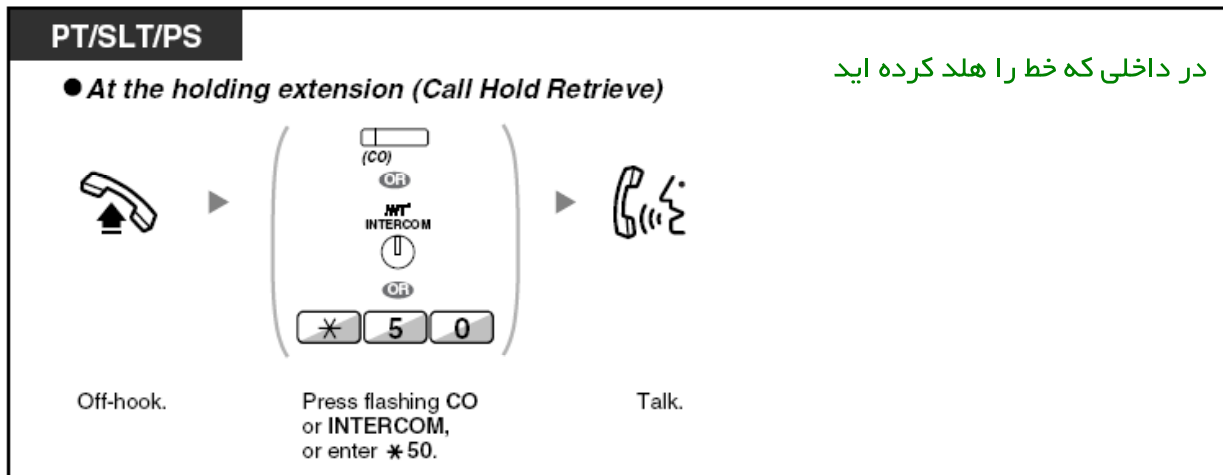

- ۱- گوشی را بردارید
- ۲- دگمه خط شهری هلد شده را فشار دهید و یا اینکه دگمه ایترکام داخلی را فشار داده و یا کد *50 را وارد کنید
- ۳- صحبت کنید

جواب دادن به خط شهری هلد شده در داخلی دیگر

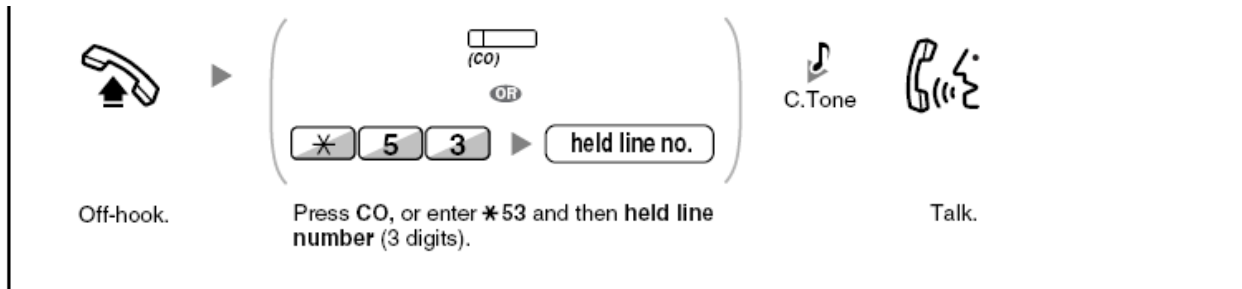

۱- گوشی را بردارید

۲- دکمه خط شهری در حالت هلد را فشار داده و یا کد *53 را وارد کرده و سپس شماره خط شهری را وارد کنید (سه رقمی مانند 001 برای اولین خط شهری وصل شده به مرکز تلفن)

۳- پس از شنیدن صدای بوق تائید صحبت کنید

جواب دادن به خط داخلی و یا شهری هلد شده در داخلی دیگر

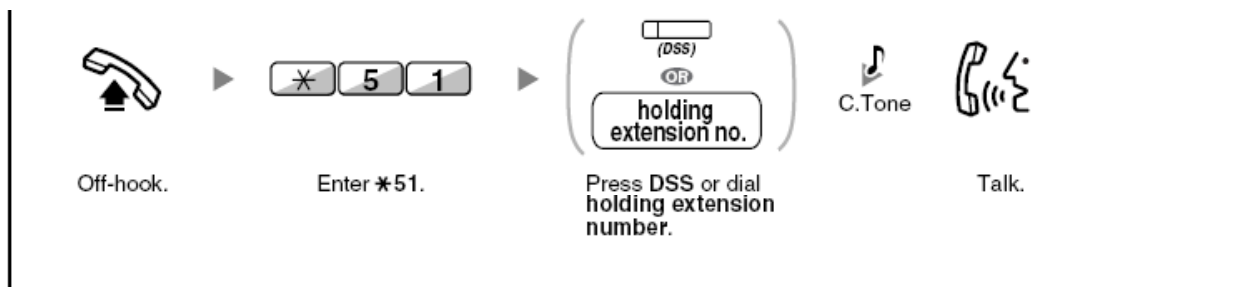

۱- گوشی را بردارید

۲- کد *51 را وارد کنید

۳- دکمه DSS مربوط به داخلی و یا خط شهری را فشار دهید ؛ خط مورد نظرتان به حالت هلد انحصاری در آمده و فقط از داخلی

۴- پس از شنیدن صدای بوق تائید صحبت کنید

توجه اگر شما دکمه هلد را دو بار فشار دهید ؛ خط مورد نظرتان به حالت هلد انحصاری در آمده و فقط از داخلی هلد شده قابل تصرف مجدد خواهد بود . برای بیرون آوردن خط هلد شده از حالت هلد انحصاری دکمه هلد را یک بار فشار دهید

قرار دادن مکالمه در یک ناحیه پارک سیستم

شما می توانید یک مکالمه را در یکی از ناحیه های پارک عمومی مرکز تلفن قرار دهید به طوری داخلی های دیگر نیز بتوانند خط پارک شده را تصرف کنند . توجه داشته باشید که شما می توانید مانند انتقال دادن مکالمه از این سرویس استفاده کنید یعنی وقتی که شما یک مکالمه را در یکی از ناحیه های پارک عمومی پارک می کنید به این معنی می باشد که شما مکالمه را به آن ناحیه پارک انتقال داده اید .

یک مکالمه میتواند هم به یکی از ناحیه های پارک به طور مشخص انتقال داده شود و هم می تواند به طور نامشخص به در یکی از ناحیه های بی کار ؛ پارک شود

اگر دکمه **Call Park** را بر روی تلفن خودتان ایجاد کرده باشید (طرز انجام این کار در قسمت تنظیمات دکمه های تلفن توضیح داده شده است) به راحتی می توانید با فشار دادن دکمه **Call Park** عمل پارک کردن مکالمه را با فشار دادن این دکمه انجام دهید

اگر یک مکالمه به طور اتوماتیک در یکی از ناحیه های پارک قرار داده شده و یا بیشتر از یک مکالمه در ناحیه پارک باشد وارد کردن شماره ناحیه پارک در هنگام تصرف مجدد آن الزامی می باشد

پارک کردن با استفاده از دکمه **Call Park**

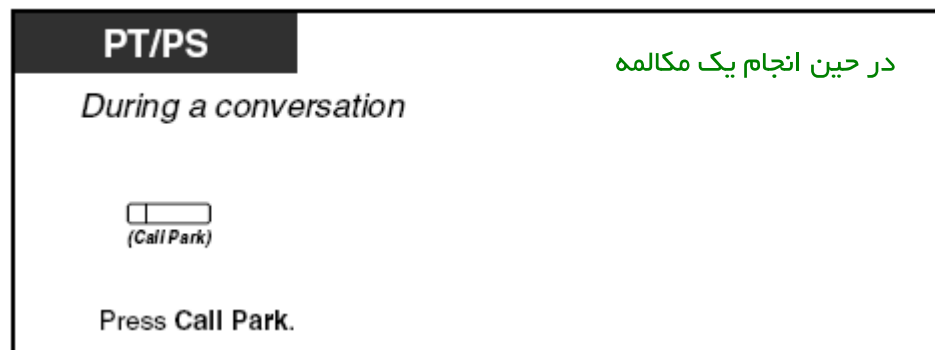

۱- دکمه **Call Park** را فشار دهید

پارک کردن بدون استفاده از دکمه **Call Park** با استفاده از تلفنهای اختصاصی پاناسونیک

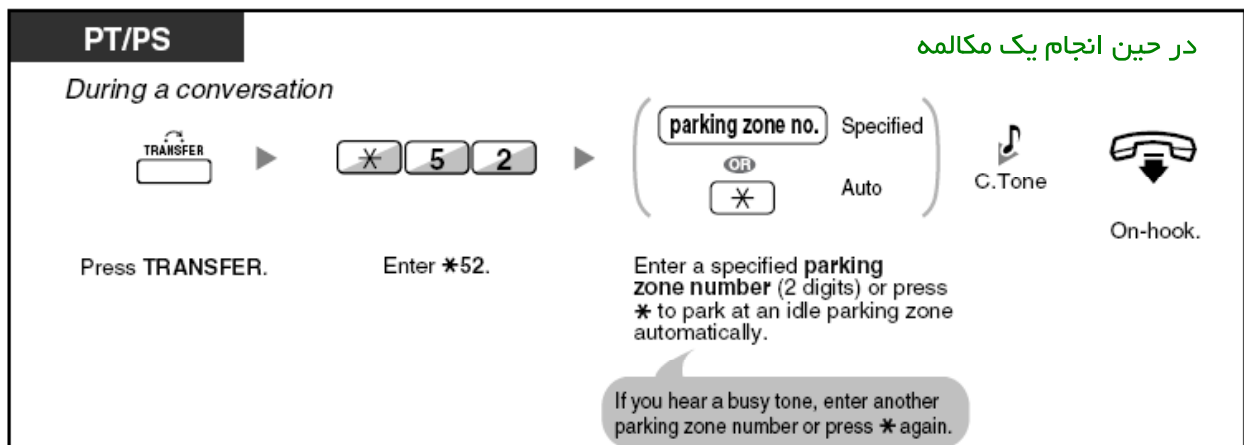

۱- دکمه **TRANSFER** را فشار دهید

۲- کد *52 را وارد کنید

- ۳- شماره ناحیه پارک مورد نظرتان را وارد کرده (دو رقم) و یا دکمه * را برای پارک کردن اتوماتیک مکالمه در یکی از ناحیه های پارک فشار دهید (اگر در این هنگام صدای بوق اشغال را شنیدید ؛ شماره ناحیه دیگری را وارد کرده و یا مجدداً دکمه * را فشار دهید
- ۴- پس از شنیدن صدای بوق تائید ؛ گوشی را بگذارید

پارک کردن بدون استفاده از دکمه **Call Park** با استفاده از تلفنهای معمولی

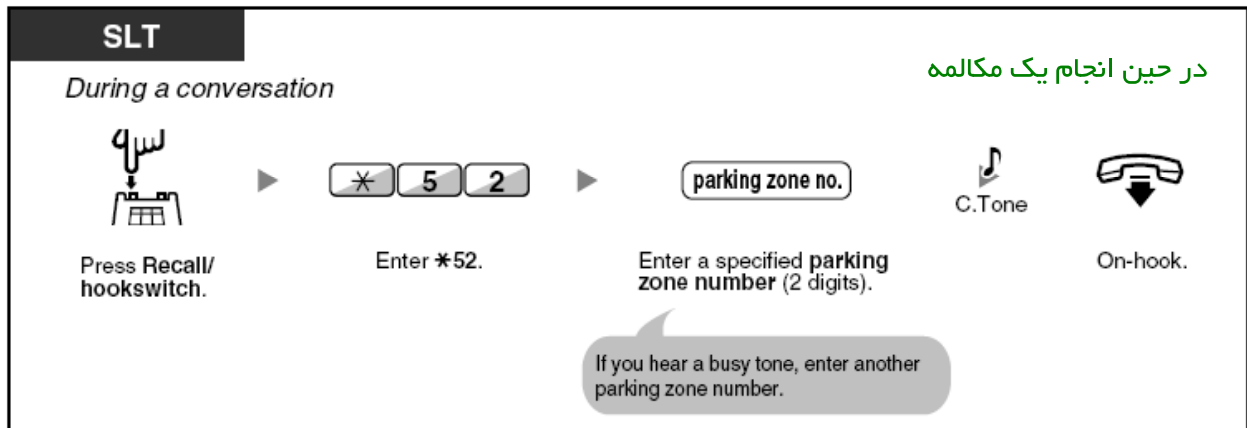

- ۱- دکمه **RECALL** را فشار داده و یا قلاب زیر گوشی را یک بار قطع و وصل کنید
- ۲- کد *52 را وارد کنید
- ۳- شماره ناحیه پارک مورد نظرتان را وارد کنید (دو رقم) - (اگر در این هنگام صدای بوق اشغال را شنیدید ؛ شماره ناحیه دیگری را وارد کنید)
- ۴- پس از شنیدن صدای بوق تائید ؛ گوشی را بگذارید

تصرف مجدد خط پارک شده

تصرف مجدد کردن با استفاده از دکمه **Call Park**

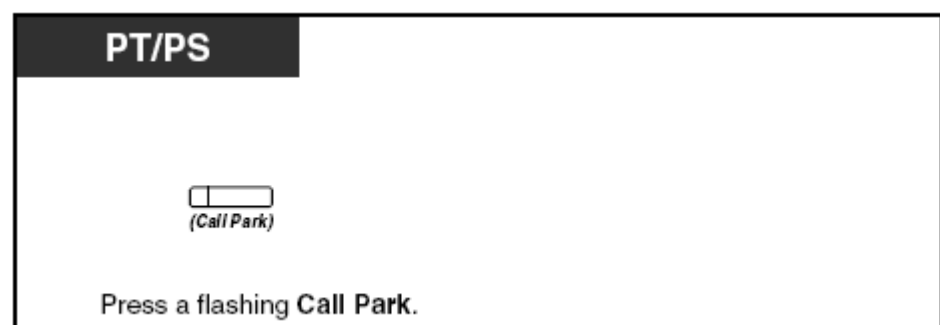

- ۱- دکمه **Call Park** را فشار دهید

تصرف مجدد کردن بدون استفاده از دکمه **Call Park** با استفاده از تلفنهای اختصاصی پاناسونیک و تلفنهای معمولی

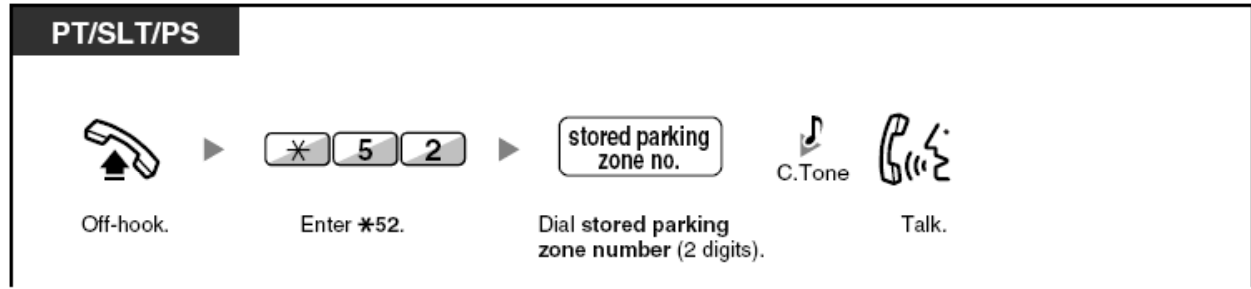

۱- گوشی را بردارید

۲- کد *52 را وارد کنید

۳- شماره ناحیه پارکی که مکالمه در آن پارک شده است را وارد کنی د

۴- پس از شنیدن صدای بوق تائید صحبت کنید

توجه : اگر مکالمه به طور اتوماتیک پارک شده باشد ؛ به شماره ناحیه پارک نوشته شده بر روی صفحه نمایش دقت کنید

استفاده کننده از داخلی پس از پارک کردن مکالمه می تواند به کارهای دیگر خود با تلفن بپردازد
اگر در هنگام انجام عملیات تصرف مجدد ، صدای بوق خطا را شنیدید ؛ به این معنی می باشد که مکالمه ای در حالت پارک نمی باشد

جواب دادن به مکالماتی که در انتظار مکالمه با شما هستند

Answering Call Waiting

– جواب دادن به مکالمات در حال انتظار از درون مرکز تلفن

– جواب دادن به مکالمات در حال انتظار از سیستم تلفن شهری

وقتی در حال مکالمه با تلفن هستید ، یک صدای بوق کوتاه که از طریق بلندگو و یا از طریق گوشی شنیده می شود ؛ به شما اطلاع می دهد که یا یک خط شهری وارد شده و یا یکی از داخلی ها می خواهد با تلفن شما تماس بگیرد . این امکان را که به آن **Call Waiting** و یا مکالمه در حال انتظار می گویند ، به طور پیش فرض نه برای ورود خط شهری و نه برای داخلی فعال نمی باشد و شما باید قبلا این امکان را برای داخلی ها فعال کنید . شما می توانید به دو روش به مکالمه در حال انتظار جواب بگوئید یکی با قطع کردن مکالمه در حال انجام و دیگری با هلد کردن مکالمه در انجام .

در این قسمت ابتدا طرز فعال کردن این سرویس را برای شما توضیح می دهم و سپس طرز جواب دادن به بوق انتظار فرستاده شده و سپس طرز فرستادن بوق انتظار بنابراین اولین قسمت این توضیحات مربوط به طرز فعال کردن این سرویس برای هر کدام از تلفنها :

فعال کردن و یا لغو کردن سرویس انتظار برای مکالمه داخلی (اگر این سرویس را بر روی تلفن خودتان فعال کنید ؛ صدای بوق انتظار فرستاده شده از طرف تلفن داخلی منتظر را دریافت خواهید کرد)

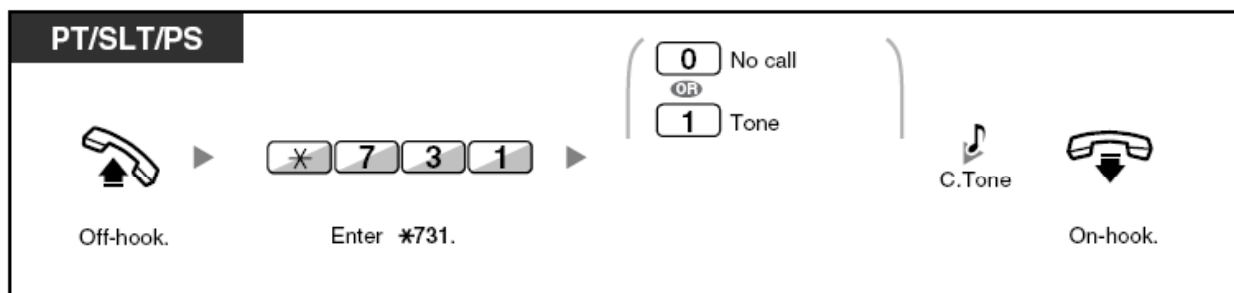

۱- گوشی را بردارید

۲- کد *731 را وارد کنید

۳- برای فعال کردن کد 1 و برای غیر فعال کردن کد 0 را وارد کنید

۴- پس از شنیدن صدای بوق انتظار گوشی را بگذارید

فعال کردن و یا لغو کردن سرویس انتظار برای خط شهری منتظر (اگر این سرویس را بر روی تلفن خودتان فعال کنید ؛ صدای بوق انتظار فرستاده شده از طرف مرکز تلفن را در زمان ورود خط شهری دریافت خواهید کرد)

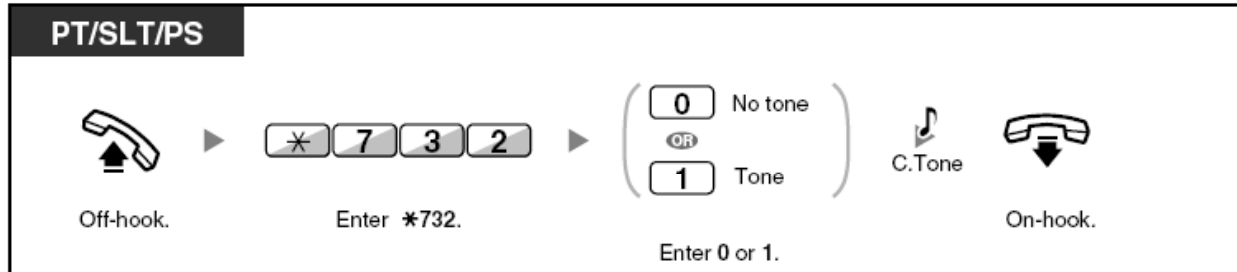

- ۱- گوشی را بردارید
- ۲- کد *732 را وارد کنید
- ۳- برای فعال کردن کد 1 و برای لغو کردن 0 را وارد کنید
- ۴- پس از شنیدن صدای بوق تائید؛گوشی را بگذارید

پس از اینکه مراحل فعال کردن سرویس انتظار برای مکالمه را انجام دادید ؛ در این هنگام اگر یک داخلی در زمان مکالمه شما بخواهد با فرستادن بوق انتظار به شما اطلاع بدهد که منتظر مکالمه با شما می باشد و یا اگر تلفن شما دارای امتیاز زنگ خط شهری بوده و یا یک مکالمه خط شهری مستقیماً به داخلی شما وصل شده باشد ؛ شما صدای بوق انتظار برای مکالمه را خواهید شنید و حالا توضیح می دهیم که پس از شنیدن صدای بوق انتظار برای مکالمه ؛ شما چگونه می توانید به مکالمه در انتظار ؛ جواب بدهید و همانطور که در ابتدای این برنامه به شما توضیح داده شد به دو روش می توانید این کار را انجام دهید که یکی قطع کردن مکالمه در حال انجام و دیگری هلد کردن مکالمه در انجام و پاسخ گوئی به مکالمه در حال انتظار

قطع کردن مکالمه در حال انجام (اول) و صحبت با مکالمه در حال انتظار (دوم)

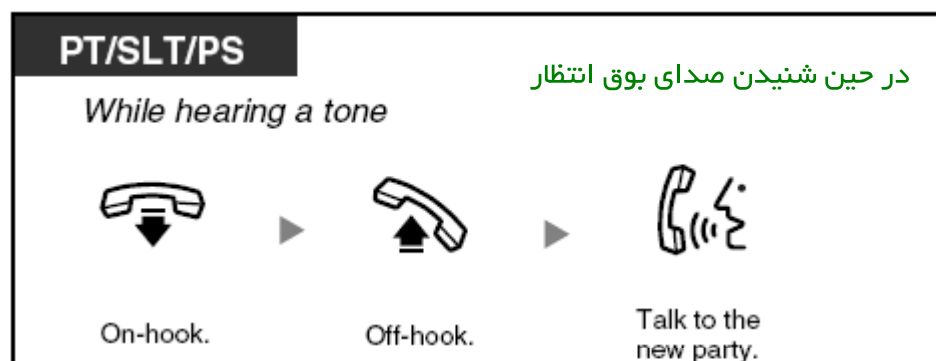

- ۱- گوشی را بگذارید
- ۲- گوشی را بردارید
- ۳- با مکالمه در حال انتظار (دوم) صحبت کنید

هد کردن مکالمه در حال انجام (اول) و صحبت با مکالمه در حال انتظار (دوم) - (اگر تلفن شما ؛تلفن اختصاصی پاناسونیک می باشد)

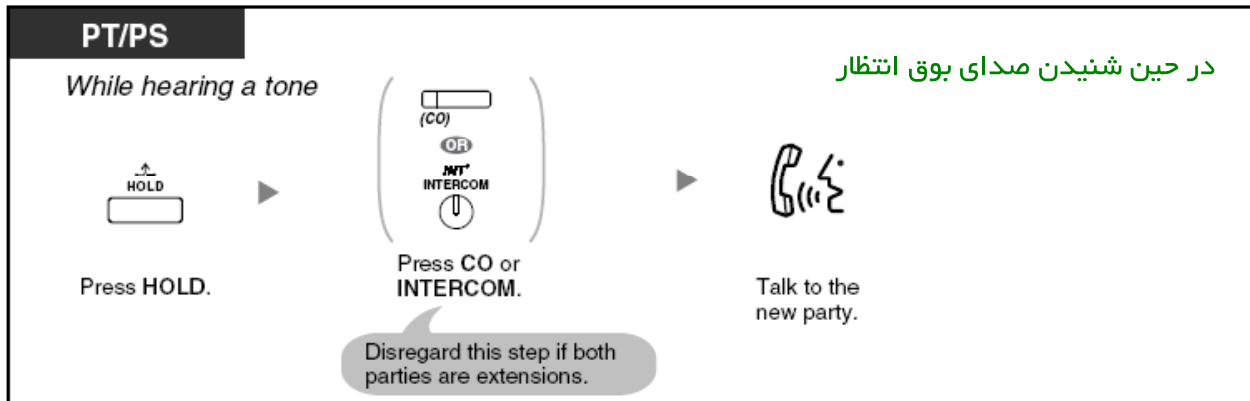

۱- دگمه هلد را فشار دهید

۲- دگمه خط شهری (CO) و یا دگمه خط داخلی (INTERCOM) را فشار دهید (توجه : اگر هم مکالمه در حال انجام و هم مکالمه در حال انتظار ؛ هر دو خط داخلی باشند از از مرحله صرف نظر کنید)

۳- با مکالمه در حال انتظار (دوم) صحبت کنید

هد کردن مکالمه در حال انجام(اول) و صحبت با مکالمه در حال انتظار(دوم) - (اگر تلفن شما ؛تلفن معمولی باشد)

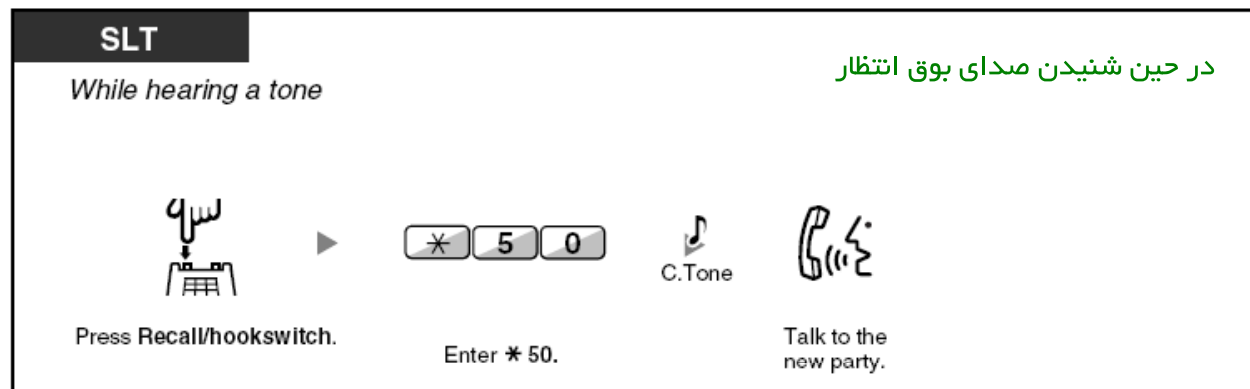

۱- دگمه **RECALL** را فشار داده و یا یک بار قلاب زیر گوشی را قطع و وصل کنید

۲- کد *50 را وارد کنید

۳- پس از شنیدن صدای بوق تائید با مکالمه در حال انتظار (دوم) صحبت کنید

قطع کردن مکالمه با خط در حال انتظار (دوم) و صحبت دو باره با خط در حال مکالمه (اول) - (اگر تلفن شما ؛تلفن اختصاصی پاناسونیک باشد)

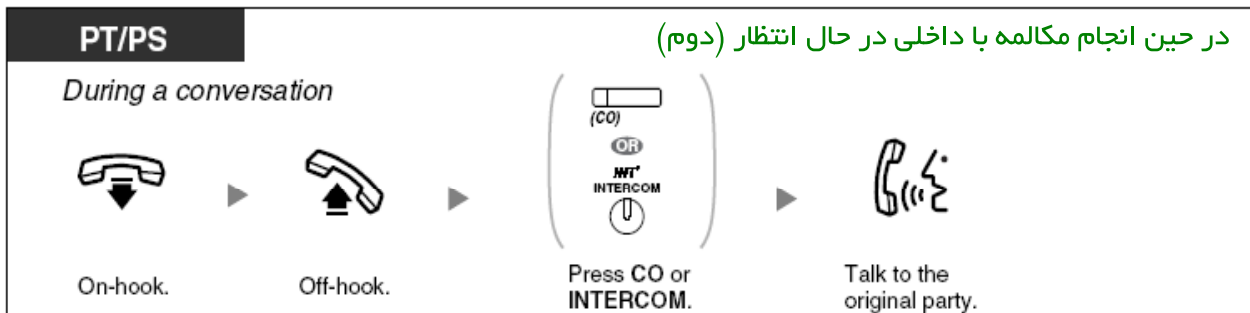

۱- گوشی را بگذارید

۲- گوشی را بردارید

۳- دکمه خط شهری هلد شده را فشار داده و یا در صورتی که مکالمه اول داخلی بوده ؛دکمه **INTERCOM** را فشار دهید

۴- با خط اول صحبت کنید

قطع کردن مکالمه با خط در حال انتظار (دوم) و صحبت دو باره با خط اول (اگر تلفن شما ؛تلفن اختصاصی پاناسونیک و یا گوشی معمولی باشد)

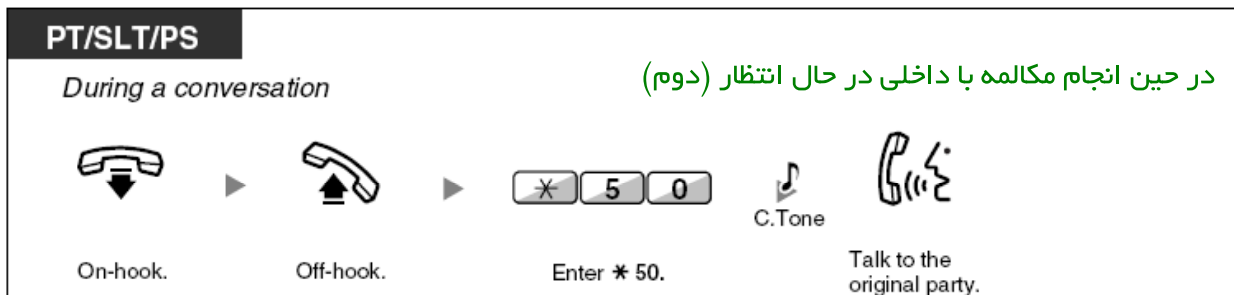

۱- گوشی را بگذارید

۲- گوشی را بردارید

۳- کد *50 را وارد کنید

۴- پس از شنیدن صدای بوق تائید ؛ با خط اول صحبت کنید

قرار دادن مکالمه دوم در حالت هلد و مکالمه با خط اول

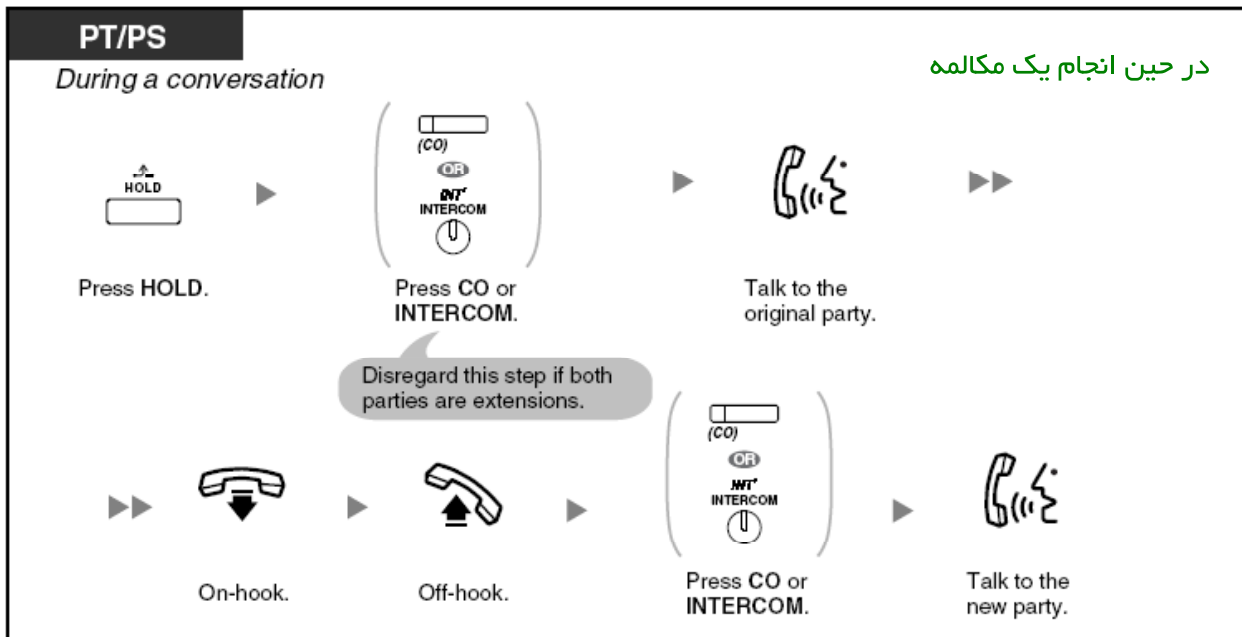

۱- دگمه هلد را فشار دهید

۲- دگمه خط شهری (CO) و یا دگمه خط داخلی (INTERCOM) را فشار دهید (توجه: اگر هم مکالمه در حال انجام و هم مکالمه در حال انتظار؛ هر دو خط داخلی باشند از مرحله صرف نظر کنید)

۳- با خط اول صحبت کنید ۱- گوشی را بگذارید

۴- گوشی را بردارید

۵- دگمه خط شهری هلد شده را فشار داده و یا در صورتی که مکالمه اول داخلی بوده؛ دگمه INTERCOM را فشار دهید

۶- با خط اول صحبت کنید

قرار دادن مکالمه دوم در حالت هلد و مکالمه با خط اول (اگر تلفن شما ؛ یک تلفن معمولی باشد)

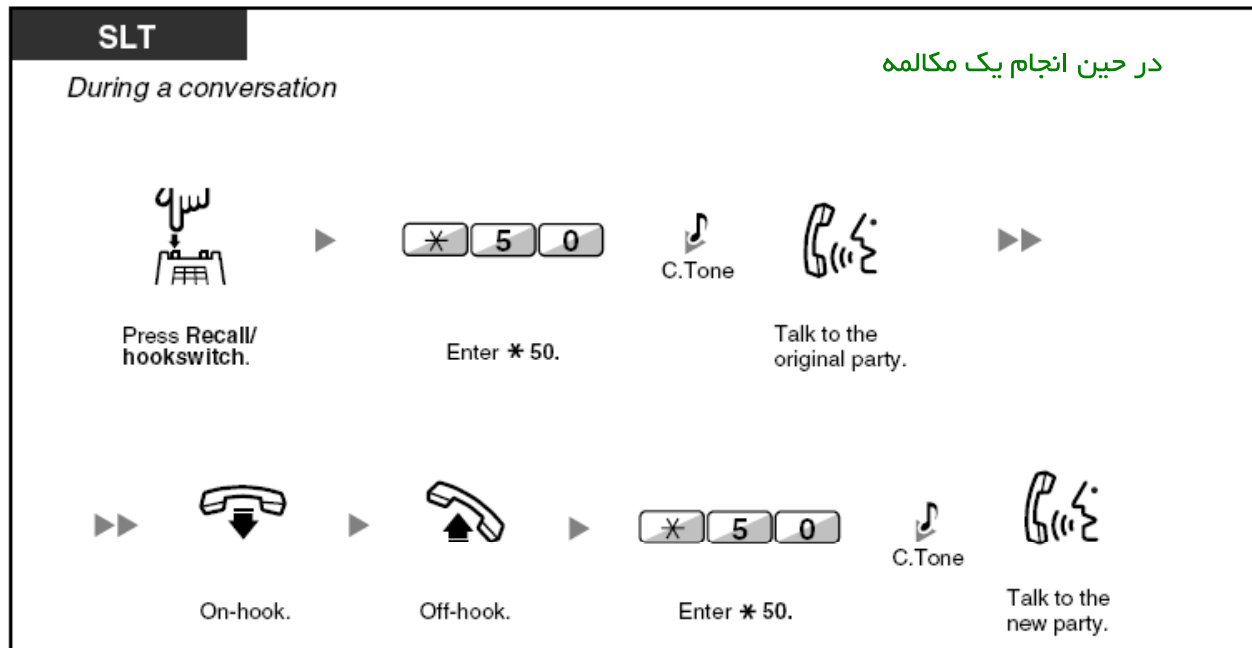

- ۱- دگمه **RECALL** را فشار داده و یا یک بار قلاب زیر گوشی را قطع و وصل کنید
- ۲- کد ***50** را وارد کنید
- ۳- پس از شنیدن صدای بوق تائید با مکالمه در حال انتظار (دوم) صحبت کنید
- ۴- گوشی را بگذارید
- ۵- گوشی را بردارید
- ۶- کد ***50** را وارد کنید
- ۷- پس از شنیدن صدای بوق تائید ؛ با خط اول صحبت کنید

پس از اینکه مراحل فعال کردن و جواب دادن به یک بوق انتظار برای مکالمه توضیح داده شد در این مرحله فقط می ماند طرز فرستادن بوق انتظار برای یک داخلی ، تا اینکه ان داخلی از منتظر بودن خودمان مطلع کنیم

فرستادن بوق انتظار برای مکالمه به یک داخلی

PT/SLT/PS

پس از شنیدن صدای بوق اشغال

While hearing a busy tone

1

Enter 1.

۱- کد 1 را وارد کنید

جواب دادن به مکالمات در حال انتظار از سیستم تلفن شهری

اگر شما با یک خط شهری در حال صحبت می باشید و مکالمه‌ای از همان خط شهری وارد می شود ف در صورتی که سرویس انتظار برای مکالمه از طرف مرکز مخابرات برای شما فعال باشد ؛ شخصی که این خط را گرفته باشد با اینکه خط از طرف شما اشغال می باشد ، با این حال صدای بوق اشغال را نشنیده و بلکه صدای بوق ازاد را خواهد شنید و شما هم در همان زمان صدای بوق انتظار برای مکالمه ای را که از طرف مرکز مخابرات فرستاده می شود ؛ خواهید شنید . برای اینکه بتوانید به مکالمه دوم در انتظار جواب بدهید به ترتیب زیر عمل کنید

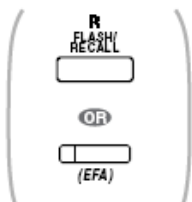
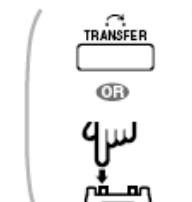
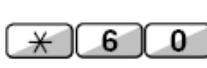
<div style="background-color: black; color: white; padding: 5px; display: inline-block;">PT/PS</div> <div style="text-align: right; color: green; margin-top: 10px;">در حین شنیدن بوق انتظار</div> <p style="text-align: center;">While hearing a tone</p> <div style="text-align: center; margin: 10px 0;">  </div> <p style="text-align: center;">Press FLASH/RECALL or EFA.</p>	<div style="background-color: black; color: white; padding: 5px; display: inline-block;">PT/SLT/PS</div> <div style="text-align: right; color: green; margin-top: 10px;">در حین شنیدن بوق انتظار</div> <p style="text-align: center;">While hearing a tone</p> <div style="text-align: center; margin: 10px 0;">  </div> <p style="text-align: center;">Press TRANSFER or Recall/hookswitch.</p> <div style="text-align: right; margin: 10px 0;">  </div> <p style="text-align: right;">Enter *60.</p>
--	--

۱- در تلفن های مخصوص پاناسونیک دکمه **FLASH/RECALL** را فشار داده و یا دکمه **EFA** را فشار دهید و یا در تلفنهای اختصاصی پاناسونیک یا معمولی دکمه **TRANSFER** را فشار داده و یا قلاب زیر گوشی را یک بار قطع و وصل کنید
و سپس کد ***60** را وارد کنید

توجه مهم : اگر از دکمه **FLASH/RECALL** استفاده می کنید باید آن را در مد **EFA** (دسترسی به امکانات خارجی) قرار دهید . چگونگی انجام این کار در قسمت تنظیمات دکمه های تلفن آورده شده است
برای برگشتن به حالت و مکالمه اول ؛ عملیات بالا را مجددا انجام دهید

مکالمات چند نفره (کنفرانس)

Multiple Parties Conversation

- اضافه کردن قسمتهای دیگر در حین مکالمه (کنفرانس)
- خروج برقرار کننده کنفرانس از یک مکالمه کنفرانسی و اجازه دادن به دیگر قسمتها برای ادامه مکالمه (در یک کنفرانس چندین نفره)
- خروج برقرار کننده کنفرانس از یک مکالمه کنفرانسی و اجازه دادن به دیگر قسمتها برای ادامه مکالمه (در یک کنفرانس سه نفره)

شما می توانید یک و یا چند قسمت (منظور شخص مکالمه کننده از خط شهری و یا داخلی) را به مکالمه خودتان اضافه کنید در اصطلاح حالت کنفرانسی به وجود بیاورید

برای ایجاد یک مکالمه کنفرانسی

روش اول :

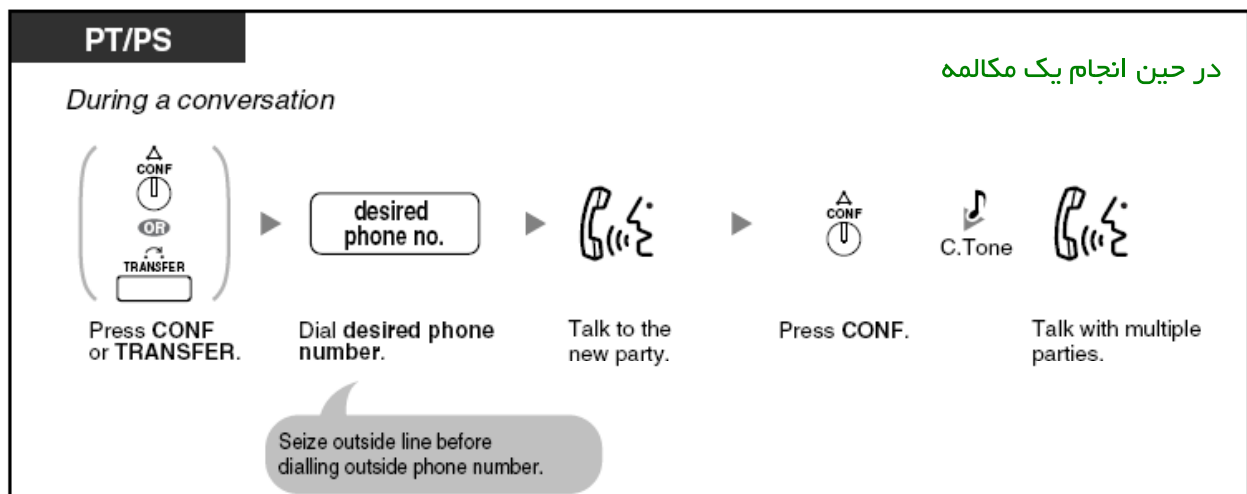

۱- دگمه CONF و یا TRANSFER را فشار دهید

۲- پس از وارد کردن کد تصرف خطوط شهری (0 و یا 9) شماره تلفن مورد نظرتان را وارد کنید

۳- با قسمت جدید صحبت کنید

۴- دگمه CONF را فشار دهید

۵- پس از شنیدن صدای بوق تائید با هر قسمت صحبت کنید

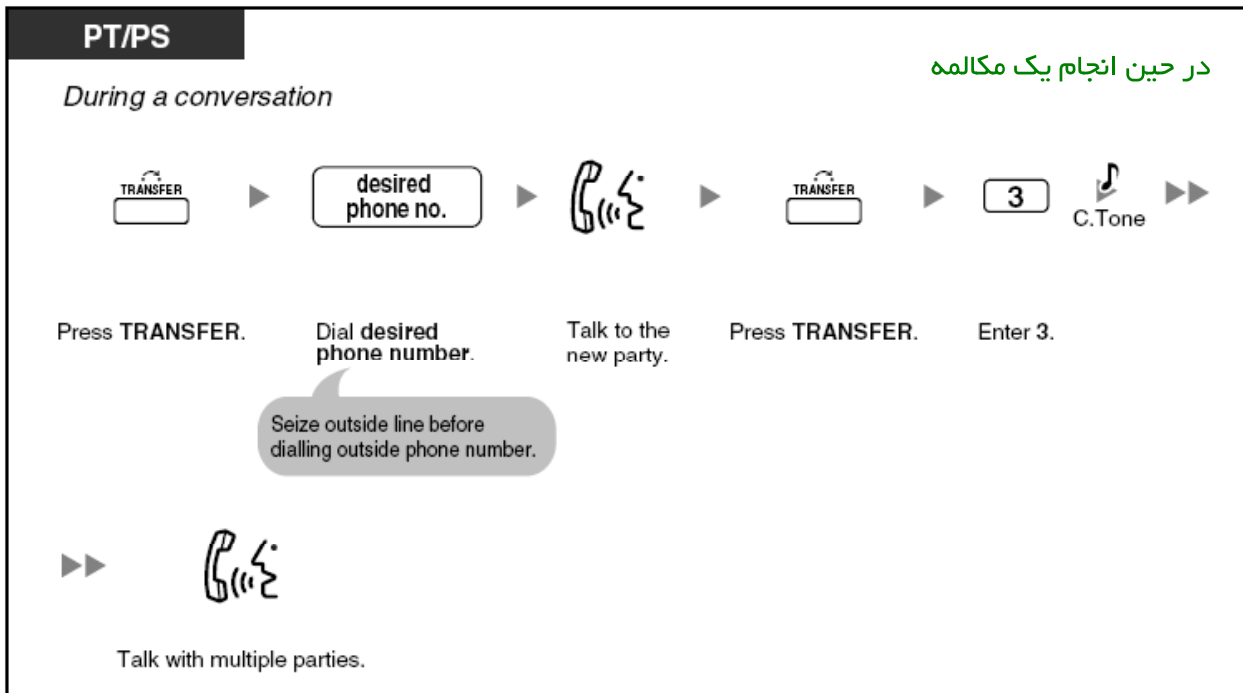

۱- دگمه **TRANSFER** را فشار دهید

۲- پس از وارد کردن کد تصرف خطوط شهری (0 و یا 9) شماره تلفن مورد نظرتان را وارد کنید

۳- با قسمت جدید صحبت کنید

۴- دگمه **TRANSFER** را فشار دهید

۵- کد 3 را وارد کنید

۶- پس از شنیدن صدای بوق تائید با هر قسمت صحبت کنید

برای ایجاد یک مکالمه کنفرانسی با استفاده از گوشی معمولی

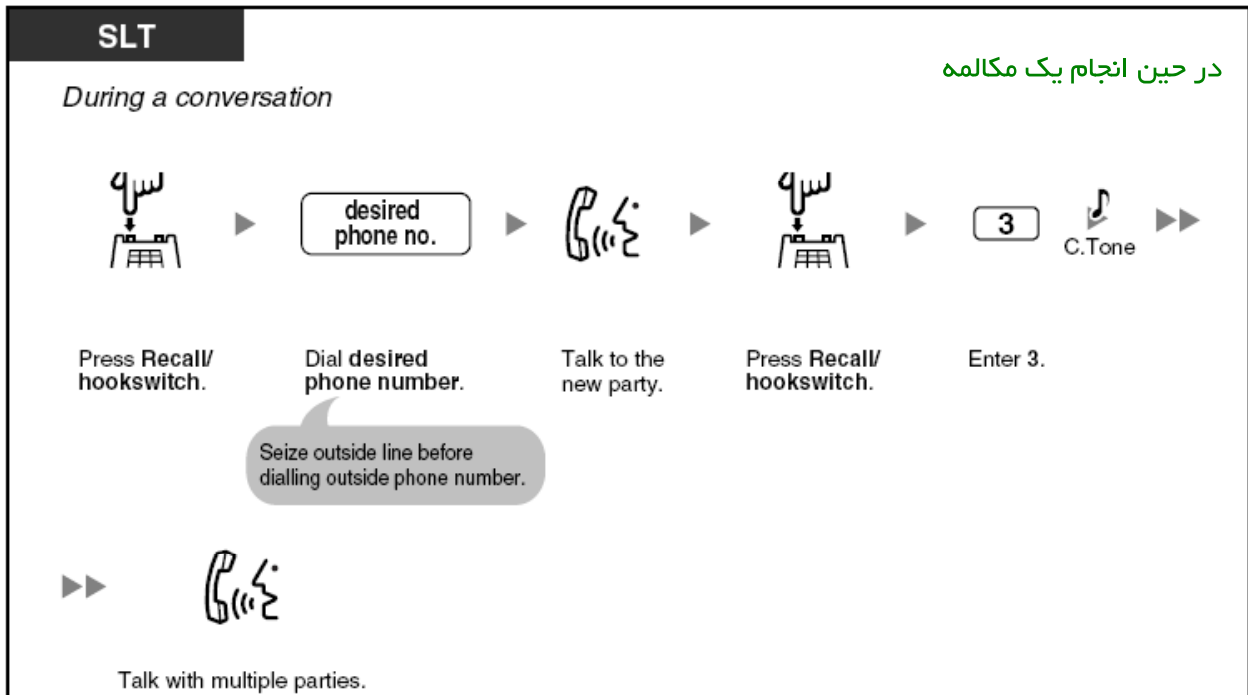

- ۱- دگمه **RECALL** را فشار داده و یا قلاب زیر گوشی را یک بار قطع و وصل کنید
- ۲- پس از وارد کردن کد تصرف خطوط شهری (0 و یا 9) شماره تلفن مورد نظرتان را وارد کنید
- ۳- با قسمت جدید صحبت کنید
- ۴- دگمه **RECALL** را فشار داده و یا قلاب زیر گوشی را یک بار قطع و وصل کنید
- ۵- کد 3 را وارد کنید
- ۶- پس از شنیدن صدای بوق تائید با هر قسمت صحبت کنید

ایجاد یک مکالمه کنفرانس وقتی که یک خط شهری وارد مکالمه دو نفره شما می شود (زمانی که با یک خط در حال مکالمه هستید و یک خط شهری وارد می شود)

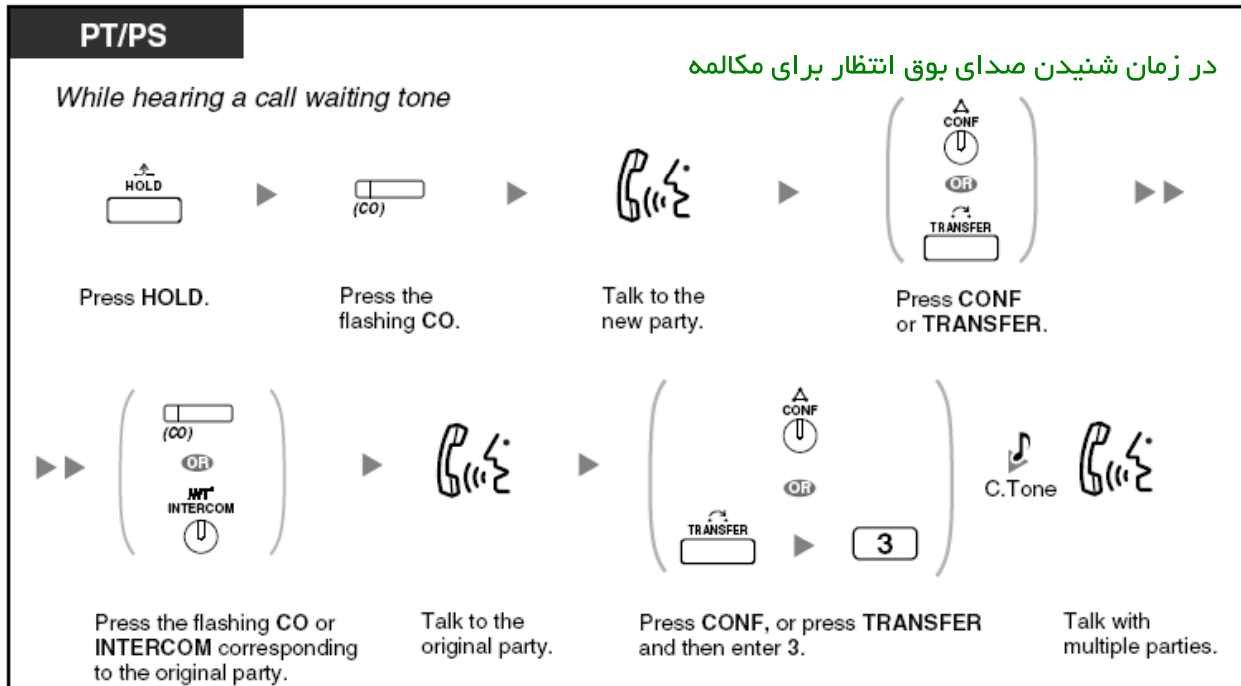

۱- دگمه هلد را فشار دهید

۲- دگمه خط شهری که در حال زنگ زدن است را فشار دهید (LED مربوط به خط شهری در حال چشمک زدن است)

۳- با قسمت جدید مکالمه کنید (با شخصی که از طریق خط شهری به شما تلفن کرده است)

۴- دگمه CONF و یا TRANSFER را فشار دهید

۵- دگمه خط شهری در حال چشمک زدن و یا دگمه INTERCOM مربوط به خط و یا داخلی که قبلا مشغول مکالمه با آن بودید را فشار دهید

۶- با قسمت اول صحبت کنید

۷- دگمه CONF و یا TRANSFER را فشار داده و سپس کد 3 را وارد کنید

۸- با هر دو قسمت صحبت کنید

اضافه کردن چهار قسمت و یا بیشتر به کنفرانس

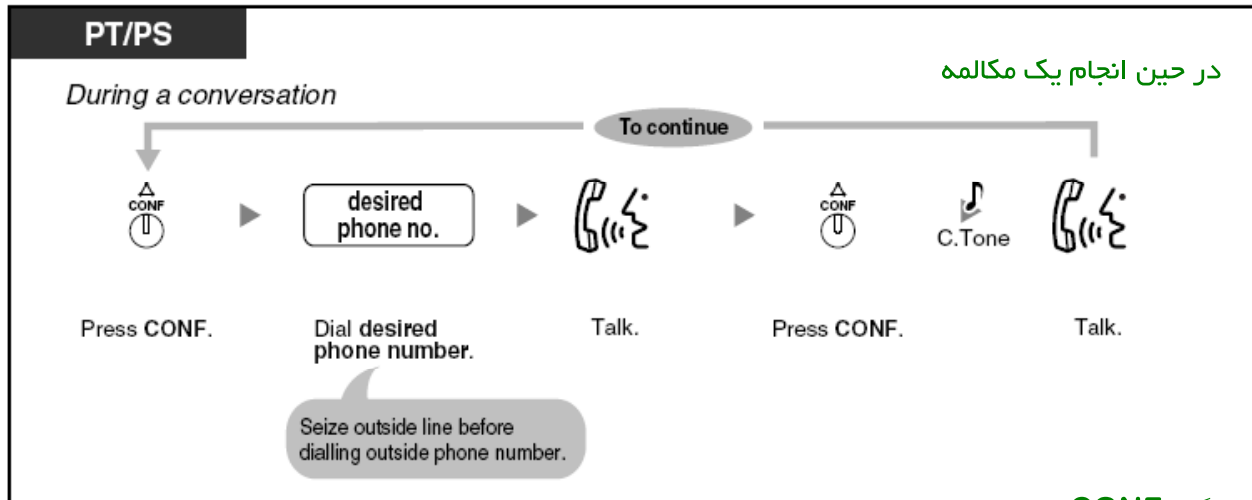

۱- دگمه CONF را فشار دهید

۲- پس از وارد کردن کد تصرف خطوط شهری (0 و یا 9) شماره تلفن مورد نظرتان را وارد کنید

۳- صحبت کنید

۴- دگمه CONF را فشار دهید

۵- پس از شنیدن صدای بوق تائید ، صحبت کنید

۶- برای افزودن قسمتهای بعدی ،مراحل بالا را تکرار کنید

اضافه کردن یک خط شهری در حال هلد به کنفرانس



۱- دگمه CONF را فشار دهید

۲- دگمه خط شهری که LED آن به علامت در حالت هلد بودن ، در حال چشمک زدن است را فشار دهید

۳- دگمه CONF را فشار دهید

۴- پس از شنیدن صدای بوق تائید ، صحبت کنید

صحبت کردن به طور یک در میان با دو قسمت حاضر در یک مکالمه کنفرانسی سه نفره

با تلفن اختصاصی پاناسونیک

PT/PS در حین انجام یک مکالمه

During a conversation



Press TRANSFER.

۱- دکمه TRANSFER را فشار دهید

با تلفن معمولی

SLT در حین انجام یک مکالمه

During a conversation







Press Recall/hookswitch.

۱- قلاب زیر گوشی را یک بار قطع و وصل کنید

قطع کردن مکالمه بایک قسمت و ادامه دادن مکالمه با قسمت دیگر در یک مکالمه کنفرانسی سه قسمتی

PT/PS در حین انجام یک مکالمه

During a conversation

Press TRANSFER once or twice to establish a conversation with the party to be disconnected.

Press FLASH/RECALL.*

Press the flashing CO or INTERCOM corresponding to the party on hold.

Talk.

The other party will be put on hold.

۱- دکمه TRANSFER را یک بار و یا دو بار فشار دهید برای صحبت با قسمتی که می خواهید مکالمه با آن

قطع کنید (قسمت دوم در حالت هلد قرار خواهد گرفت

۲- دکمه FLASH/RECALL را فشار دهید

- ۳- دگمه خط شهری در حالت هلد قرار گرفته و یا دگمه داخلی در حالت هلد قرار گرفته را فشار دهید
- ۴- صحبت کنید

خروج برقرار کننده کنفرانس از یک مکالمه کنفرانسی و اجازه دادن به دیگر قسمتها برای ادامه مکالمه (در یک کنفرانس چندین نفره)



برای خروج از کنفرانس

PT/PS

در حین یک مکالمه کنفرانسی 3 تا 7 قسمتی

During 3- to 7-party conference



Press CONF.

▶



On-hook.

- ۱- دگمه CONF را فشار دهید
- ۲- گوشی را بگذارید

باز گشت مجدد به مکالمه کنفرانسی در زمانی که قسکتهای باقیمانده همچنان به مکالمه خودشان ادامه می دهند

PT/PS

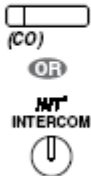

Press flashing green CO or INTERCOM.

- ۱- دگمه خط شهری و یا داخلی در حال چشمک زدن را فشار دهید

برای خاتمه دادن به مکالمه

PT/PS

در حین انجام یک مکالمه

During a conversation



On-hook.

- ۱- گوشی را بگذارید

توجه : اگر برقرار کننده مکالمه از کنفرانس خارج شده باشد ، قسمتهای حاضر در مکالمه قبل از پایان مدت زمان مجاز برای کنفرانس یک صدای اخطار خواهند شنید و پس از آن مکالمه قطع خواهد شد . برقرار کننده مکالمه نیز صدای بوق اخطار خواهد شنید و اگر پس از شنیدن صدای بوق اخطار وارد مکالمه شود ، مکالمه قطع نخواهد شد

خروج برقرار کننده کنفرانس از یک مکالمه کنفرانسی و اجازه دادن به دیگر قسمتها برای ادامه مکالمه (در یک کنفرانس سه نفره)

برای خروج از کنفرانس (با تلفن پاناسونیک)



۱- دکمه **TRANSFER** را فشار دهید

۲- گوشی را بگذارید

برای خروج از کنفرانس (با تلفن معمولی)



۱- دکمه **Recall** را فشار داده و یا قلاب زیر گوشی را یک بار قطع و وصل کنید

۲- گوشی را بگذارید

برای پایان دادن به مکالمه

PT/SLT/PS

During a conversation



On-hook.

در حین انجام دادن یک مکالمه

۱ - گوشی را بگذارید.

میوت

Mute

شما می توانید با استفاده از امکان میوت میکروفون بر روی تلفن و میکروفون گوشی را قطع کرده و بتوانید بدون اینکه مکالمه کننده با شما بتواند صدای شما را بشنود با اشخاص حاضر در اتاقتان مشورت کنید



برای فعال کردن و یا لغو کردن

PT

در حین انجام یک مکالمه

During a conversation

 AUTO ANS

 MUTE
 OR

 VOICE CALL

 MUTE

Press MUTE.

۱- دگمه MUTE را فشار دهید

اجازه دادن به اشخاص دیگر برای گوش دادن به مکالمه خودتان

Letting Other People Listen to your Conversation (off-hook Monitor)

شما می توانید به دیگران اجازه بدهید تا اینکه از طریق بلند گوی تلفن خودتان به مکالمه در حال انجام شما که با استفاده از گوشی انجام می گیرد ، گوش کنند



فعال کردن / لغو کردن

PT

During a conversation using the handset

در حین انجام یک مکالمه با گوشی



Press SP-PHONE.

۱- دکمه SP-PHONE را فشار دهید

طرز استفاده کردن از هد ست (گوشی سریع)

Using the Headset (Headset Operation)

شما میتوانید از یک هدست برای انجام مکالماتتان استفاده کنید البته توجه داشته باشید که برای استفاده از هدست ؛ مرکز تلفن باید قبلا از طریق سیستم برنامه ریزی ؛ برای این امکان برنامه ریزی شده باشد



برای صحبت کردن با استفاده از هدست

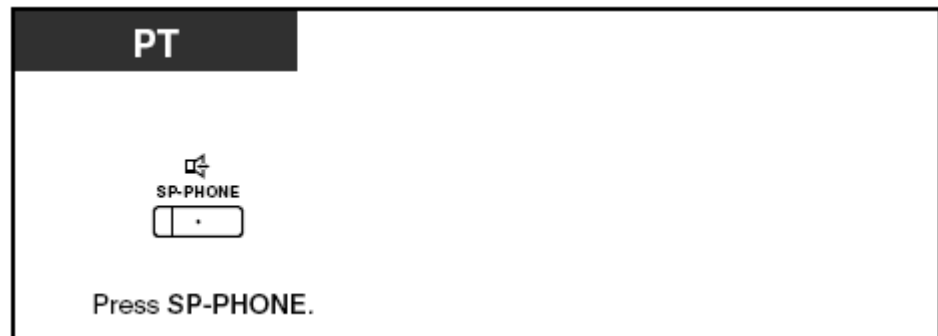

۱- پس از وصل کردن هدست به تلفن ؛ برای شروع مکالمه دکمه **SP-PHONE** را فشار دهید

برای استفاده از گوشی (هندست) در یک مکالمه در حال انجام با یک هدست



۱- در حین مکالمه با هدست گوشی را بردارید

صحبت کردن به حالت بدون گوشی در زمانی که در حال صحبت با هد ست می باشید

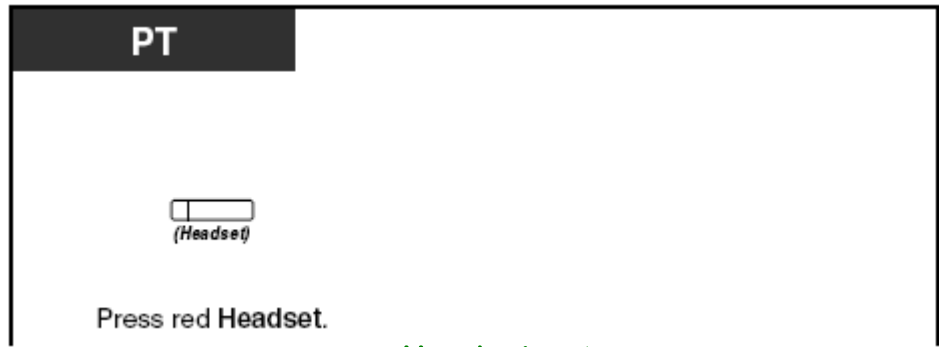

۱- در حین مکالمه با هد ست ؛ دکمه **Headset** را فشار دهید
توجه : این سرویس با تلفن پاناسونیک مدل 7665 کار نمی کند

قبل از ترک کردن میزتان

Before Leaving your Desk

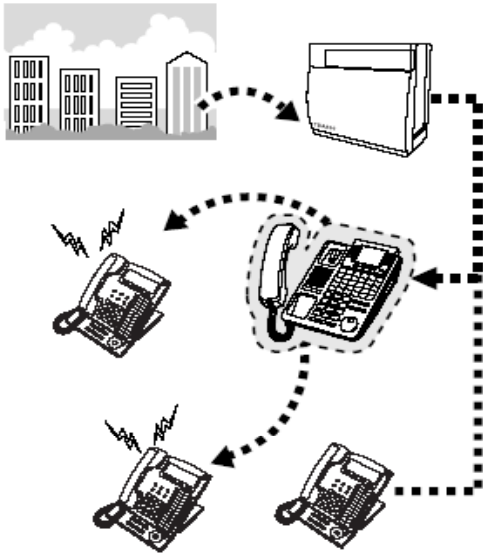

– فرستادن مکالمه (FWD)

شما می توانید مکالماتتان را به مقصد مورد نظرتان بفرستید
همه مکالمات :

اگر این برنامه فعال شود ؛ همه مکالمات وارد شده به تلفن
 شما به مقصد مورد نظرتان فرستاده خواهند شد

در صورت مشغول بودن :

اگر این برنامه فعال شود ، مکالماتی که در زمان مشغول
 بودن داخلی شما وارد می شود ؛ به مقصد مورد نظرتان
 فرستاده خواهد شد)

در صورت جواب داده نشدن :

اگر این برنامه فعال شود ؛ مکالماتی که به داخلی شما وارد
 می شود ؛ در صورت جواب داده نشدن به مقصد مورد نظرتان

فرستاده خواهد شد (پس از گذشتن مدت زمان از قبل تعیین شده ای که در همین قسمت تعیین این مدت
 زمان توضیح داده خواهد شد

در صورت جواب داده نشدن و یا مشغول بودن :

اگر این برنامه فعال شود ؛ مکالماتی که در زمان جواب داده نشدن از طرف شما و یا مشغول بودن داخلی شما ؛
 وارد می شوند ؛ به مقصد مورد نظرتان فرستاده خواهند شد

به دنبال من :

اگر شما قبل از ترک کردن میز کارتان فراموش کرده باشید ؛ سرویس فرستادن مکالمه را فعال کنید ؛ در داخلی
 مقصد هم می توانید مکالماتتان را با استفاده از سرویس به دنبال من ؛ به مقصد مورد نظرتان بیاورید

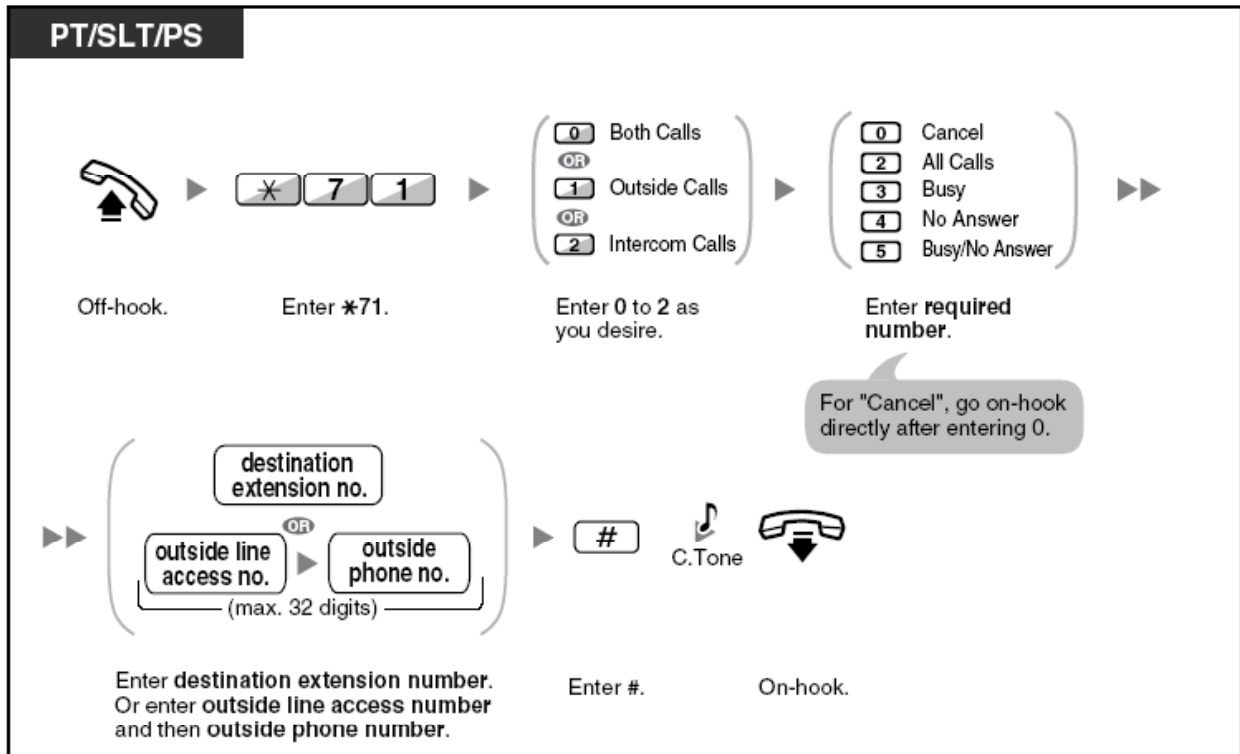

۱- گوشی را بردارید

۲- کد *71 را وارد کنید

۳- اگر می خواهید هر دو نوع مکالمه وارد شده اعم از خط شهری و یا داخلی به مقصد مورد نظرتان فرستاده شود کد 0 و اگر می خواهید فقط خطوط شهری وارد شده فرستاده شود کد 1 و اگر می خواهید فقط مکالمات داخلی وارد شده به مقصد مورد نظرتان فرستاده شود ؛ کد 2 را وارد کنید

۴- در این مرحله برای لغو کردن برنامه فرستادن مکالمه کد 0 ؛ برای فرستادن همه مکالمات کد 2 ؛ برای فرستادن در زمان مشغول بودن کد 3 ؛ برای فرستادن در زمان جواب داده نشدن کد 4 و برای فرستادن در حالت جواب داده نشدن و مشغول بودن کد 5 را وارد کنید

۵- پس از انتخاب زمان فرستاده شدن مکالمه اگر بخواهید مکالمه را به مقصد یک داخلی بفرستید ؛ فقط کافی است شماره داخلی مورد نظرتان را وارد کنید و اگر بخواهید مکالمه به یک خط شهری بفرستید ؛ پس از وارد کردن کد دسترسی به خطوط شهری (0 و یا 9) شماره تلفن مورد نظرتان را وارد کنید

۶- دگمه # را فشار دهید

۷- پس از شنیدن صدای بوق تائید گوشی را بگذارید

فعال کردن برنامه فرستادن مکالمه در یک داخلی دیگر
 اگر یادتان رفته باشد که مکالمات وارد شده به داخلی خودتان را به داخلی که می خواهید در آنجا باشید ؛
 بفرستید ؛ از همان داخلی نیز می توانید این کار را انجام دهید

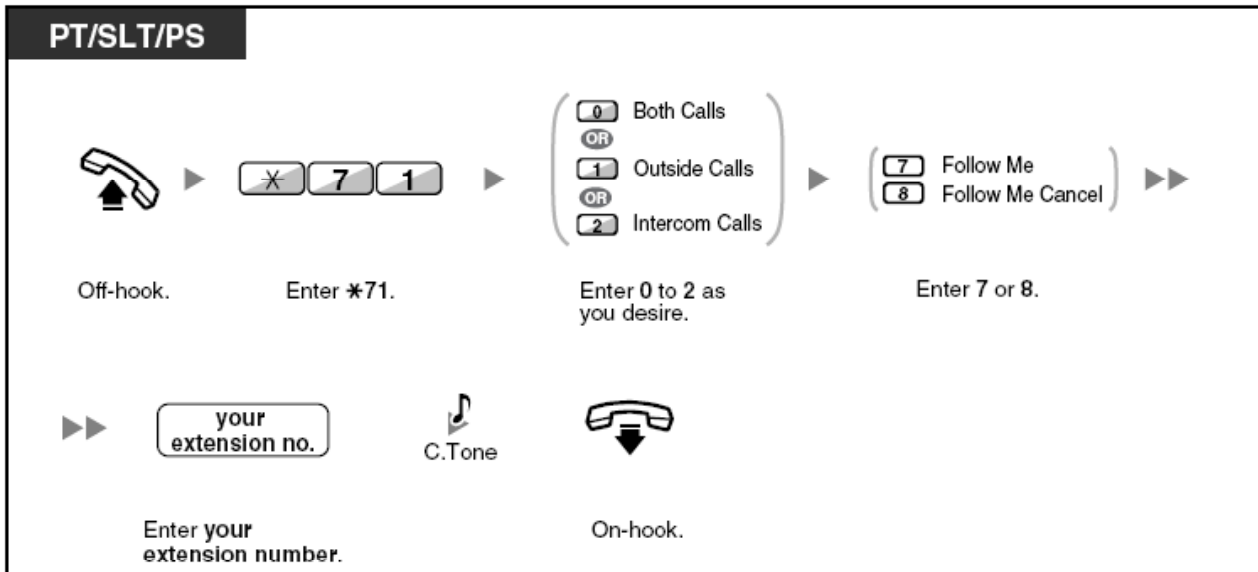

- ۱- در داخلی مقصد گوشی را بردارید
- ۲- کد *71 را وارد کنید (اگر از تلفنهای مخصوص پاناسونیک استفاده می کنید ؛ به جای وارد کردن کد *71 می توانید دگمه FWD/DND را فشار دهید
- ۳- اگر می خواهید هر دو نوع مکالمه وارد شده اعم از خط شهری و یا داخلی به مقصد مورد نظرتان فرستاده شود کد 0 و اگر می خواهید فقط خطوط شهری وارد شده فرستاده شود کد 1 و اگر می خواهید فقط مکالمات داخلی وارد شده به مقصد مورد نظرتان فرستاده شود ؛ کد 2 را وارد کنید
- ۴- برای فعال کردن سرویس به دنبال من کد 7 و برای لغو کردن آن کد 8 را وارد کنید
- ۵- شماره داخلی خودتان را وارد کنید
- ۶- پس از شنیدن صدای بوق تائید ؛ گوشی را بگذارید

تعیین زمان برای حالت جواب داده نشدن و حالت جواب داده نشدن / مشغول بودن همانطور که در اول همین قسمت توضیح داده شد شما می توانید مکالمات خودتان را در حالت جواب داده نشدن و یا جواب داده نشدن / مشغول بودن ؛ طوری تنظیم کنید تا اینکه به یک داخلی دیگر فرستاده شوند ؛ در این قسمت مدت زمانی را که مرکز تلفن صبر کرده و پس از آن مکالمه را به داخلی مقصد می فرستد را تعیین می کنید

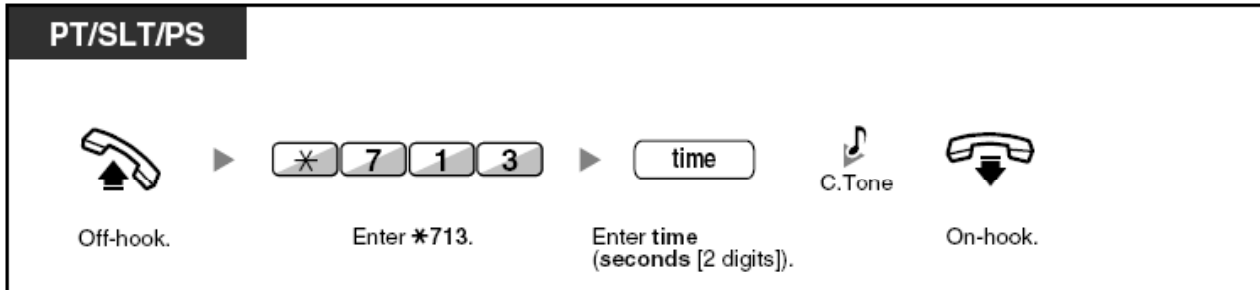

- ۱- گوشی را بردارید
- ۲- کد *713 را وارد کنید
- ۳- مدت زمان مورد نظرتان را وارد کنید به پانیه و حد اکثر دو رقمی
- ۴- پس از شنیدن صدای بوق تائید ؛ گوشی را بگذارید



استفاده کردن از سیستم پیغام صوتی (فقط مدل KX- TDA30)

Using Voice Messaging (SVM) [TDA30 Only]

اگر کارت SVM بر روی مرکز تلفن شما نصب شده باشد (فقط بر روی مراکز تلفن مدل KX-TDA30) مرکز تلفن شما می تواند سرویس منشی تلفنی را به شما ارائه دهد . در این هنگام داخلی شما دارای یک صندوق صوتی خواهد بود که تلفن کننده ها می توانند پیغام خود را در آن قرار دهند بعد از آن که تلفن کننده ها به صندوق صوتی شما وصل شدند ؛ پیغام خوش آمد گوئی شخصی شما را خواهند شنید

شما می توانید دو نوع پیغام خوش آمد گوئی شخصی ضبط کنید ، یکی پیغام خوش آمد گوئی نرمال و عمومی می باشد و یکی دیگر پیغام خوش آمد گوئی می باشد که شما می توانید برای هر کدام از شیفتهای کاری مرکز تلفن به طور جداگانه ضبط کنید (برای شیفتهای روز / شب / نهار / استراحت) شما همچنین می توانید پیغامهای خوش آمد گوئی خودتان و پیغامهای ضبط شده توسط تلفن کننده ها را گوش کرده و سپس پاک کنید

- ضبط کردن پیغام نرمال و عمومی
- ضبط کردن پیغام برای هر کدام از شیفتهای کاری به طور جداگانه
- انتقال دادن مکالماتتان به صندوق صوتی خودتان
- قرار دادن پیغام مستقیماً در صندوق صوتی یک داخلی دیگر
- گوش دادن به پیغامهای ضبط شده توسط تلفن کننده ها
- دسترسی به صندوق صوتی خودتان از یک خط شهری خارج از مرکز تلفن
- دسترسی به صندوق صوتی یک داخلی دیگر از داخلی خودتان

ضبط کردن پیغام نرمال و عمومی

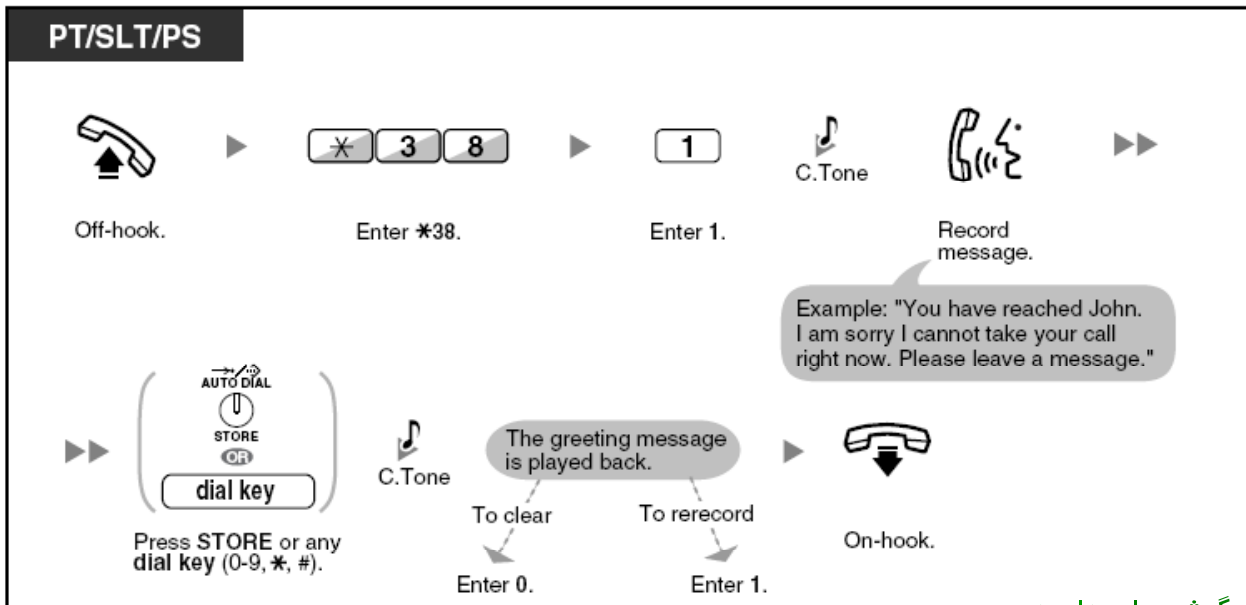

۱- گوشی را بردارید

۲- کد *38 را وارد کنید

۳- کد 1 را وارد کنید

۴- پس از شنیدن صدای بوق تائید؛ شروع کنید به ضبط کردن پیغامتان

۵- پس از پایان پیغام دگمه **STORE** را فشار داده و یا اینکه هر کدام از دگمه های شماره گیری و یا * یا # را فشار دهید

۶- در این هنگام پس از شنیده شدن صدای بوق تائید؛ پیغام ضبط شده پخش خواهد شد؛ برای ضبط شدن کد 1 و برای پاک شدن کد 0 را وارد کنید

۷- گوشی را بگذارید

برای گوش دادن مجدد

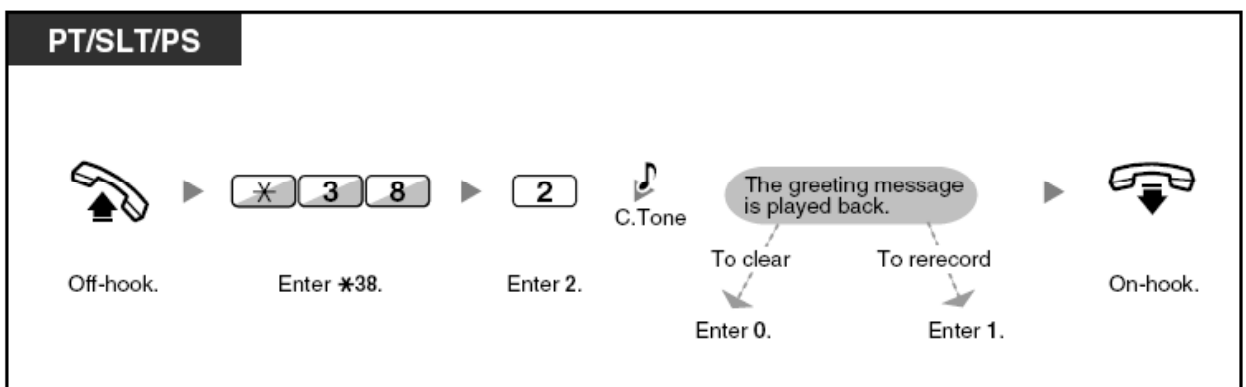

۱- گوشی را بردارید

۲- کد *38 را وارد کنید

۳- کد 2 را وارد کنید

۴- در این هنگام پس از شنیده شدن صدای بوق تائید؛ پیغام ضبط شده پخش خواهد شد؛ برای ضبط شدن کد

1 و برای پاک شدن کد 0 را وارد کنید

۵- گوشی را بگذارید

برای پاک کردن

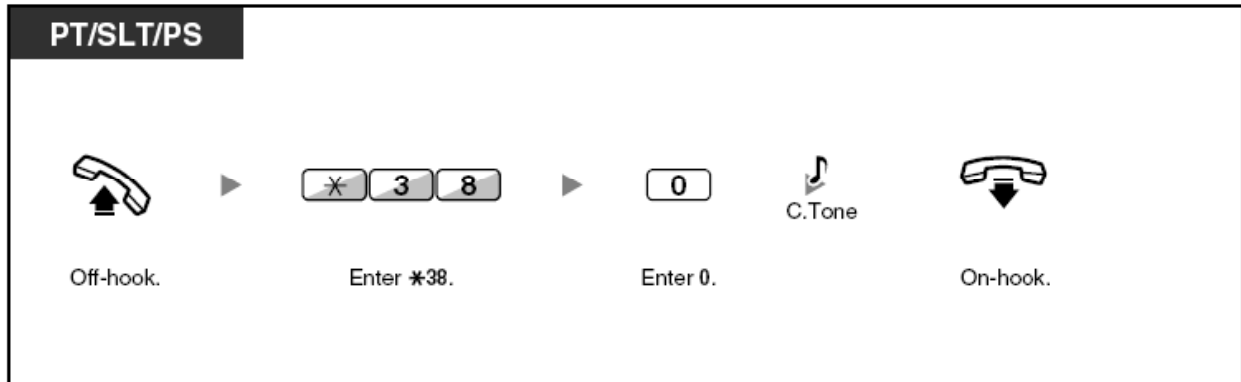

- ۱- گوشی را بردارید
- ۲- کد *38 را وارد کنید
- ۳- کد 0 را وارد کنید
- ۴- پس از شنیدن صدای بوق تائید؛ گوشی را بگذارید

ضبط کردن پیغام برای هر کدام از شیفتهای کاری به طور جداگانه

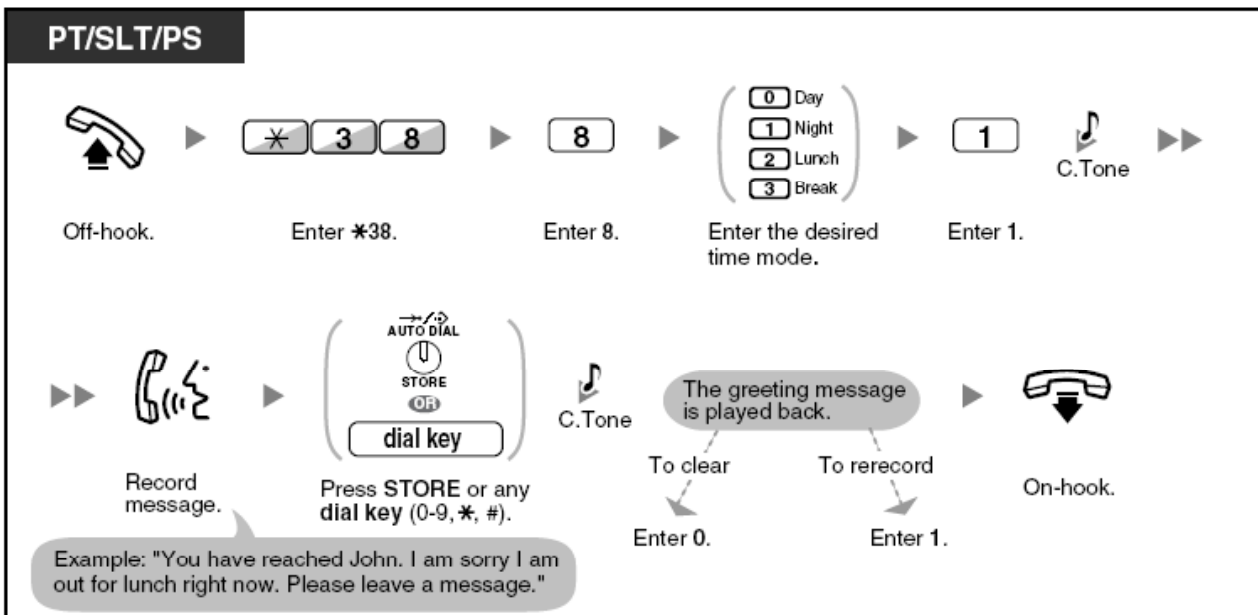

- ۱- گوشی را بردارید
- ۲- کد *38 را وارد کنید
- ۳- کد 8 را وارد کنید
- ۴- برای ضبط کردن پیغام جهت پخش شدن در شیفت روز کد 0 در شیفت شب کد 1 در شیفت نهار کد 2 در شیفت استراحت کد 3 را وارد کنید
- ۵- کد 1 را وارد کنید
- ۶- پس از شنیدن صدای بوق تائید؛ شروع کنید به ضبط کردن پیغامتان
- ۷- پس از پایان پیغام دگمه STORE را فشار داده و یا اینکه هر کدام از دگمه های شماره گیری و یا * یا # را فشار دهید

- ۸- در این هنگام پس از شنیده شدن صدای بوق تائید ؛ پیغام ضبط شده پخش خواهد شد ؛ برای ضبط شدن کد 1 و برای پاک شدن کد 0 را وارد کنید
 ۹- گوشی را بگذارید

برای گوش دادن مجدد

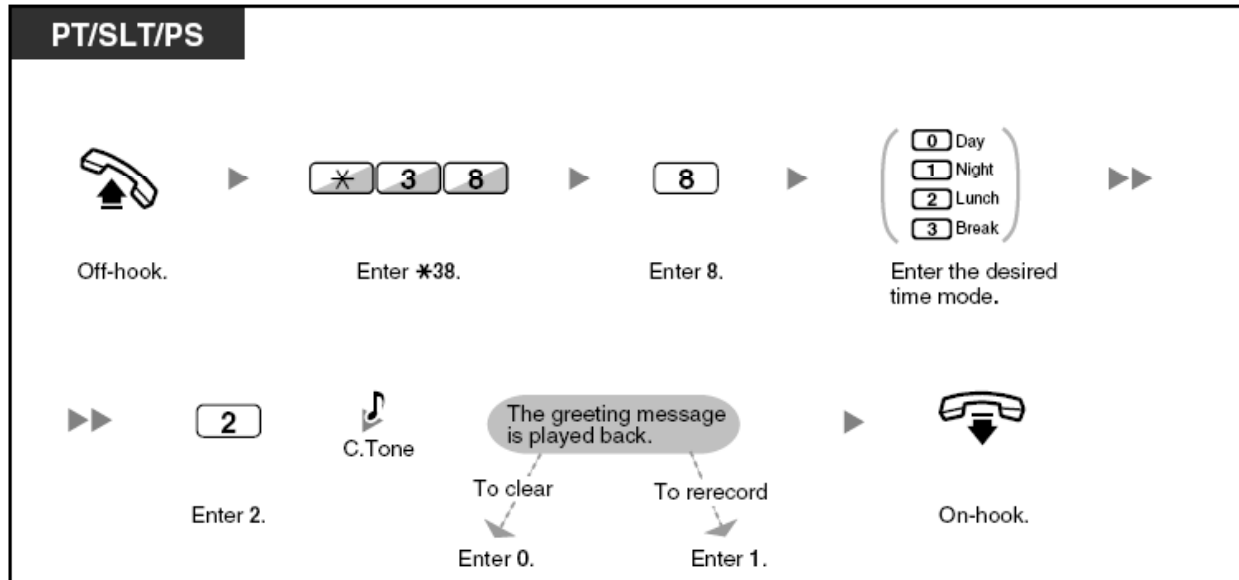

- ۱- گوشی را بردارید
 ۲- کد *38 را وارد کنید
 ۳- کد 8 را وارد کنید
 ۴- برای شنیدن مجدد پیغام ضبط شده برای شیفت روز کد 0 ؛ برای شیفت شب کد 1 ؛ برای شیفت نهار کد 2 و برای شیفت استراحت کد 3 را وارد کنید
 ۵- کد 2 را وارد کنید
 ۶- در این هنگام پس از شنیده شدن صدای بوق تائید ؛ پیغام ضبط شده پخش خواهد شد ؛ برای ضبط شدن کد 1 و برای پاک شدن کد 0 را وارد کنید
 ۷- گوشی را بگذارید

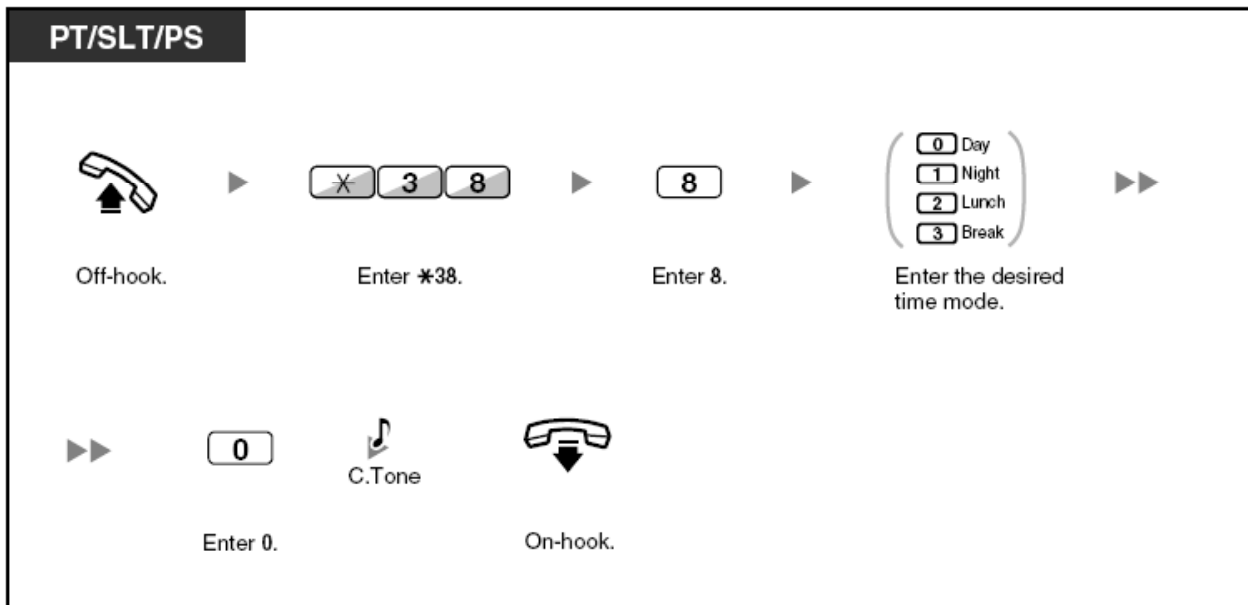

۱- گوشی را بردارید

۲- کد *38 را وارد کنید

۳- کد 8 را وارد کنید

۴- برای پاک کردن پیغام ضبط شده برای شیفت روز کد 0 ؛ برای شیفت شب کد 1 ؛ برای شیفت نهار کد 2 و برای شیفت استراحت کد 3 را وارد کنید

۵- کد 0 را وارد کنید

۶- پس از شنیدن صدای بوق تائید ؛ گوشی را بگذارید

توجه : اگر هر دو پیغام خوش آمد گوئی عمومی و پیغام خوش آمد گوئی برای هر کدام از شیفتها ؛ ضبط شده باشد ؛ مرکز تلفن پیغام خوش آمد گوئی ضبط شده برای هر کدام از شیفتها را پخش خواهد کرد و اگر پیغام خوش آمد گوئی برای هر کدام از شیفتها ضبط نشده باشد ؛ مرکز تلفن پیغام نرمال و عمومی را پخش خواهد کرد

انتقال دادن مکالماتتان به صندوق صوتی خودتان

شما می توانید تلفن خودتان را در زمانهای مورد نیاز که نمی توانید به مکالمات جواب بدهید ؛ به صندوق صوتی خودتان منتقل کنید . در این هنگام کسانی که به شما زنگ می زنند ؛ به صندوق صوتی شما هدایت و وصل شده و ابتدا پیغام خوش آمد گوئی را خواهند شنید و سپس می توانند پیغام خود را در فضای صندوق صوتی شما ضبط کنند و شما می توانید بعدا به آنها گوش کنید

برای منتقل کردن مکالمات به صندوق صوتی و بازگرداندن مجدد آنها

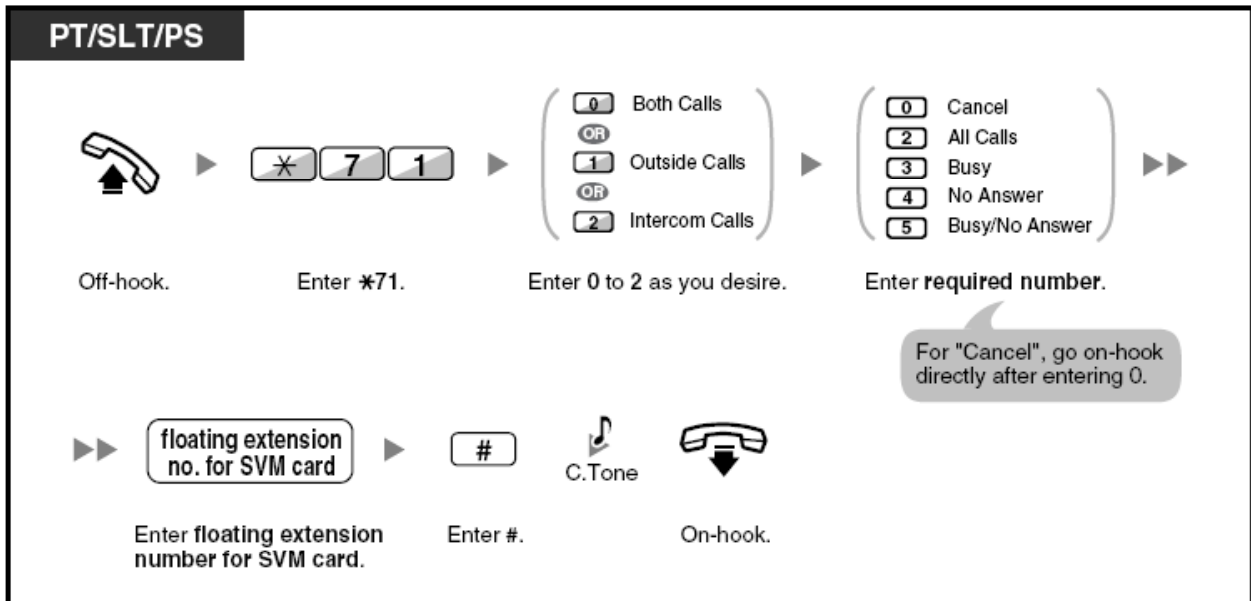

۱- گوشی را بردارید

۲- کد *71 را وارد کنید

۳- در این قسمت انتخاب خواهید کرد که آیا همه زنگها به صندوق صوتی فرستاده شود (کد 0) آیا فقط زنگهای رسیده از طرف خطوط شهری فرستاده شود (کد 1) آیا فقط زنگهای رسیده از طریق خطوط داخلی فرستاده شود (کد 2)

۴- پس از انتخاب خطومی که می خواهید به درون صندوق صوتی فرستاده شوند ؛ در این مرحله انتخاب خواهید کرد که آیا در چه حالت و یا زمانی فرستاده شوند ، مثلا اگر فرستاده شدن همه خطوط را انتخاب کرده اید در این قسمت انتخاب می کنید که یا همه مکالمات در همه زمانها فرستاده شود (کد 2) ؛ آیا خطوط انتخاب شده فقط زمانی که داخلی شما مشغول می باشند فرستاده شوند (کد 3) ؛ آیا خطوط انتخابی در زمانی به صندوق صوتی فرستاده شوند که شما به تلفن خودتان پس از مدت زمان از قبل تعیین شده ای جواب نمی دهید (کد 4) و یا اینکه خطوط انتخابی در زمانهای مشغول بودن و یا جواب داده نشدن به صندوق صوتی فرستاده شوند (کد 5) و یا اینکه برنامه فرستادن خطوط به صندوق صوتی لغو شود (کد 0) - اگر در این مرحله کد 0 را وارد کردید می توانید گوشی را بگذارید

۵- شماره داخلی شناور کارت SVM را وارد کنید

۶- دکمه # را فشار دهید

۷- پس از شنیدن صدای بوق تائید ؛گوشی را بگذارید

توجه : به طور پیش فرض شماره 591 به عنوان شماره داخلی شناور برای کارت SVM1 و شماره 592 به عنوان شماره داخلی شناور برای کارت SVM2 تعیین شده است

قرار دادن پیغام مستقیما در صندوق صوتی یک داخلی دیگر

اگر یک داخلی مکالمات تلفن خود را به صندوق صوتی فرستاده باشد ؛ وقتی که با آن داخلی تماس برقرار می گردد ؛ تلفن کننده پس از شنیدن پیغام خوش آمد گوئی می تواند پیغام خود را در صندوق صوتی داخلی مورد نظر بگذاردی . اما شما می توانید علاوه بر این کار مستقیما هم وارد صندوق صوتی یک داخلی شده و پیغام خود را بگذارید یعنی ممکن است شما نخواهید با آن داخلی صحبت کنید و فقط بخواهید به طور مستقیم یک پیغام برای آن داخلی بگذارید ، برای این کار می توانید به ترتیب زیر عمل کنید

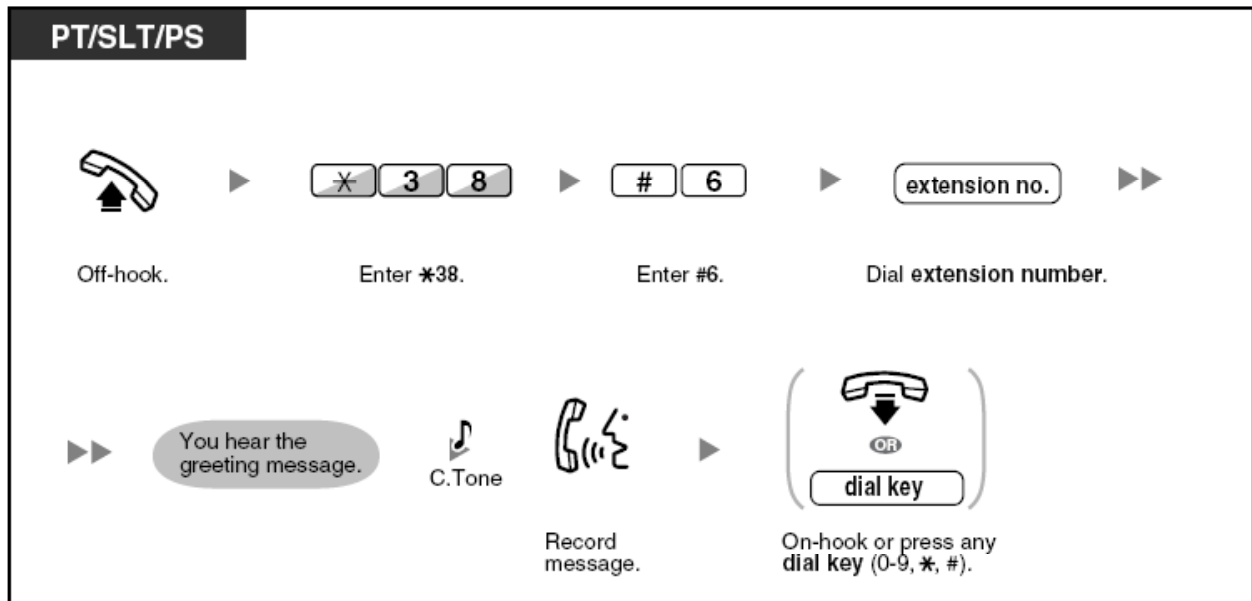

۱- گوشی را بردارید

۲- کد *38 را وارد کنید

۳- کد #6 را وارد کنید

۴- شماره داخلی مورد نظرتان را وارد کنید

۵- پس از شنیدن صدای پیغام خوش آمد گوئی و صدای بوق تائید ؛ پیغام خود را بگذارید

۶- پس از پایان ضبط کردن پیغام گوشی را گذاشته و یا اینکه هر کدام از دگمه های شماره گیری و یا * یا # را فشار دهید

توجه : ضبط کردن پیغام از طرف شما قطع خواهد شه و شما صدای بوق خطا را خواهید شنید اگر مدت زمان اختصاص داده شده برای صندوق داخلی مورد نظرتان تمام شده باشد (پیش فرض 120 ثانیه) و یا کل زمان مربوط به کارت SVM تمام شده باشد

گوش دادن به پیغامهای ضبط شده توسط تلفن کننده ها

وقتی که یک داخلی برای شما در صندوق صوتیتان پیغام گذاشته باشد؛ اطلاعات مربوط به آن داخلی توسط سیستم SVM Log ضبط شده و با فشار دادن دکمه Message که بر روی تلفنتان وجود دارد این اطلاعات بر روی صفحه نمایش تلفنتان قابل دیدن خواهد بود

گوش دادن به پیغامهای ضبط شده

در گوشیهای اختصاصی پاناسونیک



- ۱- دکمه Message را فشار دهید تا اینکه پیغام مورد نظرتان توسط سیستم SVM Log ظاهر شود
- ۲- گوشی را بردارید

با گوشی های اختصاصی و معمولی

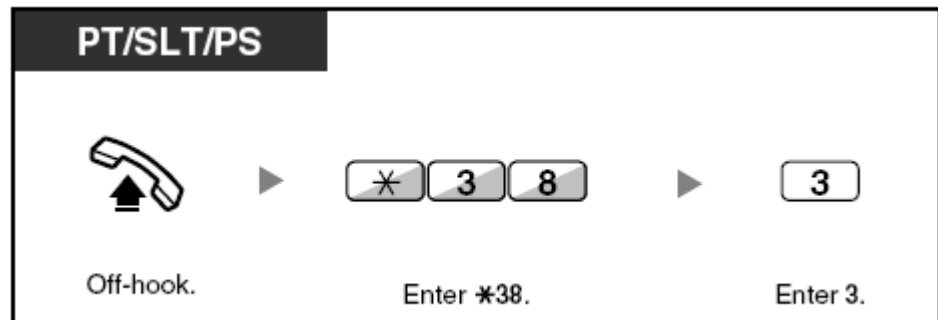

- ۱- گوشی را بردارید
- ۲- کد *38 را وارد کنید
- ۳- کد 3 را وارد کنید

با گوشی های اختصاصی و معمولی

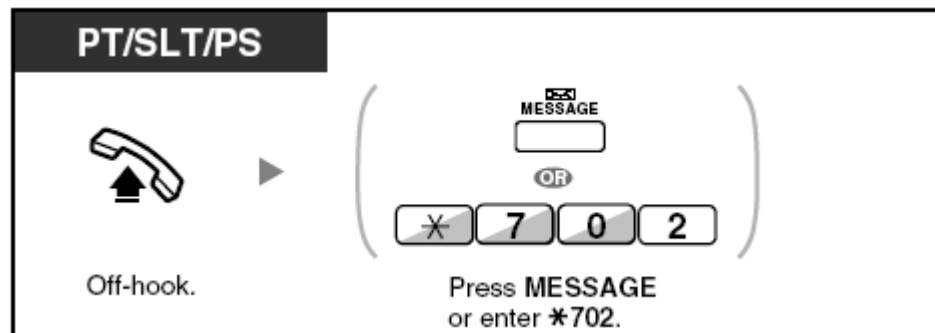

- ۱- گوشی را بردارید
- دکمه Message را فشار داده و یا کد *702 را وارد کنید

پاک کردن پیغامی که در حال شنیدن آن هستید

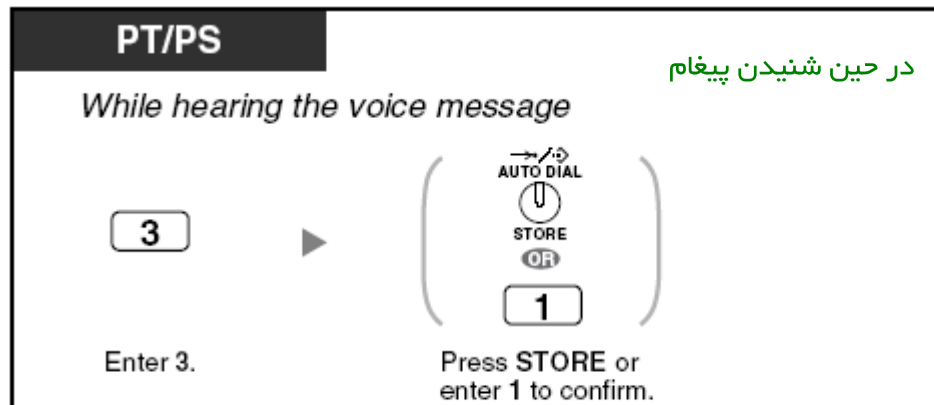

۱- کد 3 را وارد کنید

۲- دکمه **STORE** را فشار داده و یا کد 1 را وارد کنید

توجه: با تعدادی از کدها و عملیات شما می توانید در حین شنیدن پیغامهای ضبط شده؛ کارهای را انجام بدهید که در اینجا به توضیح آنها می پردازیم

۱- وارد کردن کد 1 و یا # و * باعث می شود پیغامها از اول پخش شوند

۲- وارد کردن کد 2 برای رفتن به پیغام بعدی می باشد

۳- وارد کردن کد 3 پیغام ضبط شده را پاک می کند (فشار دادن دکمه **STORE** و یا وارد کردن کد 1 این عمل را تأیید می کند)

۴- وارد کردن کد 4 برای تماس با داخلی می باشد که پیغام را گذاشته است

۵- وارد کردن کد 5 برای برگشتن به پیغام قبلی می باشد

۶- وارد کردن کد 9 برای پایان دادن به عملیات مربوط به گوش دادن می باشد

پاک کردن اطلاعات مربوط به تماس گیرنده ها که در سیستم **SVM Log** ضبط شده است



۱- دکمه **Message** را فشار دهید تا اینکه اطلاعات مربوط به تلفن کننده مورد نظرتان ظاهر شود

۲- دکمه **TRANSFER** را فشار دهید

۳- دکمه **STORE** را فشار دهید

دسترسی به صندوق صوتی خودتان از یک خط شهری خارج از مرکز تلفن

شما میتوانید به داخل صندوق صوتی خودتان از راه دور و از طریق یک خط تلفن به مانند اینکه در کنار داخلی خودتان هستید ؛ دسترسی داشته باشید . یعنی شما می توانید از راه دور کاملاً صندوق صوتی داخلی خودتان را برنامه ریزی کرده و یا به پیغامهای ضبط شده گوش کنید

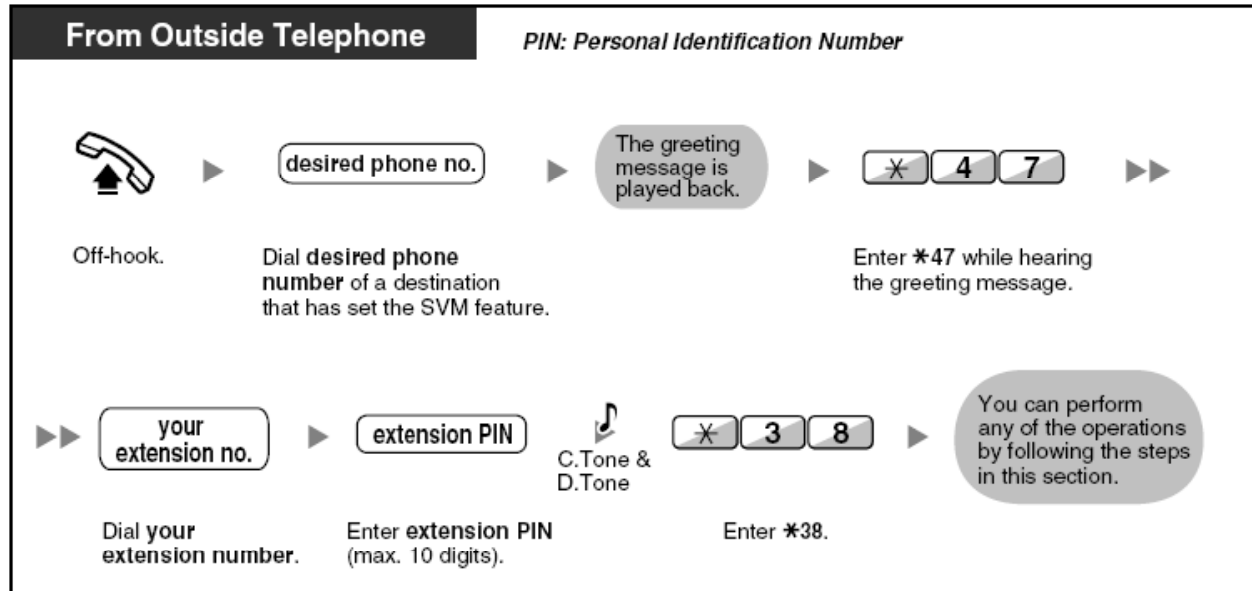

- ۱- گوشی را بردارید (از یک خط شهری خارج از سیستم خودتان)
- ۲- شماره تلفن مرکز خودتان را که زنگ آن به سرویس SVM وصل می شود را شماره گیری کنید
- ۳- پس از شنیدن پیغام خوش آمد گوئی و یا در حین آن ؛ کد *47 را وارد کنید
- ۴- شماره داخلی خودتان را وارد کنید
- ۵- پین کد مربوط به داخلی خودتان را وارد کنید
- ۶- پس از شنیدن صدای بوق تأیید و صدای بوق ازاد داخلی کد *38 را وارد کنید (در این هنگام شما می توانید با استفاده از کدهای که در بالا توضیح داده شده ؛ هر نوع عملیات مورد نظرتان را انجام دهید)

برای گوش دادن به پیغامهای ضبط شده در صندوق صوتی یک داخلی دیگر ؛ از طریق خط تلفن

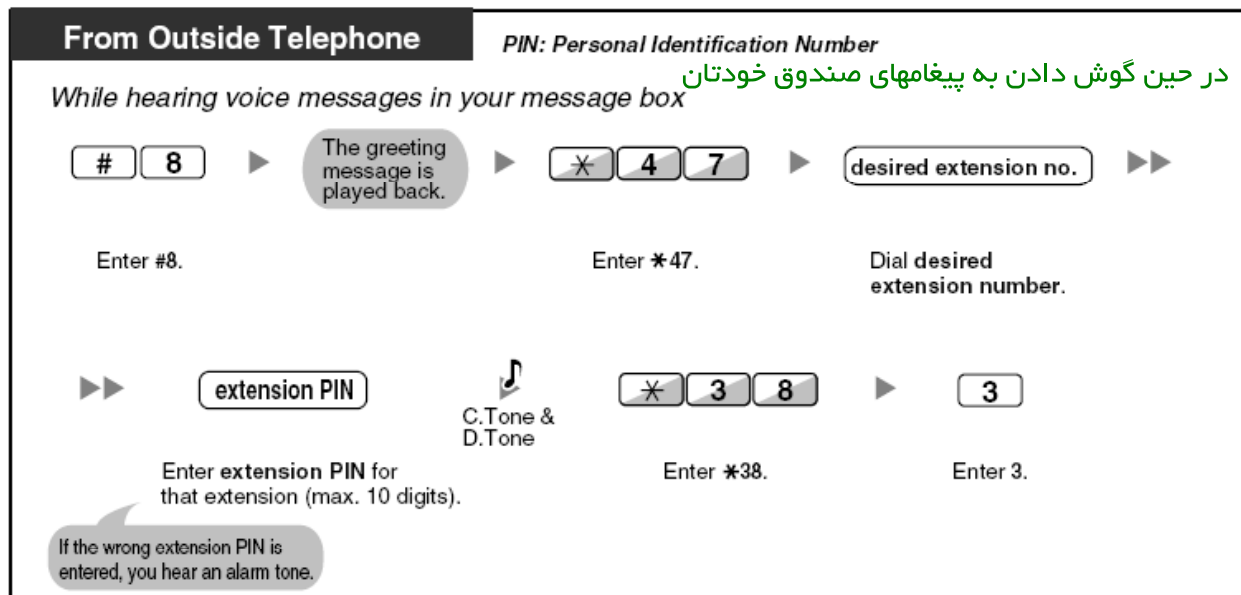

۱- کد #8 را وارد کنید

۲- پس از پخش شدن پیغام خوش آمد کوئی کد *47 را وارد کنید

۳- شماره داخلی مورد نظرتان را وارد کنید

۴- شماره پین کد مربوط به آن داخلی را وارد کنید

۵- پس از شنیدن صدای بوق تائید و صدای بوق آزاد داخلی کد *38 را وارد کنید

۶- کد 3 را وارد کنید

دسترسی به صندوق صوتی یک داخلی دیگر از داخلی خودتان

شما می توانید به صندوق صوتی یک داخلی دیگر از طریق داخلی خودتان دسترسی داشته باشید (برای مثال برای تغییر دادن پیغام خوش آمد گوئی صندوق صوتی آن داخلی)

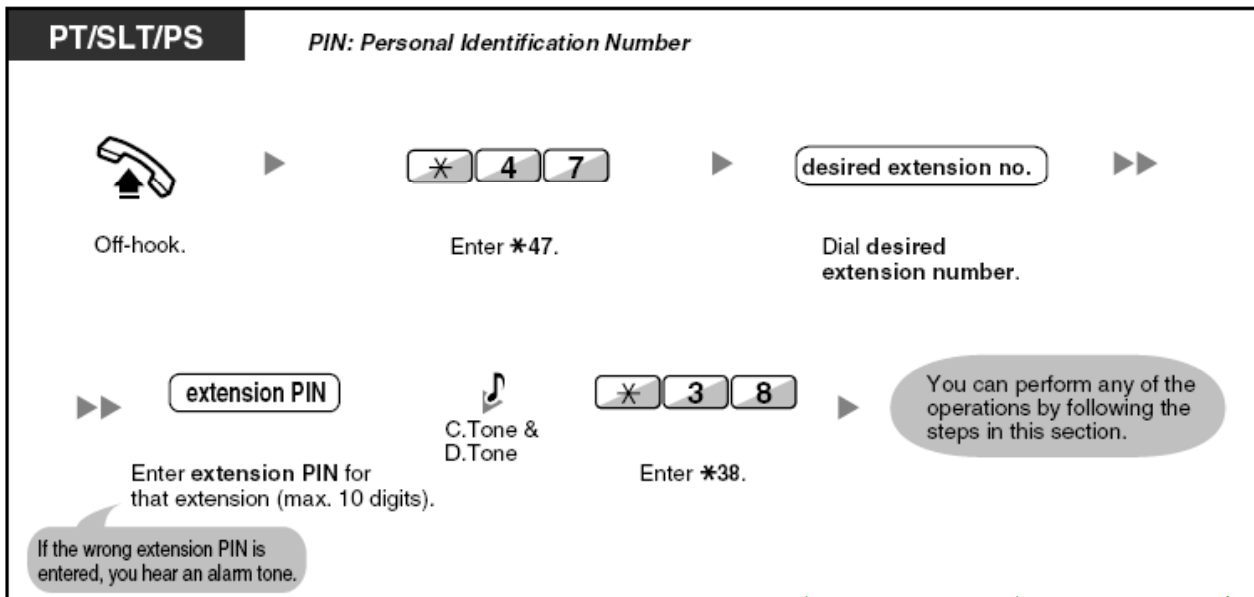

۱- گوشی را بردارید (از داخلی خودتان)

۲- کد *47 را وارد کنید

۳- شماره داخلی مورد نظرتان را وارد کنید

۴- شماره پین کد آن داخلی را وارد کنید

۵- پس از شنیدن صدای بوق تائید و صدای بوق ازاد داخلی کد *38 را وارد کنید (در این هنگام شما می

توانید با استفاده از کدهای که در بالا توضیح داده شده ؛ هر نوع عملیات مورد نظرتان را انجام دهید)

نشان دادن پیام مربوط به علت عدم پاسخگویی از طرف

شما بر روی صفحه نمایش گوشیِ شخصِ تلفن کننده

Showing a Message on the Caller's Telephone Display (Absent Message)

شما می توانید علت عدم پاسخگویی به تلفن از طرف خودتان را به تلفن کننده با نشان دادن یکی از پیغامهای زیر بر روی صفحه نمایشی تلفن او ؛ نشان دهید

یعنی با انتخاب پیغام تصویری متناسب با علت عدم پاسخگویی تان ؛ به تلفن کننده اطلاعاتی می دهید که می تواند آنها نسبت به تماس مجدد با شما راهنمایی کند . مثلا اگر پیغام **Gone Home** (به خانه رفته ام) را انتخاب کرده باشید ؛ تلفن کننده خواهد دانست که شما به خانه رفته و حداقل آن روز به تلفنهای او پاسخ نخواهید داد . البته باید توجه داشت که اگر تلفن کننده از تلفنهای اختصاصی پاناسونیک که دارای صفحه نمایشی می باشند استفاده کند ؛ می تواند از این سرویس بهره ببرد

تولید کننده های مرکز تلفن پاناسونیک برای این منظور تعداد 8 عدد پیغام تصویری را برنامه ریزی کرده اند و یک عدد پیغام را هم به عنوان پیغام شخصی شما در اختیار خودتان قرار داده اند تا اینکه بتوانید چنانکه لازم شد ؛ یک پیغام تصویری شخصی نیز داشته باشد (البته حد اکثر 16 کاراکتر)

کدهای مربوط به هر کدام از پیغامها

- وارد کردن کد 1 = به زودی باز خواهم گشت = **will Return Soon**
- وارد کردن کد 2 = به خانه رفته ام = **Gone Home**
- وارد کردن کد 3 = در داخلی (شماره داخلی) هستم = **At Ext % % % %**
- وارد کردن کد 4 = ساعت (ساعت و دقیقه) با خواهم گشت = **Back at % : %**
- وارد کردن کد 5 = تا تاریخ (ماه و روز) بیرون هستم = **Out Until % / %**
- وارد کردن کد 6 = در جلسه هستم = **In Meeting**
- کدهای 7 و 8 خالی بوده و کد 9 در اختیار استفاده کننده از داخلی می باشد

برای فعال کردن یکی از این پیغامها

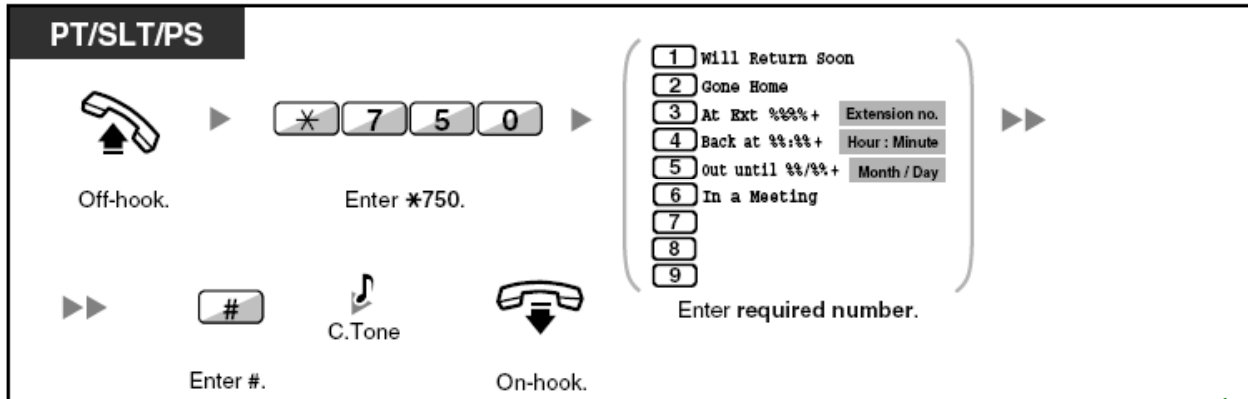

- ۱- گوشی را بردارید
- ۲- کد *750 را وارد کنید
- ۳- یکی از شماره های 1 الی 9 را با توجه به شرحی که در بالا داد شده وارد کنی د
- ۴- دکمه # را فشار دهید
- ۵- پس از شنیدن صدای بوق تائید ؛ گوشی را بگذارید

برای لغو کردن



- ۱- گوشی را بردارید
- ۲- کد *750 را وارد کنید
- ۳- کد 0 را وارد کنید
- ۴- پس از شنیدن صدای بوق تائید ؛ گوشی را بگذارید

محافظت از تلفن تان در مقابل استفاده دیگران (قفل الکترونیکی)

Preventing Other People from Using Your Telephone (Extension Dial Lock)

شما می توانید با قفل کردن تلفن از استفاده دیگران جلوگیری کنید . وقتی تلفنی قفل الکترونیکی می شود ، با آن تلفن می شود به مکالمات جواب دادو یا مکالمه داخلی برقرار کرد ؛ ولی نمی شود شماره تلفن را گرفته و یک مکالمه با خط شهری برقرار کرد

برای قفل کردن

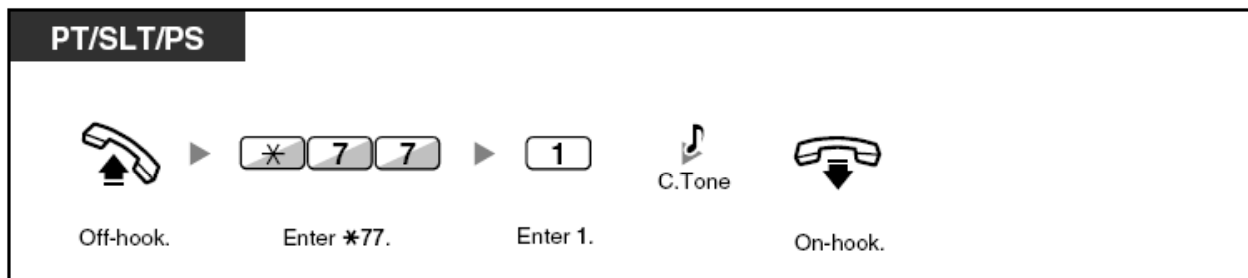

- ۱- گوشی را بردارید
- ۲- کد *77 را وارد کنید
- ۳- کد 1 را وارد کنید
- ۴- پس از شنیدن صدای بوق تائید ؛ گوشی را بگذارید

برای باز کردن

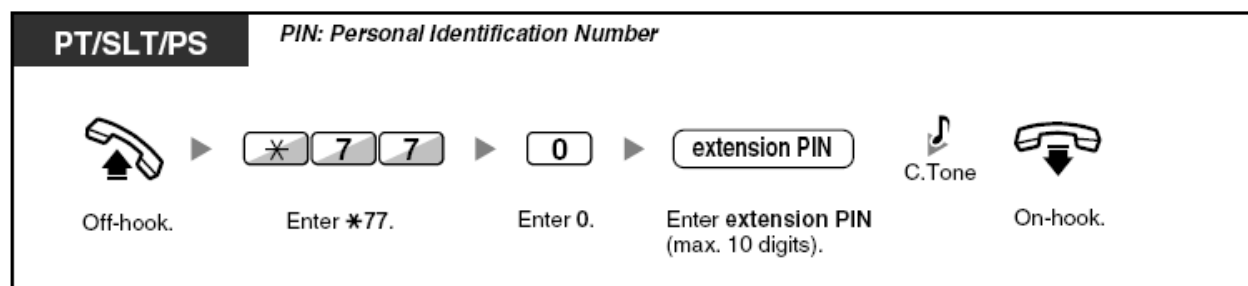

- ۱- گوشی را بردارید
- ۲- کد *77 را وارد کنید
- ۳- کد 0 را وارد کنید
- ۴- شماره پین کد داخلی خودتان را وارد کنید
- ۵- پس از شنیدن صدای بوق تائید ؛گوشی را بگذارید

توجه : اگر پین کد خود را فراموش کرده اید و نمی توانید تلفن قفل شده خود را باز کنید ؛ با برنامه ریز مرکز تلفن تماس بگیرید ؛ او می تواند پین کد شما را پیدا کرده و یا پاک کند و یا پین کد جدیدی را برای شما تعیین کند ، شما می توانید با ان پین کد ؛ قفل الکترونیکی تلفن خودتان را باز کنید
 اگر شما پین کد برای تلفن تان نداشته باشید ؛ نمی توانید تلفن خودتان را قفل کرده و یا باز کنید . پین کد یک کد حداکثر 10 رقمی می باشد که برنامه ریزی مرکز تلفن بنا به درخواست استفاده کننده های از داخلی ها در مرکز تلفن وارد کرده و در اختیار مشترکین قرار می دهد
 (طرز واگذاری پین کد برای یک داخلی در همپن کذاب و تحت عنوان نعبین و واگذاری شماره پین کد برای داخلی خودتان آورده شده است)

برقراری یک مکالمه با خط شهری در یک تلفن قفل شده

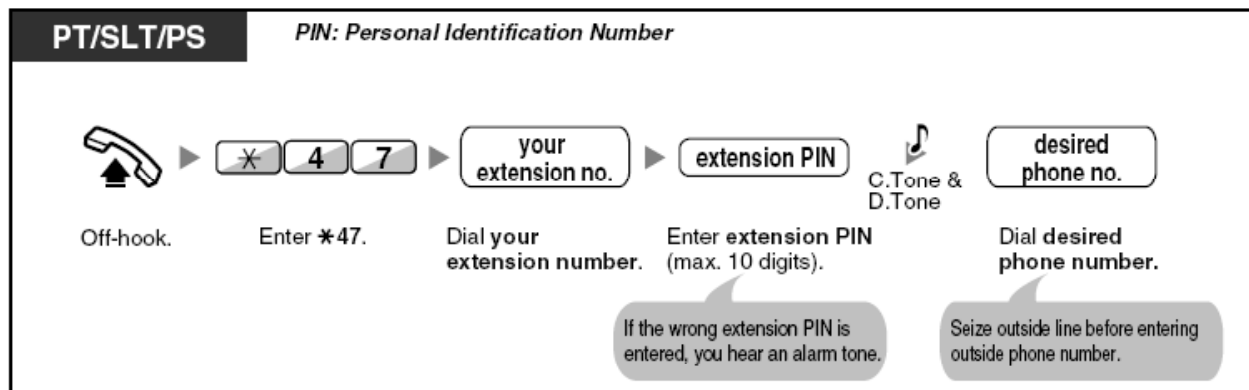

۱- گوشی را بردارید

۲- کد *47 را وارد کنید

۳- شماره داخلی خودتان را وارد کنید

۴- شماره پین کد داخلی خودتان را وارد کنید

۵- پس از شنیدن صدای بوق تائید و سپس صدای بوق آزاد داخلی ؛ و پس از وارد کردن کد دسترسی به خطوط شهری (0 و یا 9) شماره تلفن مورد نظرتان را وارد کنید

توجه : بعد از این که مکالمه را برقرار کردید و گوشی را گذاشتید ؛ سیستم قفل به طور اتوماتیک مجدداً برقرار خواهد شد

پیج کردن (فراخوانی)

Paging

- پیج کردن گروهی
- پیج کردن و سپس انتقال دادن مکالمه

پیج کردن گروهی

شما می توانید یک فراخوانی گروهی داشته باشید از طریق بلند گوی تلفن های اختصاصی پاناسونیک و یا از طریق بلند گوی سیستم پیج خارجی و یا از طریق دو آنها به طور هم زمان . اگر گروهی که شما قصد پیج کردن آنها را داشته باشید در حال پیج شدن باشند ف شما صدای بوق خط را خواهید شنید

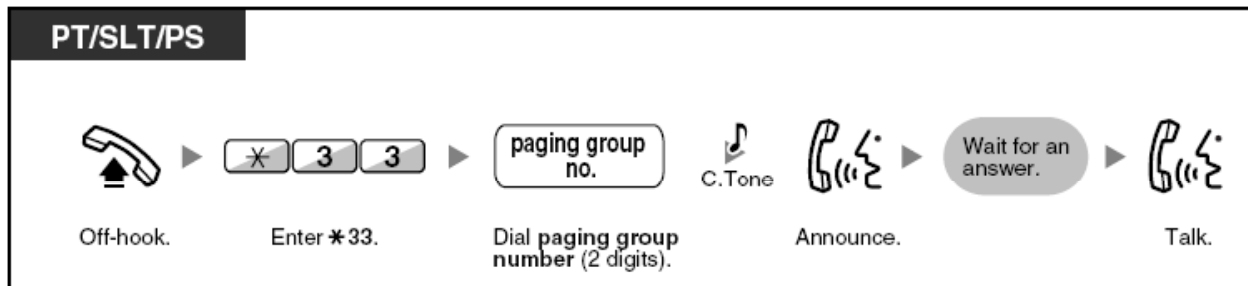

۱- گوشی را بردارید

۲- کد *33 را وارد کنید

۳- شماره گروه پیج مورد نظرتان را وارد کنید (توجه داشته باشید که این شماره ها دو رقمی می باشند مانند شماره گروه پیج یک که مساوی 01 می باشد)

۴- پیج کنید

۵- منتظر یک پاسخ مانده و سپس صحبت کنید

پیج کردن و سپس انتقال دادن مکالمه

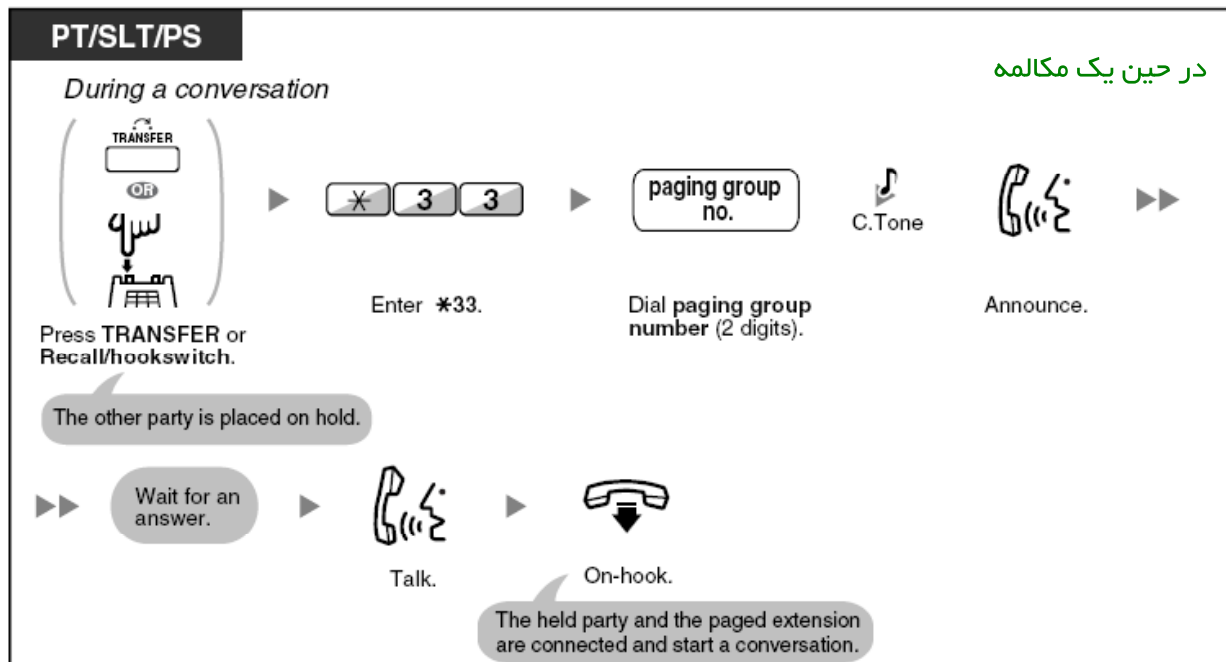

- ۱- دگمه **TRANSFER** را فشار داده و یا قلاب زیر گوشی را یک بار قطع و وصل کنید (مکالمه در حال انجامتان در حالت هلد قرار خواهد گرفت)
- ۲- کد ***33** را وارد کنید
- ۳- شماره گروه پیج مورد نظرتان را وارد کنید (توجه داشته باشید که این شماره ها دو رقمی می باشند مانند شماره گروه پیج یک که مساوی **01** می باشد)
- ۴- پس از شنیدن صداب بوق تائید ؛ پیج کنید
- ۵- منتظر یک پاسخ مانده و پس از رسیدن پاسخ صحبت کنید
- ۶- گوشی را بگذارید (مکالمه اولی که در حالت هلد قرار گرفته بود و داخلی پیج شده و جواب داده شروع به مکالمه با یکدیگر خواهند کرد)

جواب دادن به یک پیج و یا جلو گیری از پیج شدن

جواب دادن

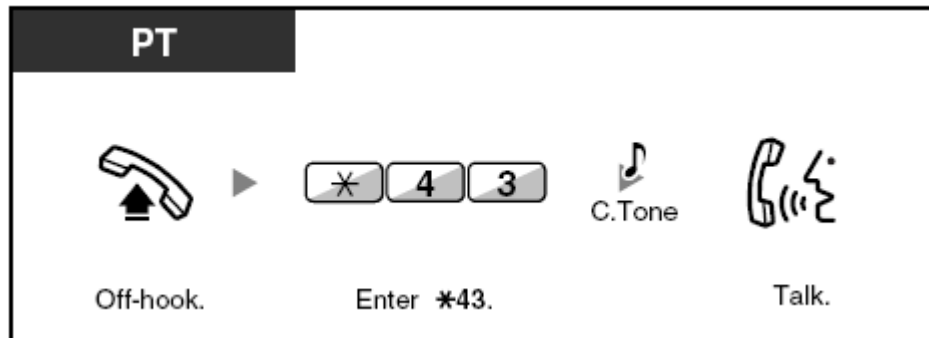

۱- گوشی را بردارید

۲- کد *43 را وارد کنید

۳- پس از شنیدن صدای بوق تائید ؛ صحبت کنید

جلو گیری کردن و یا اجازه دادن به پیج شدن

شما می توانید تلفن خودتان را طبق برنامه زیر طوری تنظیم کنید که به داخلی های دیگر اجازه بدهید و یا اجازه ندهید تا اینکه صدای پیج شان از تلفن شما پخش شود

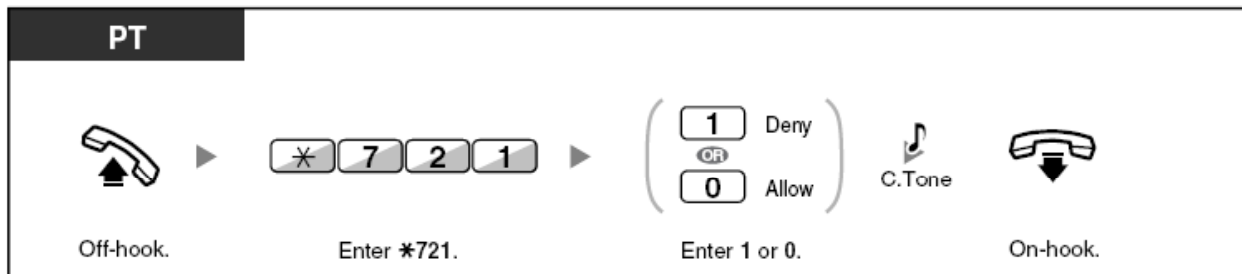

۱- گوشی را بردارید

۲- کد *721 را وارد کنید

۳- برای اجازه ندادن کد 1 و برای اجازه دادن کد 0 را وارد کنید

۴- پس از شنیدن صدای بوق تائید ؛ گوشی را بگذارید

توجه : داخلی های زیر نمی توانند پیج را دریافت کنند

۱- داخلی های بی سیم

۲- داخلی های که با تلفن معمولی کار می کنند

۳- تلفنهای اختصاصی که در حال زنگ خوردن می باشند و یا اشغال هستند

۴- داخلی های که برنامه اجازه ندادن به پیج شدن را فعال کرده اند

۵- داخلی های که برنامه مزاحم نشوید را فعال کرده اند

حتی اگر تلفن شما بنا به علل بالا پیج را دریافت نکند در صورتی که پیج کننده در گروه شما قرار داشته باشد ؛ شما می توانید به پیج جواب بدهید

انجام یک پیج و داشتن یک مکالمه با چندین قسمت

Making an Announcement and Having Multiple Party Conversation (Broadcasting)

شما می توانید با چندین قسمت که در یک گروه ؛ گروه بندی شده اند مکالمه ای را برقرار کرده و یک پیج داشته باشید . شما همچنین می توانید با داخلی های گرفته شده یک مکالمه چندین قسمتی را برقرار کنید

انجام دادن و جواب دادن به یک مکالمه چندین قسمتی

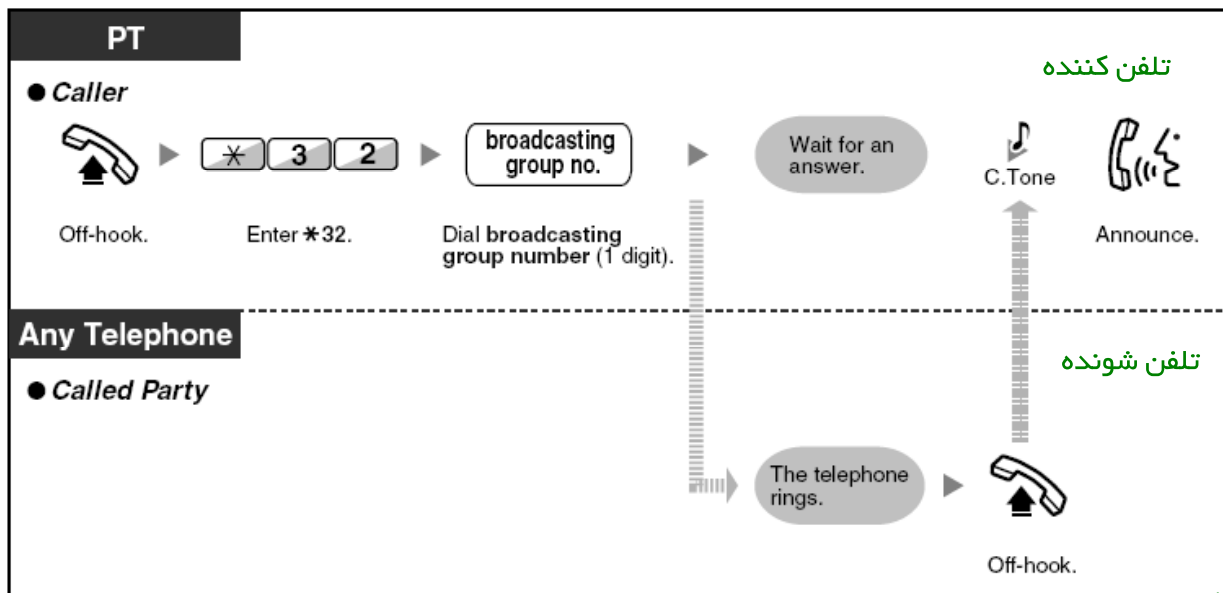

۱- گوشی را بردارید

۲- کد *32 را وارد کنید

۳- شماره گروه **Broadcasting** مورد نظرتان را وارد کنید

۴- منتظر یک جواب مانده و سپس صحبت کنید

تنظیم کردن تلفن برای زنگ زدن در ساعت مشخص

Setting the Alarm (Timed Reminder)

شما می توانید تلفن خودتان را طوری برنامه ریزی کنید که در ساعت مشخصی برای یادآوری یک جلسه و یا یک کار بخصوص و یا برای بیدار کردنتان زنگ بزند . این زنگ زدن می تواند فقط یک بار بوده و یا اینکه هر روز در ساعت مشخصی باشد . تا زمانی که شما ان را کنسل کنید . وقتی که شما گوشی را برای جواب دادن برمی دارید یک صدای بوق مخصوص و یا یک پیغام از قبل ضبط شده را خواهید شنید

برای فعال کردن

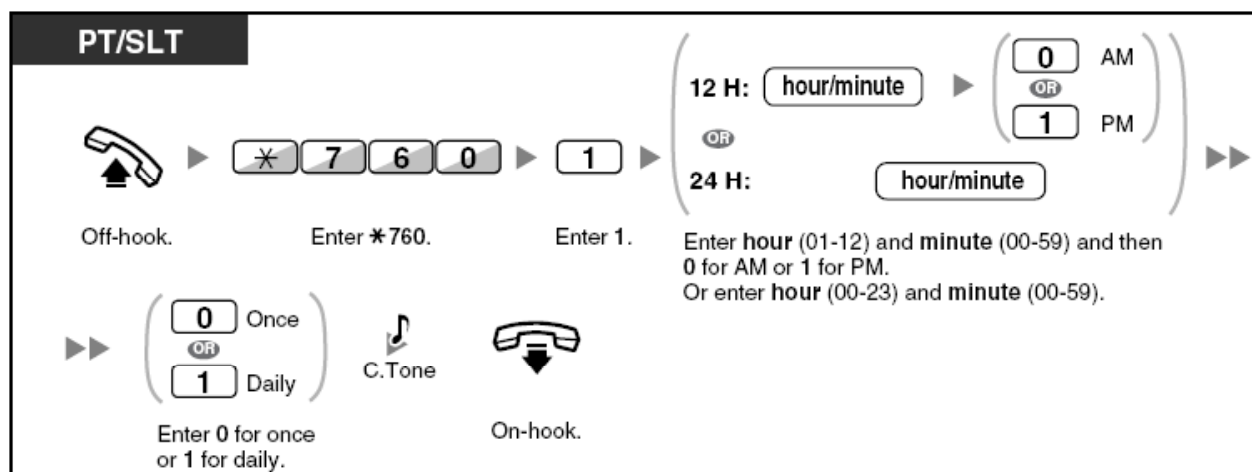

۱- گوشی را بردارید

۲- کد *760 را وارد کنید

۳- کد 1 را وارد کنید

۴- برای تنظیم کردن ساعت زنگ زدن تلفن در فورمت 12 ساعته؛ ساعت و سپس دقیقه را وارد کرده و سپس رقم 0 را برای قبل از ظهر و رقم 1 را برای بعد از ظهر وارد کنید و در فورمت 24 ساعته اول ساعت و سپس دقیقه را وارد کنید

۵- برای اینکه تلفن فقط یک بار زنگ بزند کد 0 و برای اینکه این کار را هر روز سر ساعتی که در این برنامه تنظیم کرده اید زنگ بزند؛ کد 1 را وارد کنید

۶- پس از شنیدن صدای بوق تائید؛گوشی را بگذارید

برای لغو کردن این برنامه

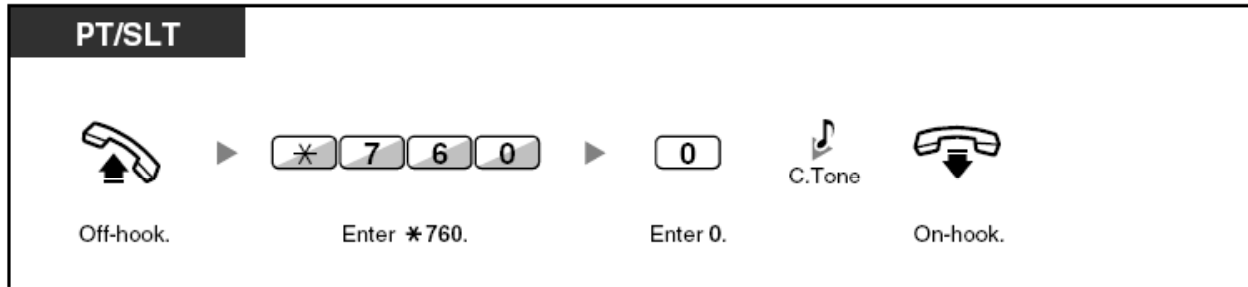

- ۱- گوشی را بردارید
- ۲- کد *760 را وارد کنید
- ۳- کد 0 را وارد کنید
- ۴- پس از شنیدن صدای بوق تائید ؛ گوشی را بگذارید

برای قطع کردن صدای زنگ تلفن

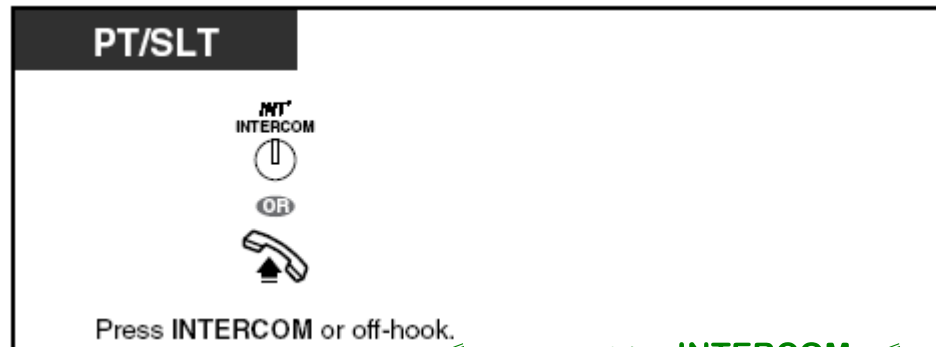

- ۱- دکمه INTERCOM را فشار داده و یا گوشی را بردارید
- توجه : تلفن شما در صورت جواب داده نشدن تا مدت زمان از قبل برنامه ریزی شده ، به زنگ زدن خود ادامه خواهد داد
- اگر در هنگام شروع زنگ تلفن برای یادآوری ؛ شما مشغول انجام دادن مکالمه باشد ؛ زنگ یادآوری پس از پایان مکالمه شما ؛ شروع خواهد شد

برنامه مزاحم نشوید

Do Not Disturb – DND

شما می توانید از برنامه در زمان داشتن جلسه و یا در زمان مشغول بودن استفاده کنید . اگر این برنامه را بر روی تلفن خودتان فعال کنید ؛ کسی نمی تواند به تلفن شما زنگ بزند . و وقتی کسی زنگ بزند صدای بوق اشغال را خواهد شنید

فعال کردن / لغو کردن

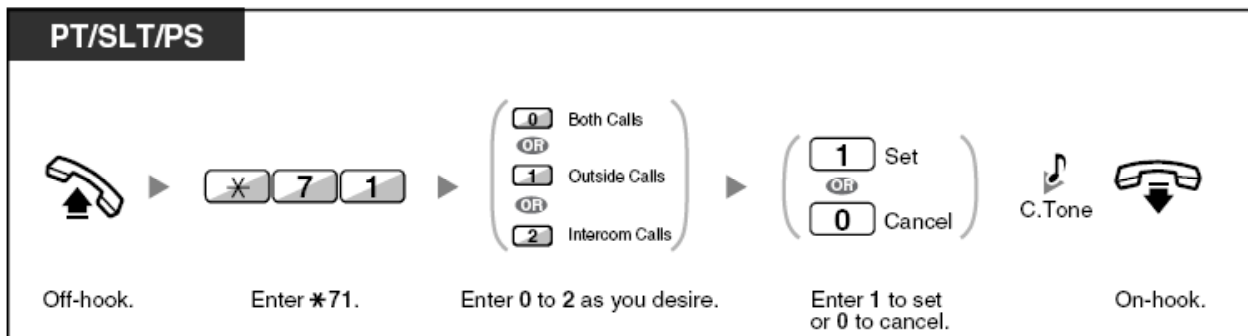

۱- گوشی را بردارید

۲- کد *71 را فشار دهید

۳- برای جلوگیری از زنگ زدن خطوط داخلی کد 2 ؛ خطوط شهری کد 1 و هر دو نوع ؛ کد 0 را وارد کنید

۴- برای فعال کردن این امکان کد 1 و برای لغو کردن آن کد 0 را وارد کنید

۵- پس از شنیدن صدای بوق تائید ؛ گوشی را بگذارید

توجه داشته باشید که اگر از تلفن های اختصاصی پاناسونیک استفاده می کنید می توانید به جای وارد کردن کد *71 از دکمه FWD/DND استفاده کنید . این دکمه به دو صورت مورد استفاده قرار می گیرد ؛ یکی به صورت گردش و دیگری به صورت تنظیمی که به طور پیش فرض حالت گردش آن تعیین شده است که این معنی که یک بار فشار دادن آن برای استفاده در حالت FWD بوده و فشار دادن دوم برای استفاده در حالت برنامه مزاحم نشوید که البته در هنگام فشار دادن بر روی صفحه نمایش حالت جاری آن نشان داده می شود و در حالت تنظیمی فشار دادن آن به طور مستقیم شما را به حالت از قبل تعیین شده آن خواهد فرستاد (در قسمت تنظیمات دکمه های تلفن توضیحات مربوطه آورده خواهد شد)

اگر این برنامه فعال شده باشد برنامه FWD (فرستادن مکالمات) کار نخواهد کرد

توضیح مهم این که بعضی از داخلیها که از طریق برنامه ریزی اصلی مرکز تلفن مجاز شده اند می توانید به داخلی فعال کننده برنامه مزاحم نشوید ؛ زنگ بزنند

دریافت صدای بوق انتظار برای مکالمه از طریق بلند گوی داخلی تلفن و یا از طریق گوشی تلفن (Handset)

Receiving Call Waiting (Call Waiting /off Hook Call Announcement [OHCA]/Whisper OHCA)

این یک سرویس خاصی می باشد که فعال شدن این سرویس به استفاده کننده از داخلی این امکان را می دهد تا اینکه در حالتی که گوشی تلفن را برداشته و در حال مکالمه می باشد ؛ بتواند صدای تلفن کننده در حال انتظار را از طریق بلند گوی داخل تلفن (OHCA) و یا از طریق گوشی تلفن بشنود (WOHCA) و یا به جای صدای یک نوع تون مخصوص را دریافت کند . البته توجه داشته باشید که برای استفاده از سرویس (WOHCA) هم تلفن دریافت کننده صدا و هم تلفن فرستنده صدا ؛ هر دو باید از نوع تلفنهای اختصاصی دیجیتال پاناسونیک باشند .

برای اینکه دیگران بتوانند در حین انجام یک مکالمه ؛ صدای خودشان را از طریق بلند گوی داخل تلفن شما (OHCA) را پخش کنند و یا صدای خودشان از طریق گوشی تلفتتان به گوش شما برسانند ؛ ابتدا شما باید تلفن تان را این امکان تنظیم کرده و آنها برای انجام ان مجاز دانسته باشید

فعال کردن و یا لغو کردن این امکان برای خطوط داخلی

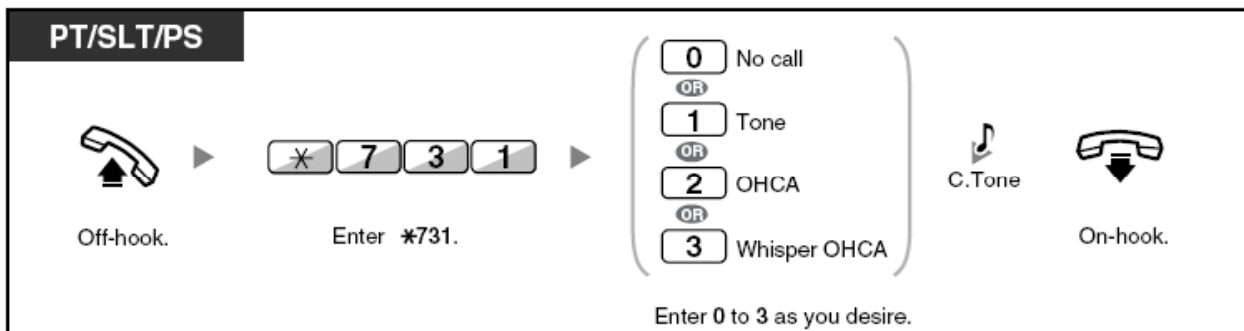

۱- گوشی را بردارید

۲- کد *731 را وارد کنید

۳- برای فعال کردن سرویس دریافت تون ؛ کد 1 برای دریافت OHCA کد 2 ؛ برای دریافت WOHCA کد 3 و برای لغو کردن و اجازه ندادن کد 0 را وارد کنید

۴- پس از شنیدن صدای بوق تایید ؛گوشی را بگذارید

فعال کردن و یا لغو کردن این امکان برای خطوط شهری

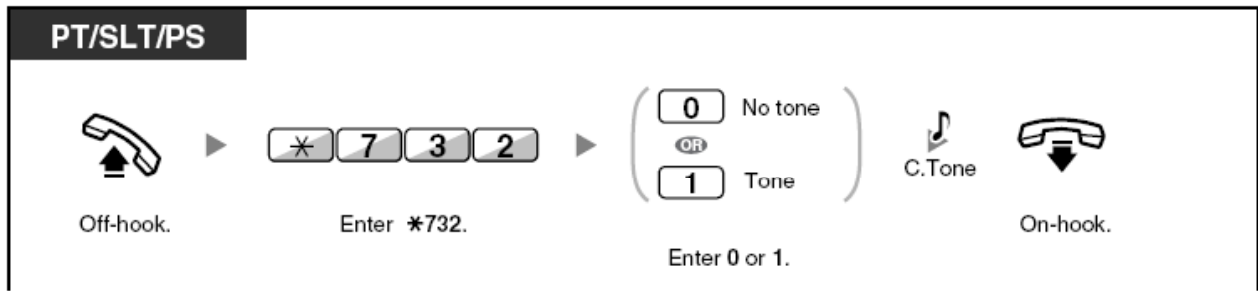

۱- گوشی را بردارید

۲- کد *732 را وارد کنید

۳- برای دریافت تون کد 1 و برای عدم دریافت آن کد 0 را وارد کنید

۴- پس از شنیدن صدای بوق تائید گوشی را بگذارید

نشان دادن شماره تلفن خودتان بر روی صفحه نمایش تلفن شونده و تلفن کننده

Displaying your Telephone Number on the Called Party and Caller's Telephone (Calling / Connected Line Identification Presentation [CLIP / COLP])

CLIP = وقتی که شماره تلفن جایی را می گیرید شما می توانید شماره تلفن از قبل برنامه ریزی شده خودتان را برای تلفن شونده بفرستید

COLP = وقتی که یک خط شهری از خارج با شما تماس برقرار می کنید ، شما می توانید شماره تلفن از قبل برنامه ریزی شده خودتان را برای تلفن کننده بفرستید

در هر دو حالت شما می توانید شماره تلفن از قبل برنامه ریزی شده و یا شماره خط شهری استفاده شده و یا حتی شماره داخلی اختصاص یافته به خودتان را هم برای تلفن کننده و یا تلفن شونده بفرستید

در این برنامه اگر گزینه **Public** را انتخاب کنید ،تلفن شونده و یا تلفن کننده شماره خط شهری استفاده شده (شماره مشترک خط شهری) را خواهد دید

و اگر گزینه **Your Extension** را انتخاب کنید ؛تلفن کننده و یا تلفن کننده ؛ شماره داخلی اختصاص یافته به تلفن شما را خواهد دید

توجه داشته باشید که فعال بودن و کار کردن این امکان به سرویس **(ISDN)** خطوط شهری مخابرات بستگی دارد

فعال کردن این سرویس

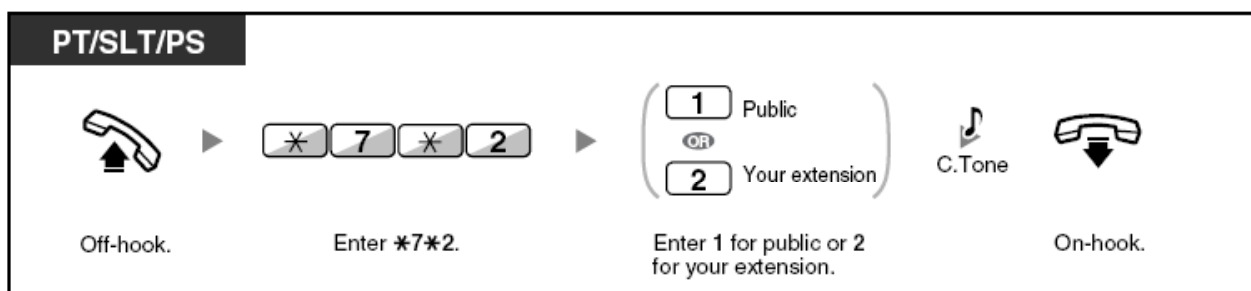

۱- گوشی را بردارید

۲- کد *7*2 را وارد کنید

۳- برای نشان داده شدن شماره تلفن کد 1 و برای نشانه داده شدن شماره داخلی کد 2 را وارد کنید

۴- پس از شنیدن صدای بوق تائید ؛ گوشی را بگذارید

جلو گیری از نشان داده شدن شماره تلفن تان بر روی صفحه نمایش تلفن کننده

Preventing your Telephone Number Being Displayed on Caller's Telephone (Connected Line Identification Restriction [COLR])

وقتی که ؛ تلفنی را دریافت می کنید می توانید از دیده شدن شماره تلفن خودتان بر روی صفحه نمایش تلفن کننده جلوگیری به عمل بیاورید (البته این سرویس در ایران از طرف مخابرات فعال نمی باشد و فقط شماره تلفن کننده بر روی صفحه نمایش تلفن شونده دیده می شود و وقتی که تلفنی را دریافت می کنیم ؛ شما تلفن ما برای شخص تلفن کننده فرستاده نمی شود)

نشان داده شدن و یا نشدن

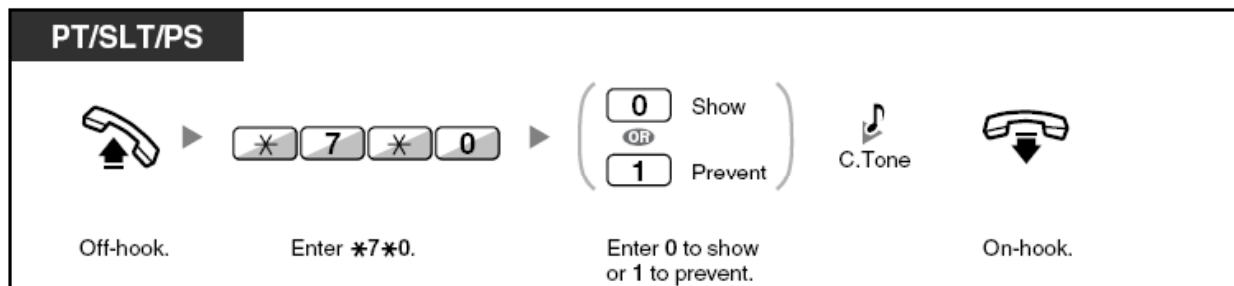

۱- گوشی را بردارید

۲- کد *7*0 را وارد کنید

۳- برای نشان داده شدن کد 0 و برای جلوگیری کد 1 را وارد کنید

۴- پس از شنیدن صدای بوق تائید ؛ گوشی را بگذارید

توجه داشته باشید که فعال بودن و کار کردن این امکان به سرویس (ISDN) خطوط شهری مخابرات بستگی دارد

جلو گیری از نشان داده شدن شماره تلفن تان بر روی صفحه نمایش تلفن شونده

Preventing your Telephone Number Being Displayed on the Called Party's Telephone (Called Line Identification Restriction [CLIR])

وقتی که ؛ مکالمه ای را برقرار می کنید می توانید از دیده شدن شماره تلفن خودتان بر روی صفحه نمایش تلفن شونده جلوگیری به عمل بیاورید (سرویس کالر ای دی در ایران فعال بوده و شماره تلفن ما برای شخص تلفن شونده فرستاده می شود و غیر فعال کردن این امکان از تنظیمات مربوط به مخابرات می باشد)

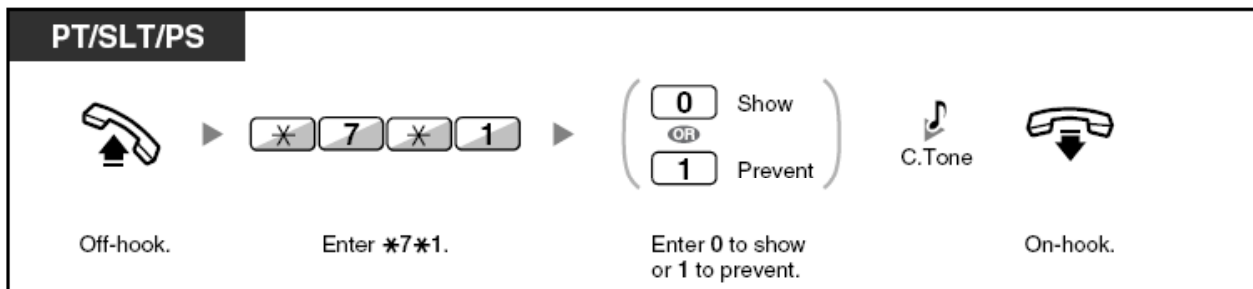

- ۱- گوشی را بردارید
 - ۲- کد *7*1 را وارد کنید
 - ۳- برای نشان داده شدن کد 0 و برای جلوگیری کد 1 را وارد کنید
 - ۴- پس از شنیدن صدای بوق تائید ؛ گوشی را بگذارید
- توجه داشته باشید که فعال بودن و کار کردن این امکان به سرویس (ISDN) خطوط شهری مخابرات بستگی دارد

جلو گیری از ورود دیگران به خط (مکالمه در حال انجام)

Executive Busy Override Deny

با فعال کردن این برنامه بر روی تلفن خودتان از ورود دیگران به مکالمه در حال انجامتان جلوگیری به عمل می آید . با این حال توجه داشته باشید که باز هم بعضی از داخلی ها که از طریق سیستم برنامه ریزی مجاز شده باشند ؛ می توانند وارد در مکالمه شما بشوند

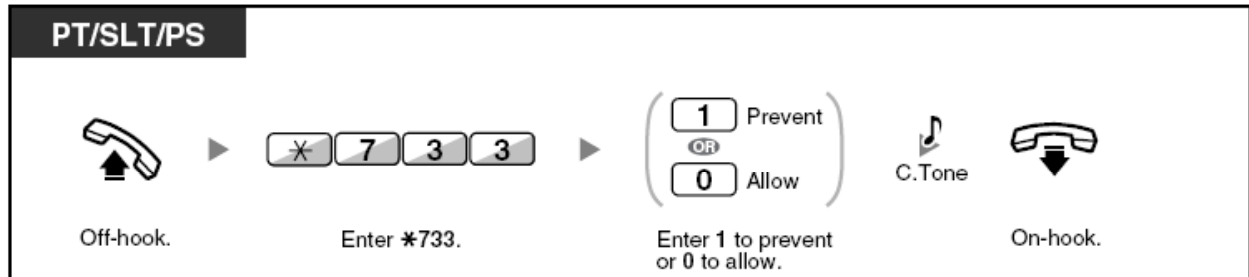

۱- گوشی را بردارید

۲- کد *733 را وارد کنید

۳- برای فعال کردن جلوگیری از ورود دیگران کد 1و برای اجازه دادن به دیگران برای ورود کد 0 را وارد کنید

۴- پس از شنیدن صدای بوق تائید ؛ گوشی را بگذارید

روشن کردن موزیک متن

Turning on the Background Music (BGM)

شما می توانید در زمانهای که تلفن تان بی کار می باشد با استفاده از این سرویس به موزیک متن مرکز تلفن گوش کنید . برای فعال بودن این سرویس یک منبع موزیک خارجی باید به مرکز تلفن وصل شده باشد (مانند رادیو) وقتی که تلفن شما به هر دلیلی مشغول می شود ، این موزیک قطع شده و پس از آزاد شدن مجدد تلفن به طور اتوماتیک موزیک پخش خواهد کرد

برای انتخاب کردن منبع موزیک خارجی و همچنین فعال و غیر فعال کردن این سرویس برای استفاده کننده های از مراکز تلفن TDA100/200/600

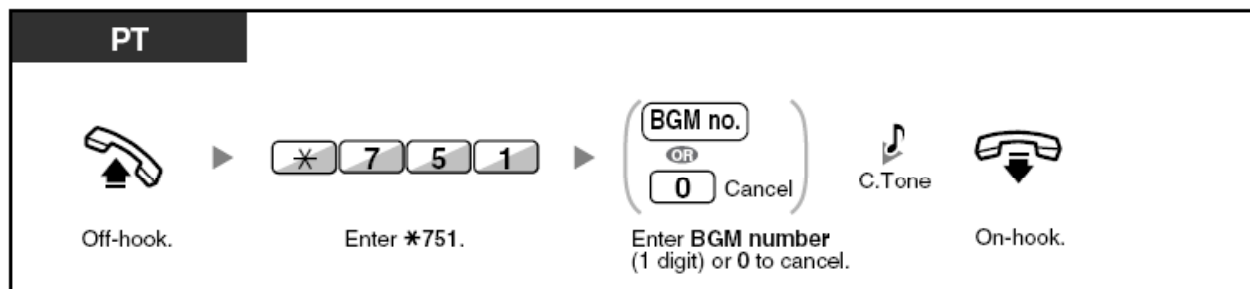

۱- گوشی را بردارید

۲- کد *751 را وارد کنید

۳- برای انتخاب منبع موزیک متن؛ شماره منبع موزیک را وارد کرده (1 رقمی مانند 1 و یا 2) و برای غیر فعال کردن این سرویس کد 0 را وارد کنید

۴- پس از شنیدن صدای بوق تائید؛ گوشی را بگذارید

برای استفاده کننده های از مرکز تلفن TDA30

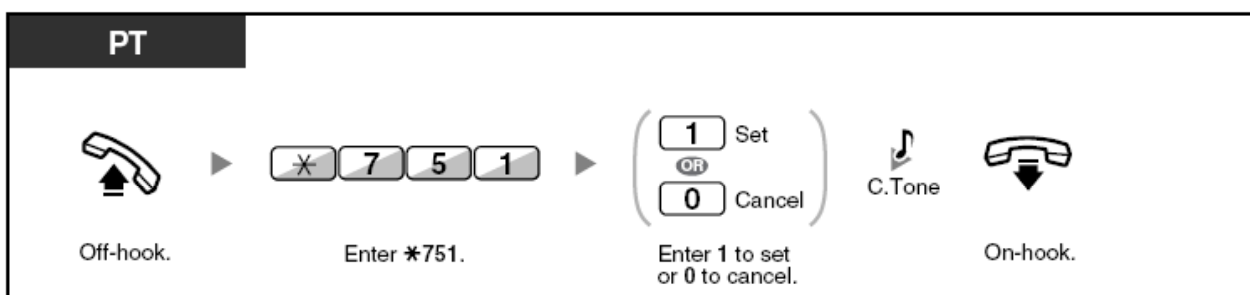

۱- گوشی را بردارید

۲- کد *751 را وارد کنید

۳- برای فعال کردن کد 1 و برای غیر فعال کردن کد 0 را وارد کنید

۴- پس از شنیدن صدای بوق تائید؛ گوشی را بگذارید

امنیت اطلاعات خط تلفن

Data Line Security

شما می توانید با استفاده از این برنامه امنیت اطلاعات مربوط به خط تلفن داخلی خودتان را بیشتر کنید و خط اطلاعات داخلی خودتان را از ورود سیگنالهای مانند سیگنال انتظار برای مکالمه که از طرف داخلی های دیگر فرستاده می شود ؛ محافظت کنید . این برنامه بخصوص وقتی که خط داخلی خودتان را به دستگاههای مانند کامپیوتر وصل کرده باشید موثر خواهد بود و از دریافت شدن سیگنالهای مختلف که ممکن است موجب اختلال در کار شما بشود ؛ جلوگیری خواهد کرد

برای فعال و یا لغو کردن

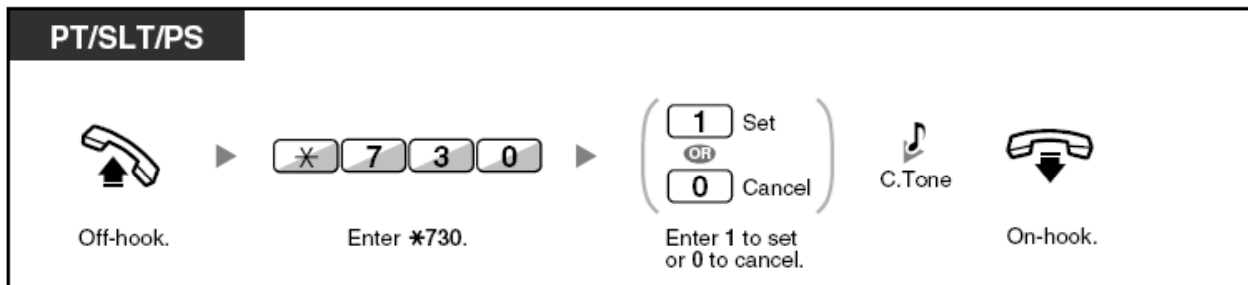

۱- گوشی را برداری د

۲- کد *730 را وارد کنید

۳- برای فعال کردن برنامه امنیت اطلاعات خط کد 1 و برای غیر فعال کردن آن کد 0 را وارد کنید

۴- پس از شنیدن صدای بوق تأیید ؛ گوشی را بگذارید

چک کردن وضعیت شیفت کاری جاری

Checking the Tim Service Status

شما می توانید با انجام عملیات زیر وضعیت شیفت کاری جاری مرکز تلفن را مشاهده کنید . توجه داشته باشید که هیچ داخلی به جز داخلی مدیر نمی تواند از این سرویس استفاده کند . برای این سرویس هم از دگمه TRANSFER استفاده کنید و هم از دگمه ای به نام دگمه Time Service که در قسمت مخصوص تنظیمات مربوط به دگمه های تلفن طرز درست کردن این دگمه آورده خواهد شد



PT

در هنگامی که گوشی بر تلفن می باشد

While on-hook

Press TRANSFER or Time Service
(Day/Night/Lunch/Break).

۱- دگمه TRANSFER و یا دگمه Time Service را فشار دهید

توجه داشته باشید که LED مربوط به دگمه Time Service در حالت های مختلف ؛ نشانگر شیفت های مختلف می باشد

خاموش = شیفت روز

روشن - سبز = شیفت نهار

چشمک زدن به رنگ سبز = شیفت استراحت

روشن - قرمز = شیفت شب

چشمک زدن به رنگ قرمز = ایام تعطیل

تنظیم مربوط به زنگ تلفن معمولی پارالل شده

Setting the Paralleled Telephone to Ring (Paralleled Telephone)

اگر با تلفن اختصاصی دیجیتال پاناسونیک شما یک تلفن معمولی پارالل شده باشد؛ شما در این برنامه می توانید زنگ خوردن و یا نخوردن آن را تعیین کنید. البته به طور پیش فرض داخلی معمولی پارالل شده با تلفن اختصاصی دیجیتال در هنگام ورود خط زنگ می خورد

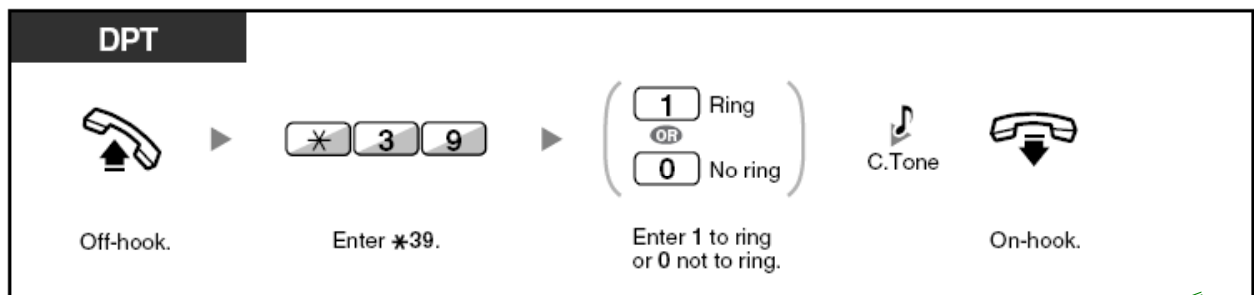

۱- گوشی را بردارید

۲- کد *39 را وارد کنید

۳- برای فعال شدن زنگ کد 1 و برای حالت زنگ نخوردن کد 0 را وارد کنید

۴- پس از شنیدن صدای بوق تأیید گوشی را بگذارید

اگر حتی در این برنامه حالت زنگ نخوردن را هم انتخاب کرده باشید؛ تلفن پارالل شده می تواند به خطوط ورودی جواب بدهد

اگر شما در هنگامی که تلفن پارالل شده با شما در حال مکالمه باشد؛ گوشی را بردارید؛ مکالمه به طور اتوماتیک به تلفن شما منتقل خواهد شد

این سرویس برای تلفن پاناسونیک مدل 7665 فعال نخواهد بود

پاک کردن (ری ست کردن) تلفن داخلی

Cleaning Feathers Set at Your Extension (Extension Feather Clear)

شما می توانید با این کار تلفن خودتان را ری ست کرده و به حالت پیش فرض در بیاورید

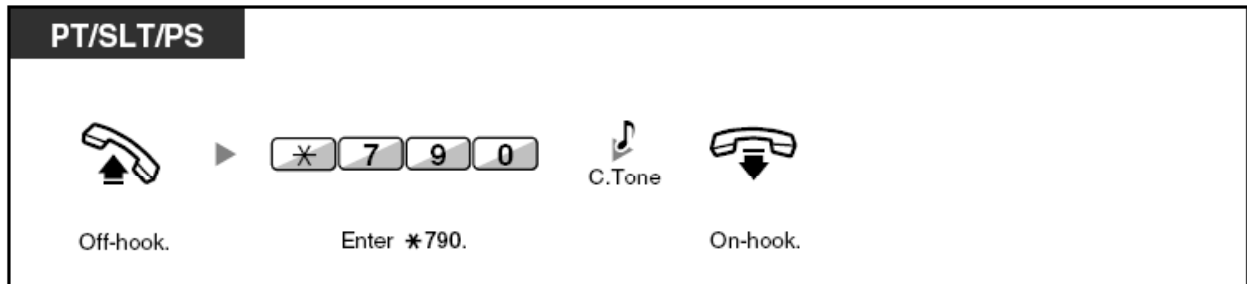

۱- گوشی را بردارید

۲- کد *790 را وارد کنید

۳- پس از شنیدن صدای بوق تائید گوشی را بگذارید

اگر یک سیستم ایفون در و سیستم درباز کن نصب شده باشد

If a Doorphone/Dooropener is connected

شما می توانید با کسی که در مقابل در ایستاده باشد؛ با استفاده از سیستم ایفون در صحبت کنید. وقتی که کسی دکمه کنسول ایفون در را که در کنار در نصب می شود فشار دهد در این حالت داخلی از قبل برنامه ریزی شده زنگ خورده و می تواند با برداشتن گوشی با کسی که در مقابل در ایستاده باشد مکالمه کند

– صحبت کردن با کسی که دکمه ایفون در را فشار داده

– باز کردن در

صحبت کردن با کسی که دکمه ایفون در را فشار داده

برقراری مکالمه از طرف وارد شونده (کسی که می خواهد وارد شود)

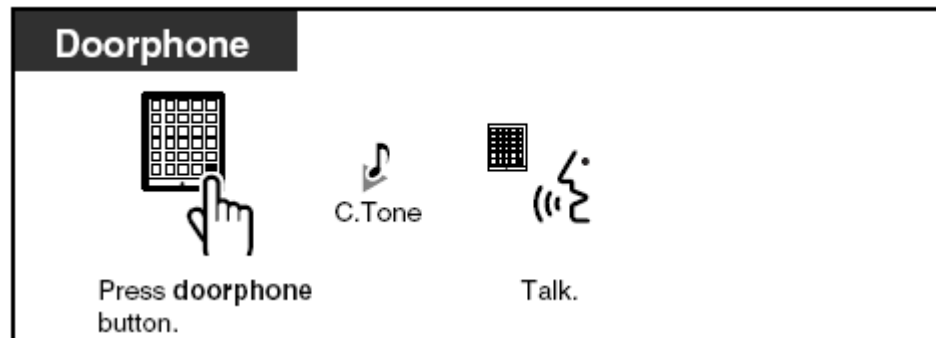

۱ – دکمه قرار داده شده بر روی کنسول ایفون در باز کن را فشار دهید

۲ – پس از شنیدن صدای بوق تائید با کسی که در داخل گوشی را برداشته است صحبت کنید

جواب دادن به کسی که دکمه ایفون در باز کن را فشار داده است (وارد شونده به ساختمان)



۱ – گوشی را بردارید

پخش کردن صدای خودتان از ایفون در باز کن (اگر بخواهید صدای شما از ایفون درباز کن بدون اینکه کسی قبلا دگمه ایفون را فشار داده باشد ؛پخش شود - مثلا برای صدا کردن کسی)



۱- گوشی را بردارید

۲- کد *31 را وارد کنید

۳- شماره ایفون در باز کن را وارد کنید (چندین درباز کن ممکن است به یک مرکز تلفن وصل شده باشد)

۴- پس از شنیدن صدای بوق تائید ؛ صحبت کنید

باز کردن در

البته ممکن است بعضی از داخلی ها برای استفاده از امکانات دچار محدودیت شده باشند

از یک داخلی مخصوص

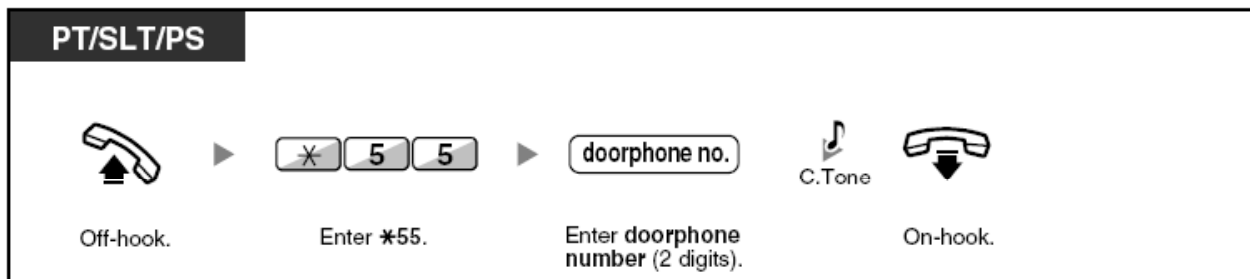

۱- گوشی را بردارید

۲- کد *55 را وارد کنید

۳- شماره ایفون در باز کن مورد نظرتان را وارد کنید

۴- پس از شنیدن صدای بوق تائید گوشی را بگذارید

از یک داخلی دیگر در حین مکالمه با کسی که دم در است

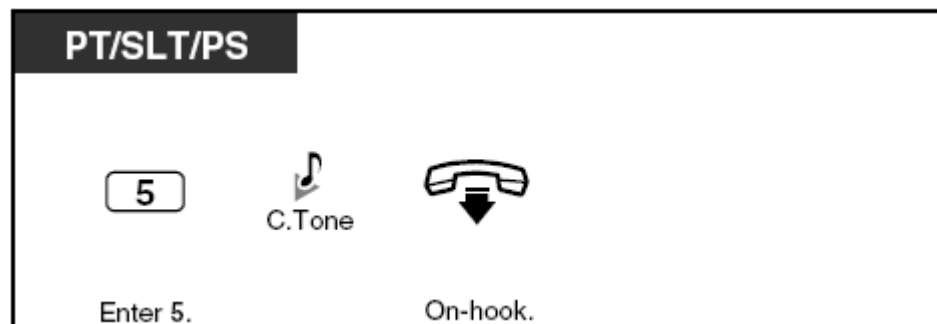

۱- کد 5 را وارد کنید

۲- پس از شنیدن صدای بوق تائید گوشی را بگذارید

اگر یک رله خارجی وصل شده باشد

If an External Relay is connected

اگر رله ای بر روی مرکز تلفن نصب شده باشد ، داخلی از قبل برنامه ریزی شده ای می تواند ، رله مورد نظر خود را در حالت ON قرار دهید

رله در حالت ON قرار گرفته پس از مدت زمان از قبل تعیین شده ای به صورت OFF در خواهد آمد حد اکثر تعداد رله قابل نصب در یک مرکز تلفن 4 شلفی کامل ، 64 عدد می باشد

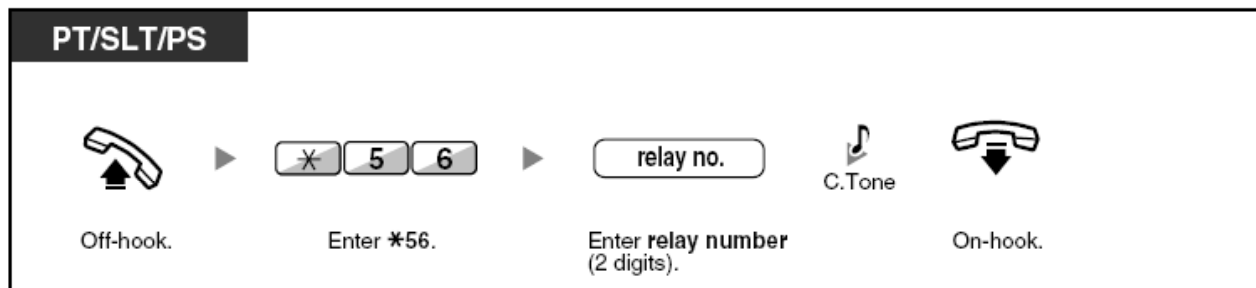

۱- گوشی را بردارید

۲- کد *56 را وارد کنید

۳- شماره رله مورد نظر خود را وارد کنید (دو رقمی)

۴- پس از شنیدن صدای بوق تائید ، گوشی را بگذارید

اگر یک سنسور وصل شده باشد

If an External Sensor is connected

اگر سنسوری به مرکز تلفن وصل شده باشد؛ داخلی از قبل برنامه ریزی شده ای می تواند سیگنال فرستاده شده از طرف سنسور را دریافت کند (مانند یک سیگنال امنیتی) اگر بعد از مدت زمان از قبل تعیین شده ای به سیگنال فرستاده شده از طرف سنسور در داخلی مقصد پاسخ داده نشود؛ سیگنال فرستاده شده قطع خواهد شد.

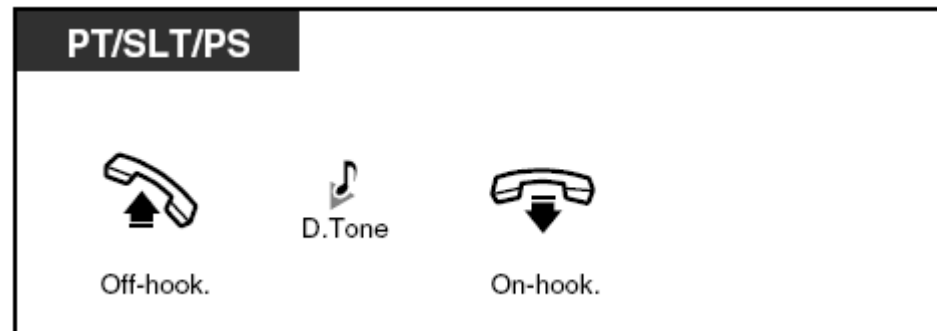

۱- گوشی را بردارید

۲- پس از شنیدن صدای بوق آزاد، گوشی را بگذارید

اگر خطی از مرکز تلفن اصلی وصل شده باشد (به فرض اینکه خطی از

مرکز تلفن بزرگتری به مانند یک خط شهری به مرکز تلفن وصل شده باشد)

If a Host PBX is connected

– دسترسی به سرویسهای خارج از مرکز تلفن (EFA)

شما می توانید به سرویسهای که از طرف مرکز تلفن بزرگتری که به مرکز تلفن شما از طریق کانال خطوط شهری وصل شده و یا به سرویسهای که از طرف مخابرات بر روی خطوط شهری فرستاده می شود؛ مانند سیگنال انتظار برای مکالمه؛ جواب بدهید

برای مثال هلد کردن مکالمه در حال انجام و جواب دادن به مکالمه در حال انتظار با تلفن اختصاصی پاناسونیک

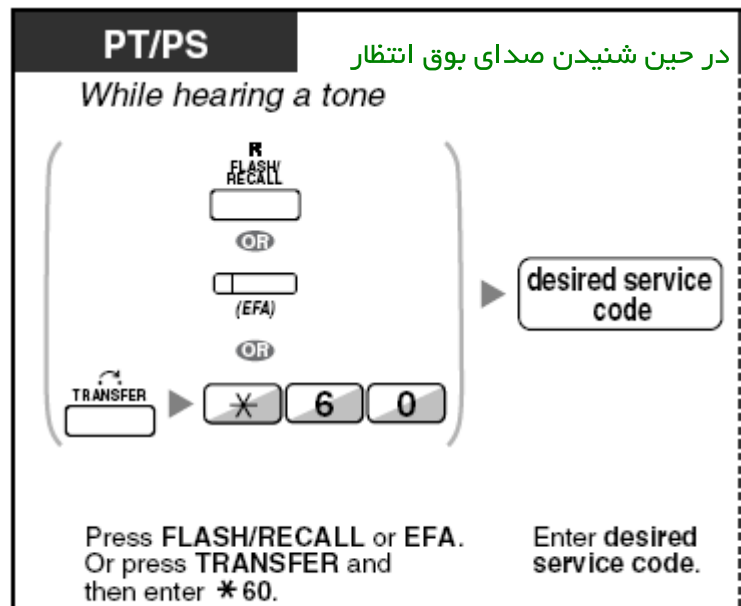

۱- دگمه **FLASH/RECALL** و یا دگمه **EFA** را فشار داده و یا اینکه ابتدا دگمه **TRANSFER** را فشار داده و سپس کد ***60** را وارد کنید

۲- کد سرویس مورد نظرتان را وارد کنید (این کد ها معمولا از طرف مخابرات و یا از طرف سرویس دهنده مرکز تلفن بزرگتر در اختیار شما قرار داده می شود)

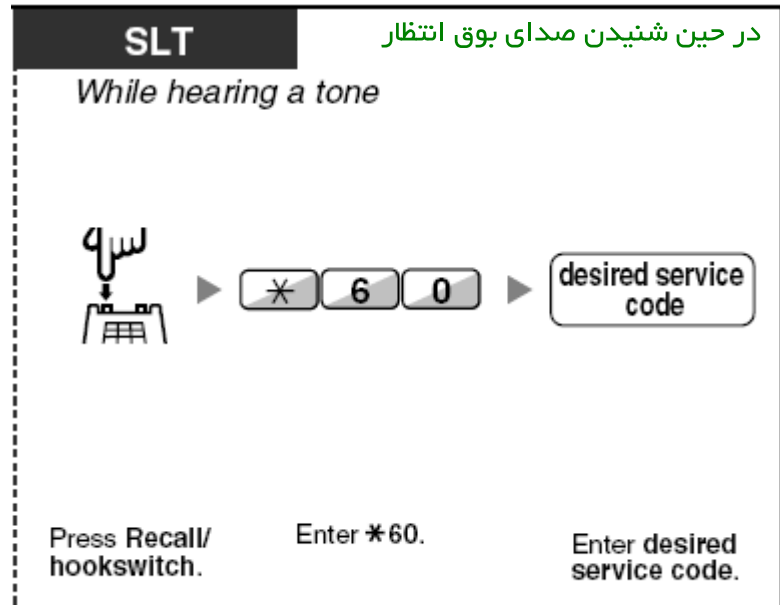

۱- قلاب زیر گوشی را یک بار قطع و وصل کنید

۲- کد *60 را وارد کنید

۳- کد سرویس مورد نظرتان را وارد کنید (این کد ها معمولا از طرف مخابرات و یا از طرف سرویس دهنده مرکز تلفن بزرگتر در اختیار شما قرار داده می شود)

توجه داشته باشید که در این مورد دکمه **FLASH/RECALL** باید در حالت **EFA** قرار داشته باشد . انجام این کار در قسمت تنظیمات تلفن توضیح داده شده است

اگر یک دستگاه صندوق صوتی به مرکز تلفن وصل شده باشد

If a Voice Processing System is connected

شما و یا کسی که از بیرون تماس گرفته است می توانید با استفاده از یک تلفن به دستگاه صندوق صوتی دسترسی داشته باشید

– فرستادن مکالمه به دستگاه صندوق صوتی

اگر مرکز تلفن شما مجهز به یک دستگاه صندوق صوتی پاناسونیک باشد (مانند سری های KX-TVP و KX-TVS) امکانات و سرویسهای زیر نیز می تواند در دسترس شما قرار داشته باشد

– گوش دادن به صدای مکالمه در حال ضبط شدن به طور زنده

– ضبط کردن مکالمه

فرستادن مکالمه به دستگاه صندوق صوتی

– فرستادن مکالمات خودتان به صندوق صوتی خودتان

– انتقال دادن یک مکالمه در حال انجام به دستگاه صندوق صوتی

– گوش دادن به پیغامهای ضبط شده

اگر شما نمی توانید به مکالماتتان جواب بدهید ؛ می توانید مکالماتتان را به صندوق صوتی خودتان بفرستید و همچنین می توانید نوع مکالماتی که می خواهید فرستاده شوند را نیز انتخاب کنید (فقط مکالمات داخلی / فقط مکالمات خط شهری و یا هر دو آنها)

اگر تلفن شما دارای دگمه MESSAGE باشد در صورت دریافت پیغام LED مربوط به دگمه MESSAG روشن خواهد شد و شما پس از برداشتن گوشی صدای مخصوصی را که شما را از وجود پیغامی در صندوق صوتی با خبر می کند را خواهید شنید(بستگی دارد به این که تلفن شما دارای دگمه MEASSAG باشد و یا نه)

شما همچنین می توانید مکالمات وارد شونده به تلفن خودتان را به صندوق صوتیتان بفرستید تا اینکه تلفن کننده ها بتوانند پیغام خودشان را بگذارند . اگر شما بر روی تلفن خودتان دگمه انتقال به صندوق صوتی را ایجاد کرده باشید ، برای منتقل کردن یک مکالمه به صندوق صوتی نیازی به دانستن شماره صندوق صوتی ندارید

مدت زمان ضبط مکالمه به دستگاه صندوق صوتی وصل شده با مرکز تلفن بستگی دارد

فرستاده مکالمات خودتان به صندوق صوتی خودتان

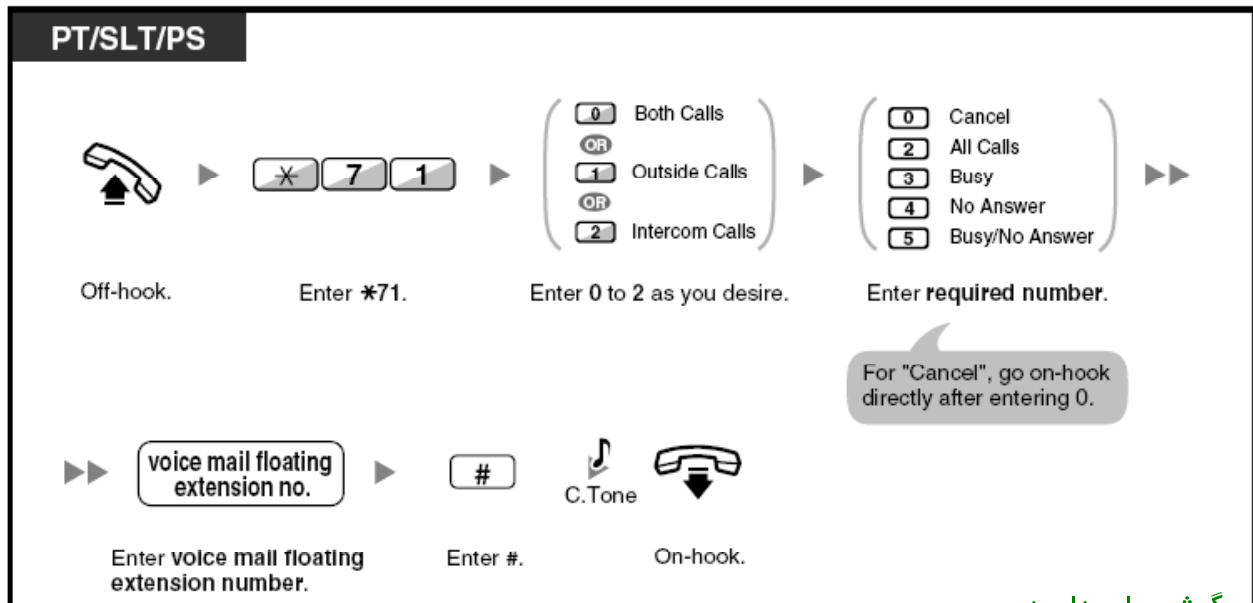

۱- گوشی را بردارید

۲- کد *71 را وارد کنید

۳- برای انتقال دادن خطوط داخلی کد 2 و خطوط شهری کد 1 و هر دو نوع مکالمه کد 0 را وارد کنید

۴- برای فرستاده شدن در حالت مشغول بودن و یا جواب داده نشدن کد 5 و برای فرستاده شدن در حالت جواب داده نشدن کد 4 و برای فرستاده شدن فقط در صورت اشغال بودن کد 3 و برای فرستاده شدن همه مکالمات کد 2 و برای لغو کردن این سرویس کد 0 را وارد کنید

۵- شماره شناور صندوق صوتی را وارد کنید (این شماره از طرف برنامه ریزی مرکز تلفن تعیین و تعریف شده و در اختیار شما قرار داده می شود)

۶- دکمه # را فشار دهید

۷- پس از شنیدن صدای بوق تائید ؛ گوشی را بگذارید

انتقال دادن یک مکالمه در حال انجام به دستگاه صندوق صوتی

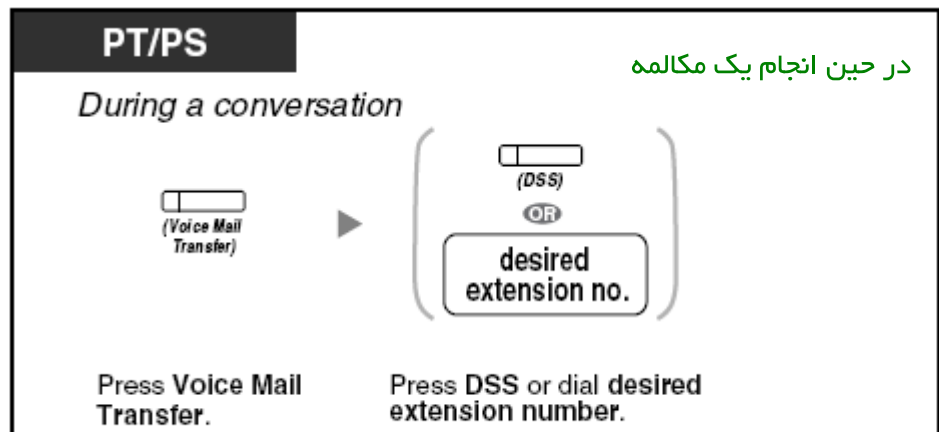

در حین انجام یک مکالمه

۱- دکمه Voice Mail Transfer را فشار دهید (طرز درست کردن این دکمه در قسمت تنظیمات تلفن وارد شده است)

۲- دگمه **DSS** داخلی و یا شماره داخلی مورد نظرتان را وارد کنید (شماره داخلی را وارد کنید که قصد دارید مکالمه در حال انجام را به صندوق صوتی ان داخلی وصل کنید - مثلا برای اینکه مکالمه کننده با شما بتواند برای ان داخلی یک پیغام بگذارد)

گوش دادن به پیغامهای ضبط شده

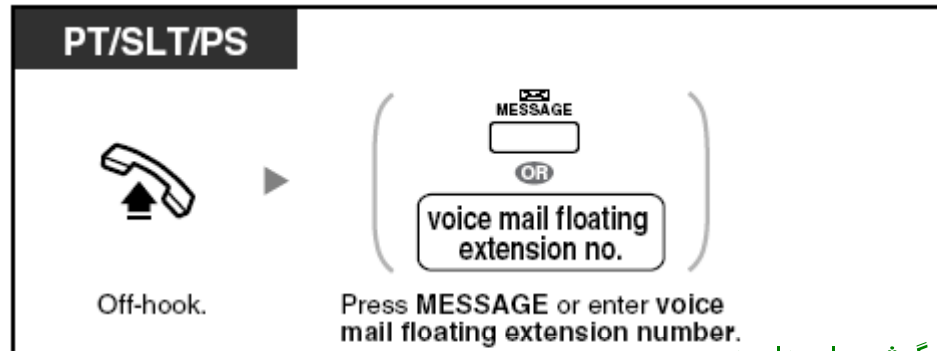

۱- گوشی را بردارید

۲- دگمه **MESSAG** را فشار داده و یا شماره شناور صندوق صوتی را وارد کنید (شماره شناور صندوق صوتی به طور پیش فرض ؛ شماره 500 می باشد)

گوش دادن به صدای مکالمه در حال ضبط شدن به طور زنده

اگر یک تلفن کننده در حال گذاشتن پیغام داخل صندوق صوتی شما باشد ؛ می توانید به پیغام در حال گذاشته شدن ، بدون اینکه بخواهید با پیغام گذار صحبت کنید ؛ گوش کنید البته اگر بخواهید می توانید در حین گذاشته شدن پیغام با پیغام گذار صحبت کنید برای انجام این کار دو روش می تواند در دسترس باشد (پیش فرض = روش گوش دادن از طریق ایفون تلفن - بدون گوشی)

روش گوش دادن از طریق ایفون تلفن (Hand Set Mode)

اگر این روش انتخاب شده باشد ؛ شما می توانید به طور اتوماتیک به پیغام در حال ضبط شدن گوش کنید - پیغام در حال ضبط شدن از بلند گوی تلفن شما پخش خواهد شد

روش محرمانه : (Private Mode)

اگر این روش انتخاب شده باشد شما در هنگام ضبط شدن پیغام یک صدای بوق اطلاع (alarm) خواهید شنید قبل از شروع به انجام گوش دادن :

- یک دگمه گوش دادن به پیغام در حال ضبط شدن (LCS) بر روی تلفن خودتان درست کنید

- یکی از روش های بالا را انتخاب کنید

- برای داخلی خودتان یک پین کد (PIN) انتخاب کنید

- امکان گوش دادن به پیغام در حال گذاشته شدن را فعال کنید

فعال کردن امکان گوش دادن به پیغام در حال ضبط شدن

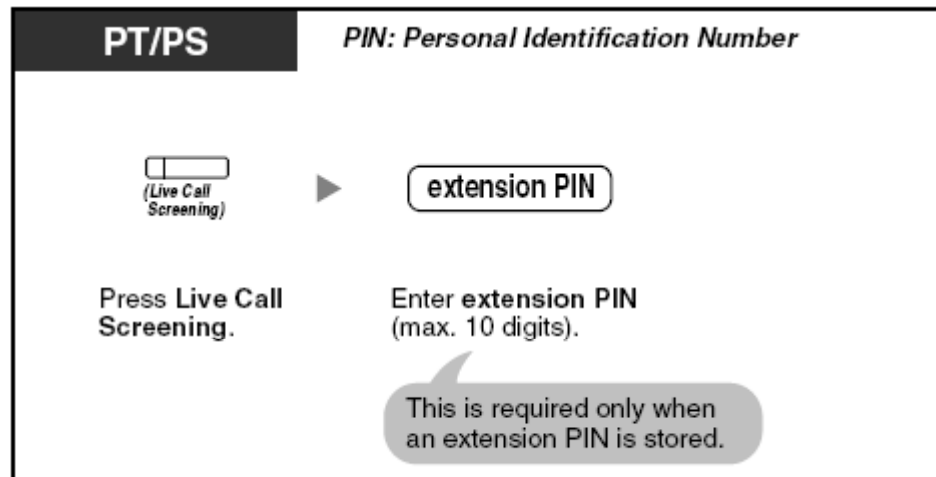

۱- دگمه LCS را فشار دهید.

۲- پین کد داخلی خودتان را وارد کنید.

لغو کردن این امکان

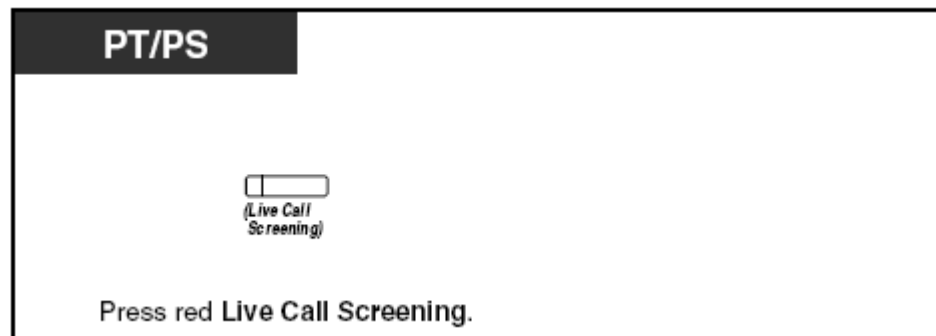

۱- دگمه LCS را فشار دهید.

امکان گوش دادن به پیغام در حال گذاشته شدن



انجام کارهای نوشته شده در قسمت‌های خاکستری در روش استفاده از ایفون امکان پذیر می باشد

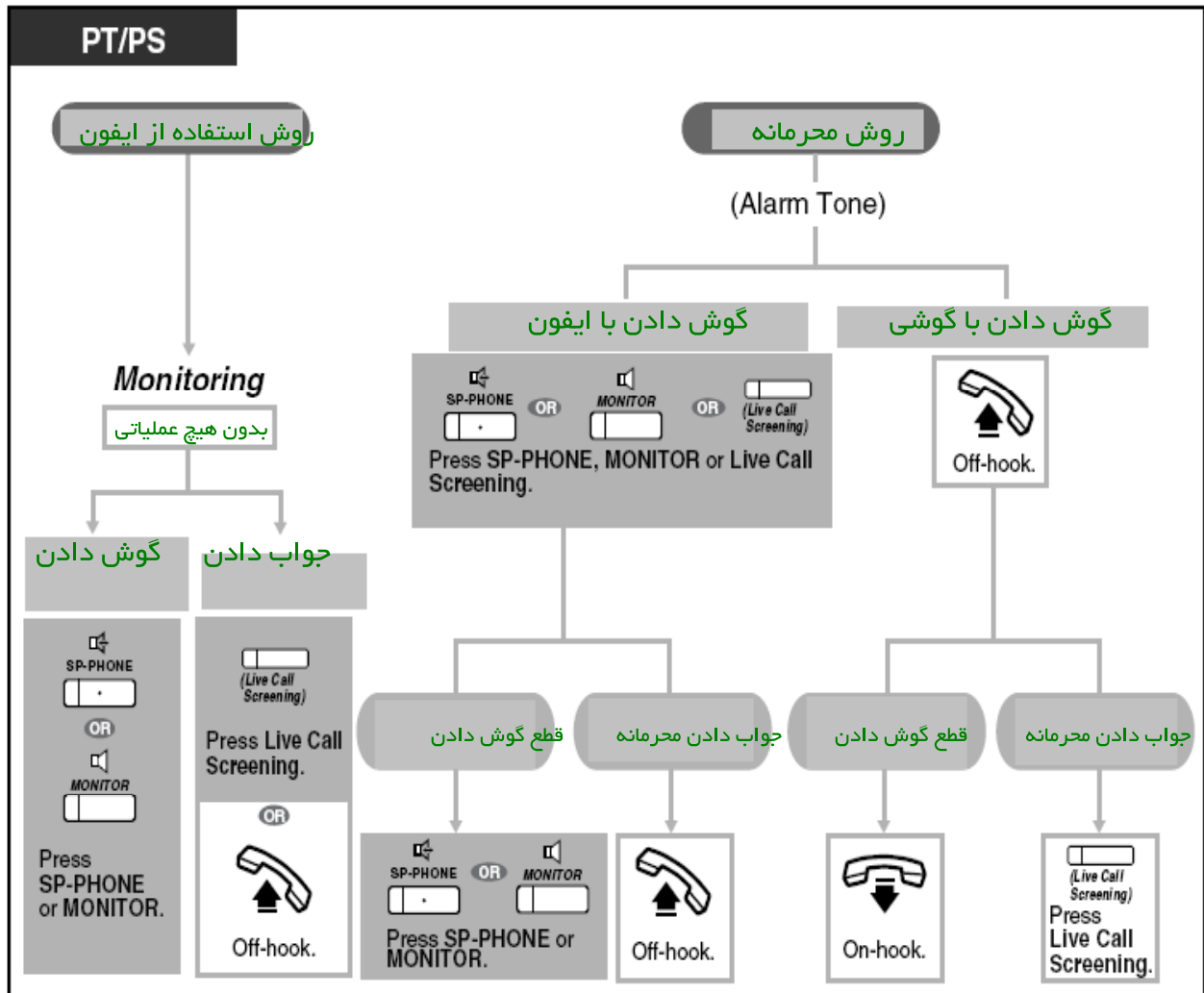



شما می توانید یک مکالمه در حال انجام را در صندوق صوتی خودتان و یا صندوق صوتی یک داخلی دیگر ضبط کنید

برای ضبط کردن مکالمه در صندوق صوتی خودتان (Two-Way Record)

در حین انجام یک مکالمه

PT/PS

During a conversation

To stop recording,
press this button again.

Press Two-way Record.

۱- دگمه **Two-Way Record** را فشار دهید (برای قطع کردن عمل ضبط کردن مکالمه ؛ این دگمه را مجدداً فشار دهید)

برای ضبط کردن در داخل صندوق صوتی یک داخلی دیگر (Two-Way Transfer)

در حین انجام یک مکالمه

PT/PS

During a conversation

To stop recording,
press this button again.

Press Two-way
Transfer.

▶

(DSS)
OR
another
extension no.

Press DSS or enter
another extension
number.

۱- دگمه **Two-Way Transfer** را فشار دهید

۲- دگمه **DSS** مربوط به داخلی مورد نظر را فشار داده و یا شماره آن داخلی را بگیرید (برای قطع کردن عمل ضبط کردن مکالمه ؛ این دگمه را مجدداً فشار دهید)

برای ضبط کردن در داخل صندوق صوتی یک داخلی دیگر فقط با استفاده از یک دکمه (One-touch Two-Way Transfer)

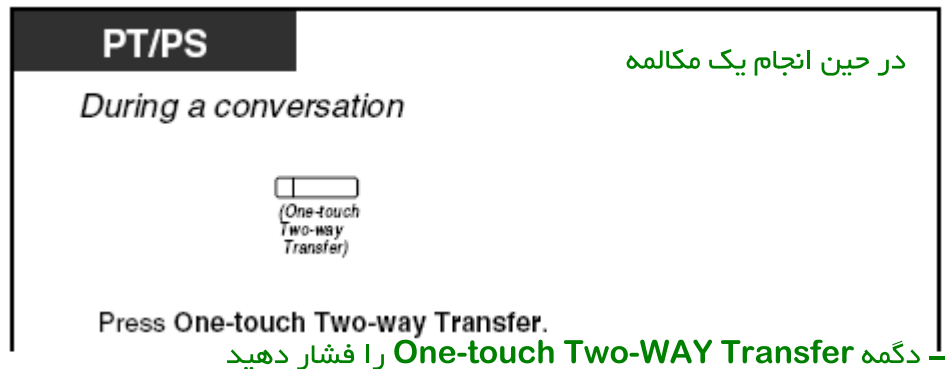

توجه داشته باشید برای درست کردن و ایجاد دکمه های که در این قسمت و یا سایر قسمتها برای انجام عملیات مختلف نام برده می شود ؛ باید به قسمت تنظیمات دکمه های تلفن مراجعه کنید

استفاده از تلفن در یک محیط هتلی

Using the Telephone in Hotel-type Environment

در یک محیط هتلی ؛ داخلی که به عنوان داخلی اپراتور هتل تعیین شده باشد می تواند وضعیت هر کدام از داخلیهای اتاقهای میهمانان را با قرار دادن آنها در حالتی **Check-in** و **Check-out** تعیین کرده و یا حالتی موجود را مشاهده کند

وقتی که یک میهمان وارد اتاقی می شود ، اپراتور هتل داخلی مربوط به آن اتاق را در حالت **Check-in** قرار می دهد ، یعنی آن داخلی از آن لحظه به بعد دارای امکاناتی می شود که مطابق درخواست مسافر جدید تنظیم شده است ، مانند ازاد شدن خط شهری ؛ صفر و یا دو صفر خط شهری ، تنظیم زمان بیدار کردن مسافر در حالت **Check-in** هزینه های مکالمه برای مسافر آن داخلی محاسبه خواهد شد

وقتی که یک میهمان هتل را ترک کرده و اتاق خود را تحویل می دهد ؛ اپراتور هتل می تواند داخلی اتاق تخلیه شده را در حالت **Check-out** قرار دهد و با این کار در اصل امکانات آن داخلی را مانند تصرف خط شهری و یا داشتن صفر و دو صفر قطع کرده و تنظیمات مربوط به ساعت زنگ بیدار شدن و غیره را پاک خواهد کرد

برای هر کدام از داخلی های اتاقهای میهمان یک دکمه **DSS** تعریف می شود و روش بودن و یا نبودن **LED** مربوط به **DSS** هر کدام از این داخلی ها نشان دهند ، وضعیت آن داخلی و در اصل آن اتاق از لحاظ قرار داشتن در حالتی **Check-in** و **Check-out** می باشد

این امکان به اپراتور هتل این امکان را می دهد که با استفاده از تلفن هر کدام از داخلی های مربوط به اتاقهای میهمانان را در وضعیتهای **Check-in** و یا **Check-out** قرار دهد

اپراتور هتل همچنین می تواند با استفاده از تلفن اپراتوری خود نسبت به تنظیم ساعت بیدار کردن میهمانان خود اقدام کند (**Wack-up**) . همانطور که می دانید بعضی از میهمانان از اپراتور هتل می خواهند که آنها را سر ساعت مشخصی بیدار کنند ؛ برای انجام این کار ؛ اپراتور هتل می تواند با استفاده از سرویس **Wack-up** تلفن داخلی اتاق مورد نظر را طوری برنامه ریزی کند ؛ که تلفن داخلی مورد نظر سر ساعت تنظیم شده برای بیدار کردن مسافر ؛ زنگ بزند

بنابراین تلفن داخلی اپراتور هتل کارهای زیر را می تواند در این خصوص انجام دهد (توجه داشته باشید که تماس با این داخلی امکان پذیر نیست و اگر کسی شماره داخلی اپراتور مدیر را بگیرد ؛ صدای بوق اشغال خواهد شنید و این داخلی برای انجام کارهای توضیح داده شده می باشد و همچنین اپراتور هتل برای انجام کارهای محوله باید از یک تلفن اختصاصی پاناسونیک که دارای صفحه نمایشی 6 سطری می باشد ؛ باید استفاده کند (**KX-T7636**)

LED مربوط به دکمه های **DSS** هر کدام از داخلی های اتاقهای میهمان نشان گر وضعیت آن داخلیها از لحاظ قرار داشتن در حالت **Check-in** و یا **Check-out** می باشد یعنی اگر **LED** یک دکمه **DSS** در حالت خاموش باشد داخلی مربوط به آن دکمه در حالت **Check-out** قرار دارد و اگر روشن باشد ؛ داخلی مربوط به آن دکمه در حالت **Check-in** قرار دارد

– انجام عمل **Check-in**

– انجام عمل **Check-out**

– بیدار کردن مسافر در ساعت مشخصی به وسیله زنگ تلفن و با استفاده از سرویس **Wack-up**

انجام عمل Check-in

داخلی اپراتور هتل می تواند با استفاده از دکمه **Check-in** که بر روی تلفن داخلی اپراتور تعریف شده است ؛ هر کدام از داخلی های مورد نظر خود را در حالت **Check-in** قرار دهد

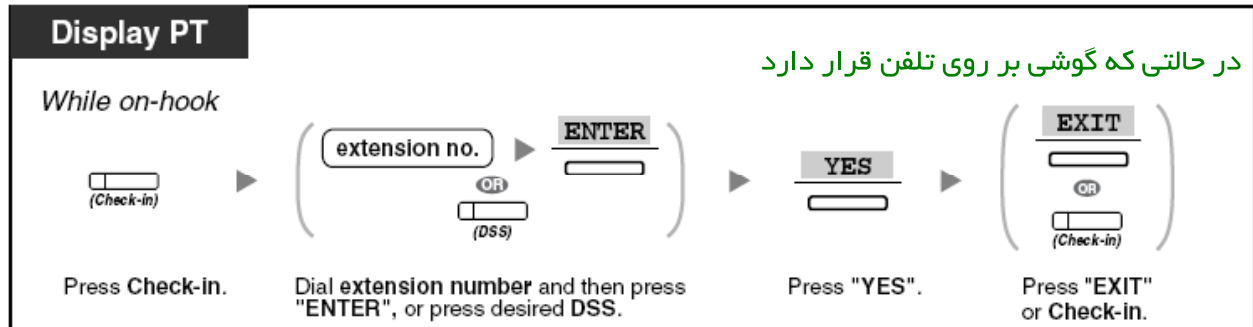

۱- دکمه **Check-in** را فشار دهید

۲- شماره داخلی مورد نظر را وارد کرده و سپس دکمه **ENTER** را فشار دهید و یا اینکه دکمه **DSS** مربوط به آن داخلی را فشار دهید

۳- دکمه **YES** را فشار دهید

۴- دکمه **EXIT** و یا **Check-in** را فشار دهید

همانطور که در بالا توضیح داده شد پس از قرار دادن داخلی در حالت **Check-in** ؛ میهمان می تواند با تصرف خط شهری هر نوع مکالمه ای را که بخواهد انجام دهد هر نوع صورت حساب قبل از ورود به حالت **Check-in** پاک شده و جزئیات مربوط به تغییرات داخلی مورد نظر به طور اتوماتیک ضبط خواهد شد - البته انجام این عمل نیاز به برنامه ریزی مرکز تلفن دارد

مثال :

Date	Time	Ext	CO	Dial Number
02/02/00	03:07PM	1234		Check in

انجام عمل Check-out

داخلی اپراتور هتل می تواند با استفاده از دکمه **Check-out** که بر روی تلفن داخلی اپراتور تعریف شده است ؛ هر کدام از داخلی های مورد نظر خود را در حالت **Check-out** قرار دهد

بسته به تنظیمات انجام گرفته بر روی مرکز تلفن ؛ اپراتور هتل کارهای زیر را نیز می تواند انجام دهد

- ضبط کردن و یا تغییر دادن هزینه های مربوط به مینی بار و غیره

- دادن پرینت شارژ با اطلاعات هزینه ها

قرار دادن یک داخلی در حالت **Check-out** با و یا بدون دادن پرینت صورت حساب

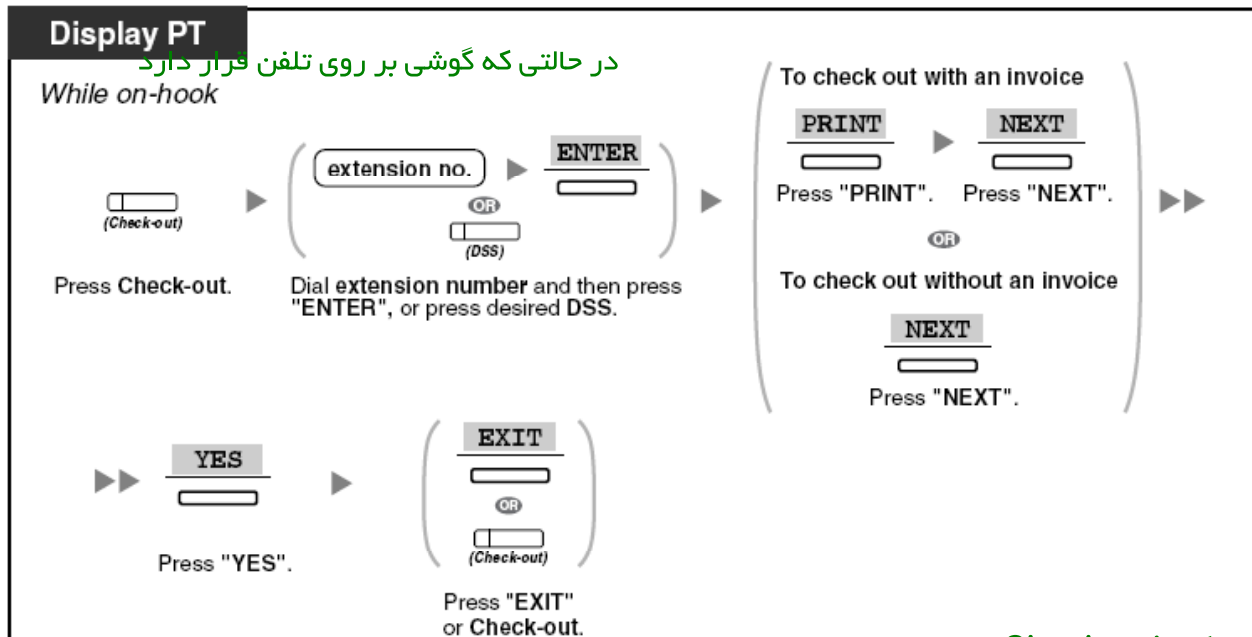

۱- دکمه **Check-out** را فشار دهید

۲- شماره داخلی مورد نظر را وارد کرده و سپس دکمه **ENTER** را فشار دهید و یا اینکه دکمه **DSS** مربوط به آن داخلی را فشار دهید

۳- برای قرار دادن داخلی در حالت **Check-out** با پرینت صورت حساب ؛ دکمه **PRINT** و سپس **NEXT** را فشار دهید و برای قرار دادن داخلی در حالت **Check-out** بدون پرینت صورت حساب ؛ دکمه **NEXT** را فشار دهید

۴- دکمه **YES** را فشار دهید

۵- دکمه **NEXT** و یا **Check-out** را فشار دهید

برای ضبط کردن و یا تغییر دادن صورت حساب اطاق و قرار دادن یک داخلی در حالت **Check-out** با و یا بدون دادن پرینت صورت حساب

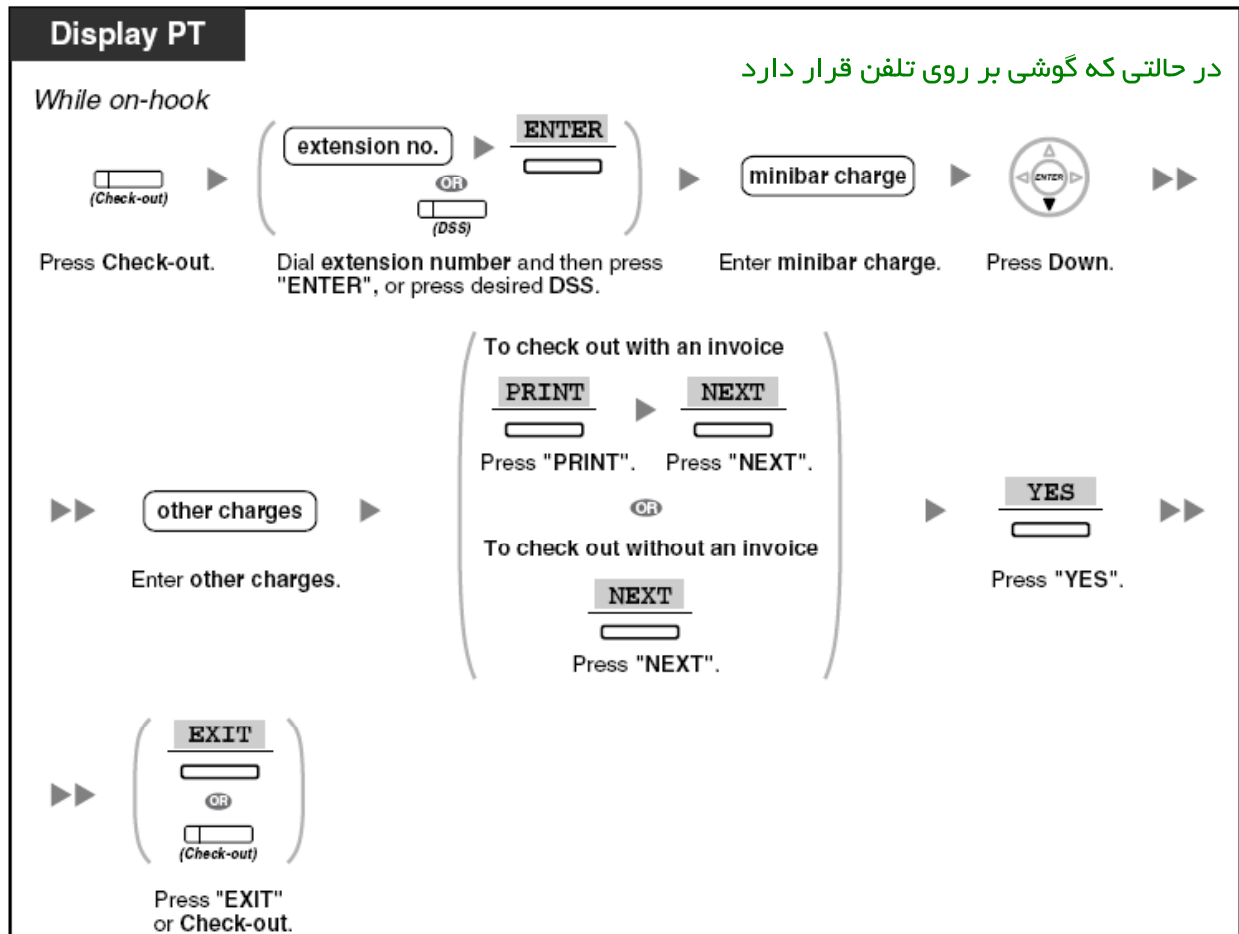

۱- دگمه **Check-out** را فشار دهید

۲- شماره داخلی مورد نظر را وارد کرده و سپس دگمه **ENTER** را فشار دهید و یا اینکه دگمه **DSS** مربوط به آن داخلی را فشار دهید

۳- دگمه **minibar** را فشار دهید

۴- دگمه **DOWN** را فشار دهید

۵- دگمه **Other charges** را فشار دهید

۶- برای قرار دادن داخلی در حالت **Check-out** با پرینت صورت حساب ؛ دگمه **PRINT** و سپس **NEXT** را فشار دهید و برای قرار دادن داخلی در حالت **Check-out** بدون پرینت صورت حساب ؛ دگمه **NEXT** را فشار دهید

۷- دگمه **YES** را فشار دهید

۸- دگمه **NEXT** و یا **Check-out** را فشار دهید

پس از قرار گرفتن یک داخلی در حالت **Check-out** تصرف خط شهری از داخلی قرار گرفته ؛ غیر ممکن شده و تنظیم ساعت بیدار کننده و اطلاعات مربوط به مکالمات قبلی پاک خواهد شد هر نوع صورت حساب بعد از ورود به حالت **Check-out** پاک شده و جزئیات مربوط به تغییرات داخلی مورد نظر به طور اتوماتیک ضبط خواهد شد - البته انجام این عمل نیاز به برنامه ریزی مرکز تلفن دارد
مثال :

Date	Time	Ext	CO	Dial Number
02/03/00	08:08AM	1234		Check out

برای پرینت گرفتن از صورت حساب یک داخلی ؛ وصل کردن پرینتر به مرکز تلفن الزامی می باشد
نمونه ای از پرینت صورت حساب

```

*****
*                Hotel                *
*****
Check in   : 01.JAN.00 06:31PM
Check out  : 03.JAN.00 07:03AM
Room       :   202 : Mr. Smith

01/01/00 06:52PM 202 01 Call amount:0012 01:24'30 00084.50 001
02/01/00 06:07PM 202 01 123456789          00:10'12 00010.20 1234567890
02/01/00 07:30PM 202 01 012345678901234    00:06'36 00006.60 12345
02/01/00 08:45PM 202 01 0011234567890123  00:03'00 00003.00 12345

Telephone          104.30 (Tax 10.000% = 9.48)
Minibar            4.00 (Tax 10.000% = 0.36)
Others              0.00 (Tax 15.000% = 0.00)
-----
Total              FR 108.30 (Tax Total = 9.84)

Sheet : 002

===== Hotel TDAPBX =====
Tel: +41 3 12 34 56 78 Fax: +41 3 12 34 56 78
E-Mail: 12345678@hoteltdapbx.ch
    
```

بیدار کردن مسافر در ساعت مشخصی به وسیله زنگ تلفن و با استفاده از سرویس Wack-up

اپراتور هتل می تواند با استفاده از سرویس Wack-up نسبت به بیدار کردن یک مسافر در سر ساعت مشخصی با زنگ خوردن تلفن؛ اقدام کند و مسافر را از انجام دادن هر گونه عملی برای انجام این کار معاف کند. البته اپراتور هتل همچنین می تواند ساعت از قبل تنظیم شده را تأیید کند

برای فعال کردن

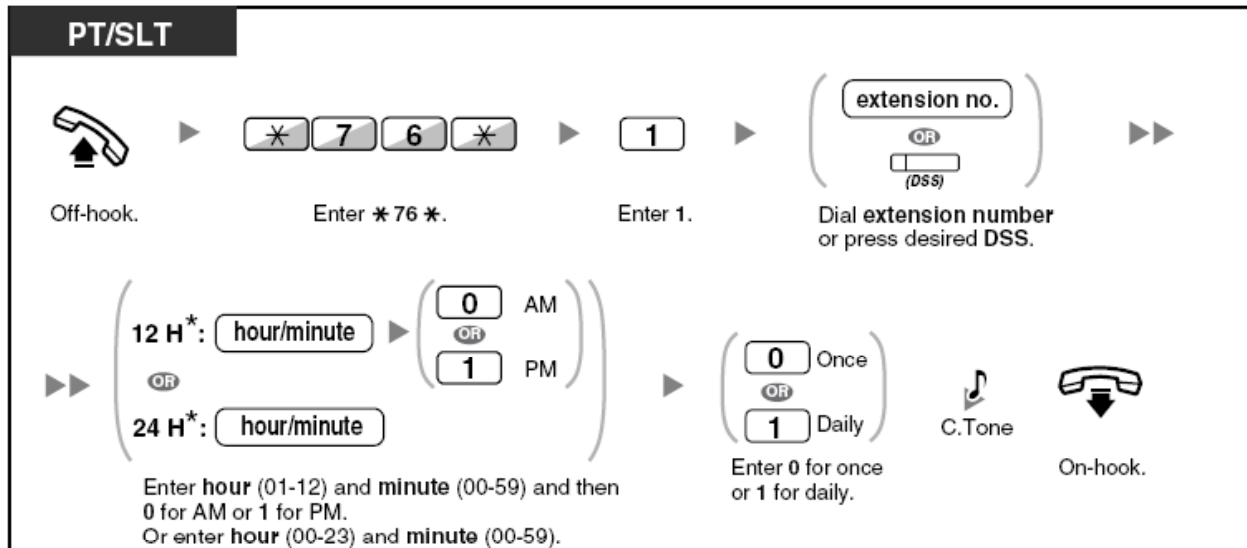

۱- گوشی را بردارید

۲- کد *76* را وارد کنید

۳- کد 1 را وارد کنید

۴- شماره داخلی مورد نظر را وارد کرده و یا دکمه DSS مربوطه را فشار دهید

۵- در فورمت 12 ساعته مورد نظر را با شماره های 01 الی 12 و سپس دقیقه را با شماره های 00 الی 59 وارد کرده و سپس کد 0 را برای قبل از ظهر و کد 1 را برای بعد از ظهر وارد کنید. و یا در فورمت 24 ساعته ساعت را با شماره های 00 الی 23 و دقیقه را با شماره های 00 الی 59 وارد کنید

۶- کد 0 را برای زمانی که میخواهید فقط یک بار این سرویس فعال باشد و کد 1 را برای فعال بودن روزانه آن وارد کنید

۷- پی از شنیدن صدای بوق تأیید گوشی را بگذارید

وارد کردن ساعت و دقیقه باید متناسب با فورمت ساعت اصلی مرکز تلفن باشد

لغو کردن

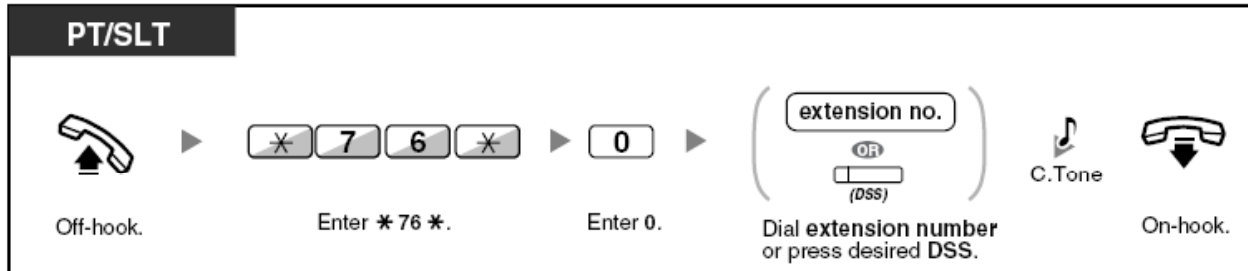

- ۱- گوشی را بردارید
- ۲- کد *76* را وارد کنید
- ۳- کد 0 را وارد کنید
- ۴- شماره داخلی مورد نظر را وارد کرده و یا دکمه DSS مربوط به داخلی مورد نظر را فشار دهید
- ۵- پس از شنیدن صدای بوق تائید گوشی را بگذارید

برای مشاهده کردن اطلاعات مربوط به زنگ بیداری یک داخلی

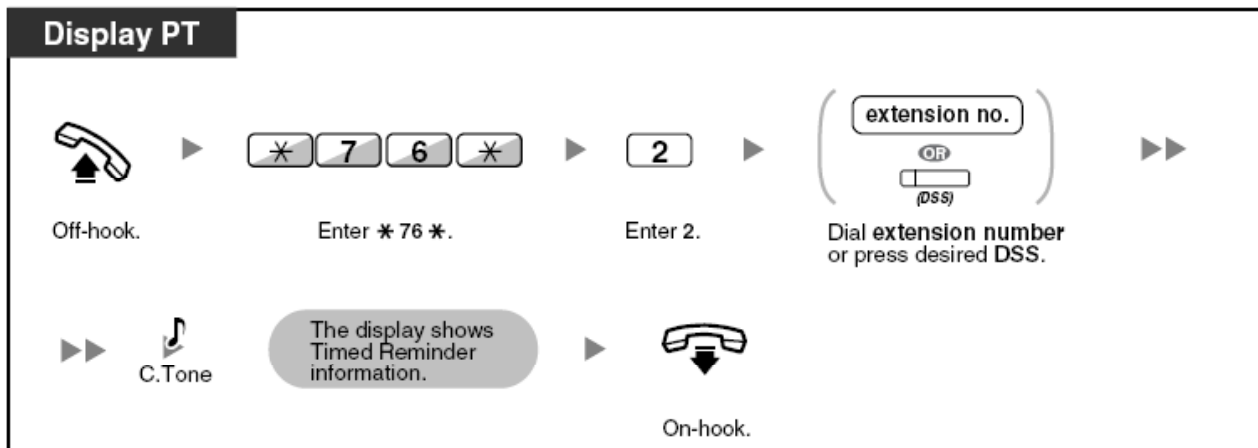

- ۱- گوشی را بردارید
- ۲- کد *76* را وارد کنید
- ۳- کد 2 را وارد کنید
- ۴- شماره داخلی مورد نظر را وارد کرده و یا دکمه DSS مربوط به داخلی مورد نظرتان را فشار دهید
- ۵- پس از شنیدن صدای بوق تائید و دیدن اطلاعات مربوط به داخلی مورد نظرتان بر روی صفحه نمایش؛ گوشی را بگذارید

توجه داشته باشید که انجام عمل تنظیم زنگ ساعت بیداری از درون داخلی های اطافها نیز امکان پذیر می باشد و همچنین اطلاعات مربوط به زنگ ساعت بیداری در صورت جواب داده شدن و یا نشدن به صورت اتوماتیک قابل ذخیره شدن می باشد . البته انجام عمل ذخیره این اطلاعات نیاز به برنامه ریزی مرکز تلفن دارد

استفاده کردن از تنظیمات تلفن خودتان در یک داخلی

دیگر

Using the Same Settings as your Previous Extension (Walking Extension)

شما می توانید از تنظیمات تلفن خودتان در یک داخلی دیگر استفاده کنید . با این سرویس شما می توانید از در داخلی دیگری بودید از امکانات تلفن خودتان در آن داخلی که ممکن است آن امکانات را نداشته باشد استفاده کنید

شما می توانید تنظیمات مختلف تلفن خودتان مانند شماره داخلی ؛ حافظه شماره گیری فقط با استفاده از یک دکمه و غیره را در داخلی جدید نگهدارید

برای فعال کردن این سرویس

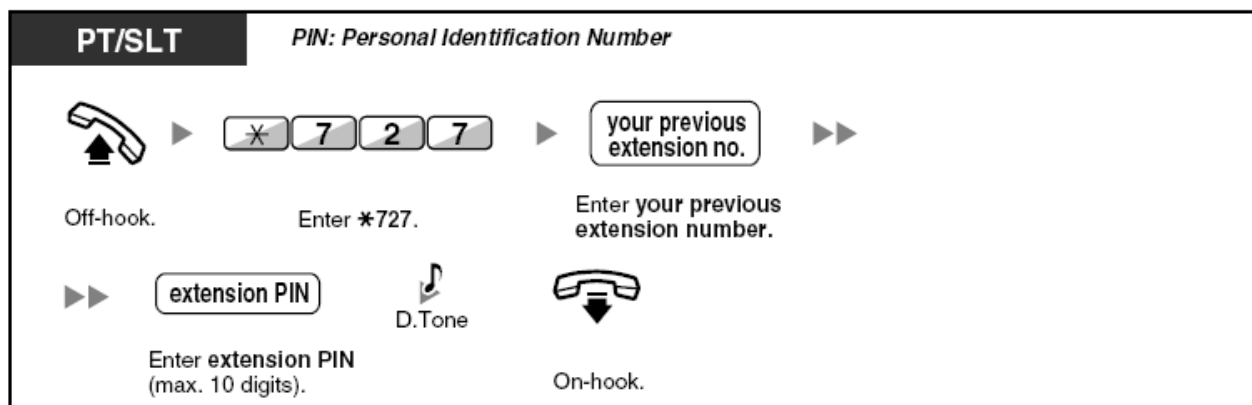

۱- گوشی را بردارید

۲- کد *727 را وارد کنید

۳- شماره داخلی اصلی خودتان را وارد کنی د

۴- شماره پین کد داخلی خودتان را وارد کنید

۵- پس از شنیدن صدای بوق آزاد داخلی ؛ گوشی را بگذارید

استفاده کردن از سرویس صورت مکالمه

Using the Call Log

این سرویس فقط در تلفن های اختصاصی دارای صفحه نمایش پاناسونیک قابل ارائه می باشد
این سرویس عبارت است از

- برقراری مکالمه با استفاده از صورت مکالمه مکالمات ورودی
- برقراری مکالمه با استفاده از صورت مکالمه مکالمات خروجی

برقراری مکالمه با استفاده از صورت مکالمه مکالمات ورودی

وقتی که شما مکالمه ای خارجی و یا یک مکالمه از طریق سنسورهای خارجی را دریافت می کنید. اطلاعات آن مکالمه به صورت اتوماتیک در صورت مکالمه (Call Log) مکالمات ورودی ثبت می شود. تعداد قابل ثبت اطلاعات مکالمات ورودی (Call Log) برای هر کدام از داخلی ها قابل برنامه ریزی می باشد وقتی که اطلاعات مکالمه برای ثبت شدن وارد می شود و محدوده صورت مکالمه (Call Log) پر باشد؛ اطلاعات قدیمی ترین آنها به طور اتوماتیک حذف شده و اطلاعات مکالمه جدید ثبت خواهد شد
وقتی که LED دگمه Call Log روشن شده باشد نشاندهند وارد شدن یک مکالمه میباشد که جواب داده نشده است

در برنامه صورت مکالمه (Call Log) اطلاعات زیر ثبت می شود

- ۱- نام تلفن کننده
- ۲- تاریخ و زمان مکالمه رسیده
- ۳- جواب داده و یا نشده / مشاهده شده و یا نشده
- ۴- شماره تلفن شخص تلفن کننده

مشاهده کردن اطلاعات صورت مکالمه (Call Log) با استفاده از دگمه Call Log

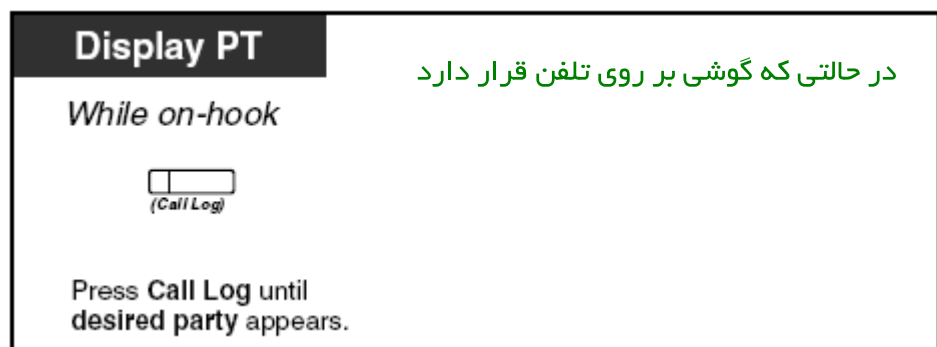

۱- دگمه Call Log فشار دهید تا اینکه قسمت مورد نظر تان نمایان شود

مشاهده کردن اطلاعات صورت مکالمه (Call Log) با استفاده از دکمه Navigator

T7600 در حالی که گوشی بر روی تلفن قرار دارد

While on-hook



Press Left twice. Press Up or Down until desired party appears.

۱- دکمه Left را دو بار فشار دهید

۲- دکمه های Up و یا Down را فشار دهید تا اینکه قسمت مورد نظرتان نمایان شود

برای پاک کردن اطلاعات صورت مکالمه

Display PT در حین مشاهده اطلاعات صورت مکالمه

While confirming the log information



Press Call Log, or Up or Down until desired party appears. Press TRANSFER.

۱- دکمه Call Log را فشار داده و یا دکمه های Up و یا Down بر روی دکمه Navigator فشار دهید تا

اینکه صورت مکالمه مورد نظرتان ظاهر شود

۲- دکمه TRANSFER را فشار دهید

تماس برقرار کردن با کسی که شماره تلفن او در صورت مکالمه قرار دارد



- ۱- دگمه **Call Log** را فشار داده و یا دگمه های **Up** و یا **Down** بر روی دگمه **Navigator** فشار دهید تا اینکه صورت مکالمه مورد نظرتان ظاهر شود
- ۲- گوشی را بردارید

ذخیره کردن اطلاعات تلفن کننده در سیستم حافظه شخصی

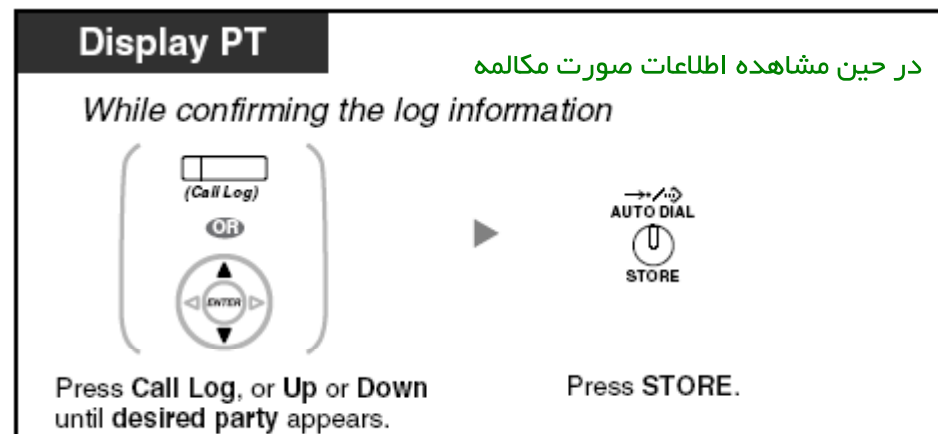

- ۱- دگمه **Call Log** را فشار داده و یا دگمه های **Up** و یا **Down** بر روی دگمه **Navigator** فشار دهید تا اینکه صورت مکالمه مورد نظرتان ظاهر شود
- ۲- دگمه **STORE** را فشار دهید

روشن بودن و یا خاموش بودن **LED** مربوط به دگمه **Call Log** نشانگر حالتهای زیر می باشد

- ۱- روشن بودن ان نشانگر این امر می باشد که شما یک مکالمه از دست رفته دارید (به مکالمه ای جواب نداده اید)
 - ۲- خاموش بودن ان نشانگر ان است که هیچ مکالمه ای نداشته اید و یا اینکه قبلا همه مکالمات رسیده را مرور کرده اید
- اگر مکالمه وارد شده به تلفن شده در داخلی دیگری جواب داده شده باشد ؛ اطلاعات ان مکالمه هم در تلفن شما و هم در تلفن جواب دهنده ؛ذخیره خواهد شد

شما می توانید نمایش داده شدن صورت مکالماتتان را بر روی صفحه نمایش با استفاده از شماره پین کد خود قفل کنید تا اینکه در غیاب شما امکان دسترسی به اطلاعات صورت مکالماتتان وجود نداشته باشد
اگر در حین مشاهده صورت مکالمه ؛ تلفن شما زنگ بزند ؛ صفحه نمایشی تلفن شما ؛ اطلاعات تلفن کننده را نمایش خواهد داد

برقراری مکالمه با استفاده از صورت مکالمه مکالمات خروجی

شما میتوانید با استفاده از صورت مکالمات خروجی ؛ شماره تلفنی که قبلا شماره گیری کرده اید و در صورت مکالمات خروجی شما ثبت شده است را مجددا بگیرید

برای تماس



۱- دگمه **Left** را فشار دهید

۲- دگمه های **Up** و یا **Down** بر روی دگمه **Navigator** فشار دهید تا اینکه صورت مکالمه مورد نظرتان ظاهر شود

۳- گوشی را بردارید

برقرار کردن تماس با استفاده دگمه REDIAL

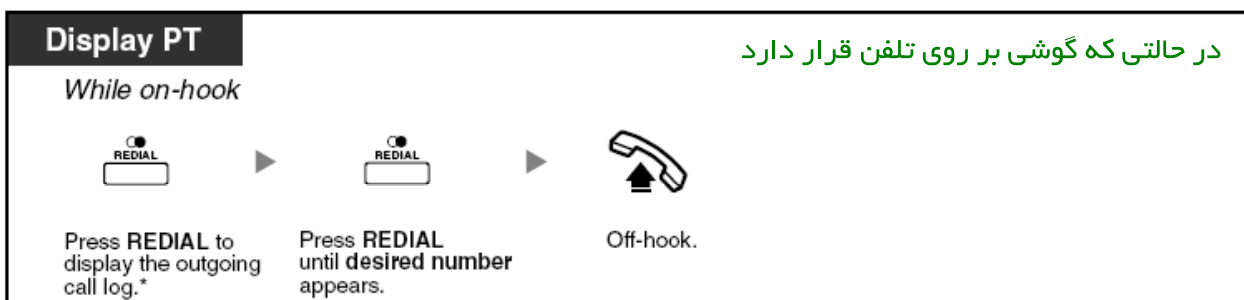

۱- دگمه **REDIAL** را فشار دهید تا اینکه منو صورت مکالمات خروجی نمایان شود

۲- دگمه **REDAIL** را فشار دهید تا اینکه شماره تلفن مورد نظرتان نمایان شود

۳- گوشی را بردارید

برنامه ریزی مرکز تلفن برای فعال بودن این سرویس الزامی است

فقط داخلی های که از تلفنهای مخصوص پاناسونیک دارای صفحه نمایش استفاده می کنند ؛ می توانند به این سرویس دسترسی داشته باشند

ذخیره کردن اطلاعات تلفن کننده در سیستم حافظه شخصی

Display PT

در حینی که اطلاعات تلفن کننده مورد

نظر در حال نمایش می باشد *When the desired party is displayed*



Press STORE.

۱ - دگمه STORE را فشار دهید



استفاده کردن از فهرستها

Using the Directories

شما می‌توانید از فهرستهای مختلف برای شماره‌گیری استفاده کنید مانند فهرست سیستم حافظه شخصی؛ سیستم حافظه اصلی مرکز تلفن و فهرست شماره داخلی فقط فهرستهای شخصی قابل ذخیره کردن و یا تغییر دادن و یا حذف کردن توسط استفاده کننده از داخلی می‌باشند

- تماس برقرار کردن با استفاده از فهرست
- ذخیره کردن نامها و شماره تلفنها
- جدول وارد کردن کاراکترها

تماس برقرار کردن با استفاده از فهرست



۱- دگمه **Right** را فشار دهید تا اینکه فهرست مورد نظر تان ظاهر شود

۲- دگمه **Up** و یا **Down** را فشار دهید تا اینکه شماره مورد نظر تان ظاهر شود

۳- گوشی را بردارید

در زمان فشار دادن دگمه **Right** نمایش فهرستها به ترتیب زیر می‌باشد

با یک بار فشار دادن فهرست حافظه شخصی ظاهر می‌شود

با دو بار فشار دادن فهرست حافظه اصلی مرکز تلفن ظاهر می‌شود

با سه بار فشار دادن فهرست داخلی‌ها ظاهر می‌شود

برای لغو کردن و یا خارج شدن دگمه **CANCEL** و یا **FELSH/RECALL** را فشار دهید

شما می‌توانید فهرست حافظه شخصیتان را با استفاده از شماره پین کد خودتان قفل کنید تا اینکه از دسترس

دیگران خارج شود

توجه داشته باشید که شماره تلفنهای ذخیره شده در فهرستها شامل نام و شماره تلفن می‌باشند و اگر برای یک

شماره تلفن؛ نام ثبت نشده باشد؛ قابل نمایش نخواهد بود

فهرست حافظه اصلی مرکز تلفن با فشار دادن دگمه **AUTO DIAL/STORE** به ساده گی قابل نمایش خواهد

بود

برقرار کردن یک مکالمه داخلی با استفاده از فهرست شماره های داخلی وقتی که تلفن شما طوری تنظیم شده است که با برداشتن گوشی به طور اتوماتیک خط شهری را تصرف می کند

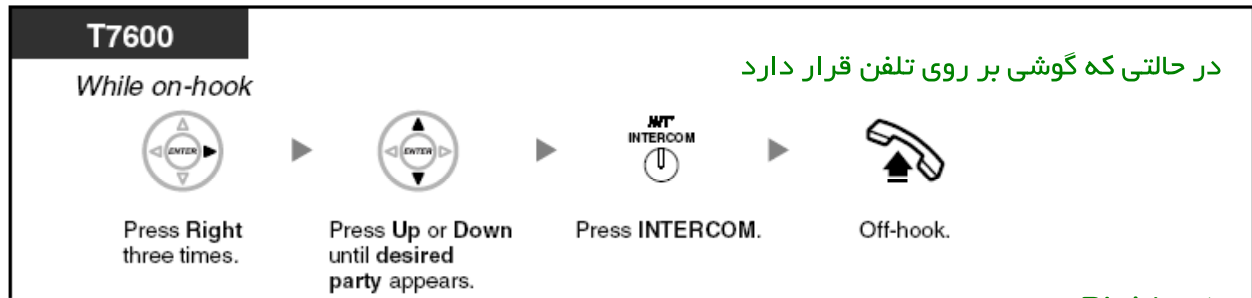

- ۱- دگمه **Right** را سه بار فشار دهید
- ۲- دگمه **Up** و یا **Down** را فشار دهید تا اینکه شماره مورد نظرتان ظاهر شود
- ۳- دگمه **INTERCOM** را فشار دهید
- ۴- گوشی را بردارید

ذخیره کردن نامها و شماره تلفنها
برای ذخیره کردن شماره تلفن و نام در سیستم حافظه شخصی

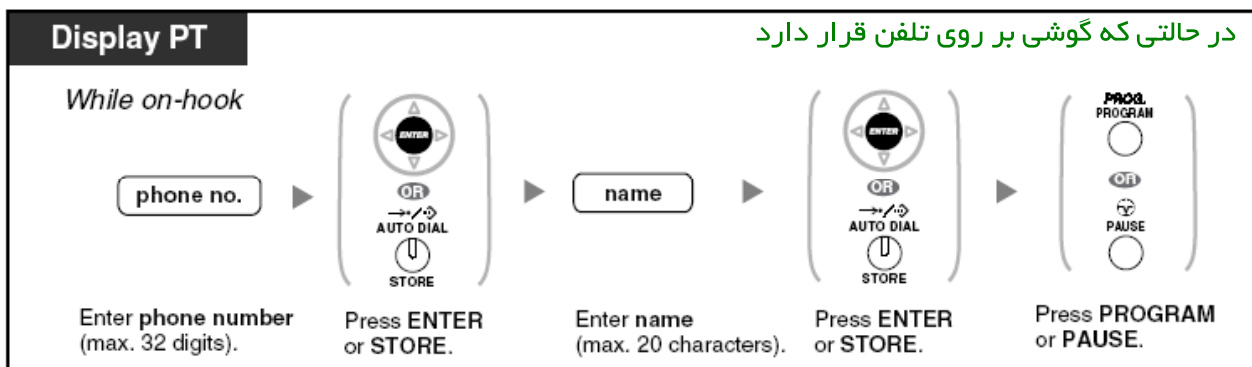

- ۱- شماره تلفن مورد نظرتان را حد اکثر تا **32** رقم وارد کنید
- ۲- دگمه **ENTER** و یا **STORE** را فشار دهید
- ۳- نام مورد نظرتان را حد اکثر تا **20** کاراکتر وارد کنید
- ۴- دگمه **ENTER** و یا **STORE** را فشار دهید
- ۵- دگمه **PROGRAM** و یا **PAUSE** را فشار دهید

جدول وارد کردن کاراکترها

شما می توانید از کاراکترهای زیر برای وارد کردن نام استفاده کنید

Times Buttons	1	2	3	4	5	6	7	8	9
1	!	?	"	1					
2	A	B	C	a	b	c	2		
3	D	E	F	d	e	f	3		
4	G	H	I	g	h	i	4		
5	J	K	L	j	k	l	5		
6	M	N	O	m	n	o	6		
7	P	Q	R	S	p	q	r	s	7
8	T	U	V	t	u	v	8		
9	W	X	Y	Z	w	x	y	z	9
0	(Space)	.	,	'	:	;	0		
*	/	+	-	=	<	>	*		
#	\$	%	&	@	()	€	£	#

دسترسی به امکانات سیستم

Accessing System Features

شما می توانید به امکانات مرکز تلفن طبق جدول زیر با استفاده از منو دسترسی به امکانات سیستم ؛ دسترسی داشته باشید

برای دسترسی به منو دسترسی امکانات و انتخاب امکان مورد نظر



دگمه **Right** را چهار مرتبه فشار دهید

دگمه **ENTER** را فشار دهید

دگمه **Up** و یا **Down** فشار دهید تا اینکه امکان مورد نظرتان ظاهر شود

Features
Automatic Callback Busy Cancel
Group Call Pickup
Directed Call Pickup
Doorphone Call
Door Open
External Background Music
Paging

داخلی مدیر – کنترل داخلی (قفل کردن و یا باز کردن قفل داخلی)

Maneger – Extension Control

داخلی مدیر می تواند تنظیمات داخلی های دیگر را کنترل کند

– تغییر دادن تنظیمات داخلی های دیگر

قفل کردن و یا باز کردن قفل دیگر داخلی ها (Remote Extension Dial Lock)

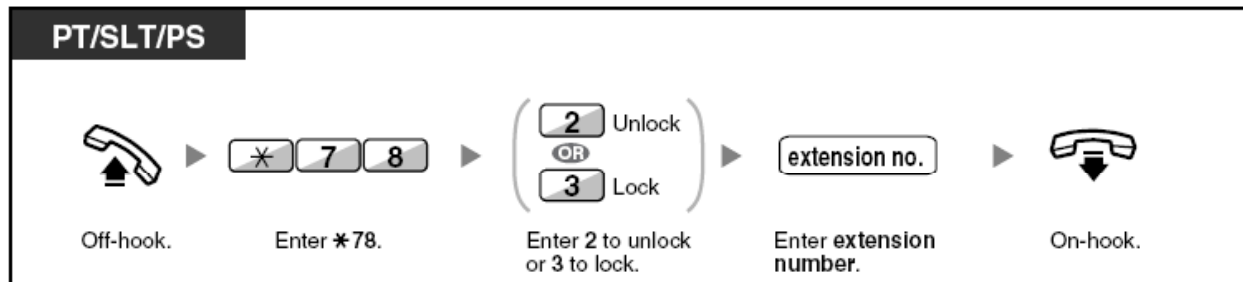

۱- گوشی را بردارید

۲- کد *78 را وارد کنید

۳- برای باز کردن قفل داخلی کد 2 و یا برای بستن کد 3 را وارد کنید

۴- شماره داخلی مورد نظرتان را وارد کنید

۵- گوشی را بگذارید

داخلی مدیر – کنترل شیفت‌های کاری (تغییر شیفت‌های روز / شب / نهار /

استراحت)

Time Service Mode Control

داخلی مدیر و یا یک داخلی از قبل برنامه ریزی شده می تواند شیفت کاری مرکز تلفن را تغییر دهد (شیفت‌های روز / شب / نهار / استراحت)

دو روش برای تغییر دادن شیفت‌های کاری وجود دارد (دستی / اتوماتیک)

اگر روش اتوماتیک انتخاب شده باشد ؛ مرکز تلفن به طور اتوماتیک شیفت‌های کاری را در ساعات از قبل تنظیم شده ؛ تغییر خواهد داد

و اگر روش دستی انتخاب شده باشد ؛ شما می توانید مطابق روش زیر شیفت‌های کاری را عوض کنید

برای تغییر شیفت‌های کاری (روز / شب / نهار / استراحت) با تلفن اختصاصی

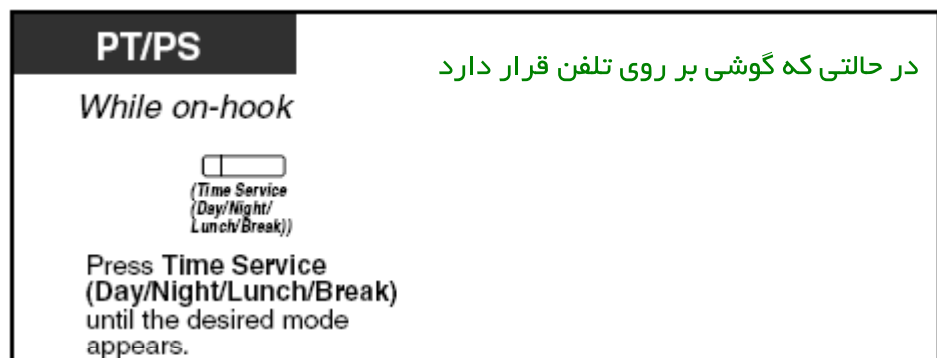

۱ – دکمه **Time Service** را فشار دهید تا اینکه شیفت مورد نظرتان ظاهر شود

با تلفن اختصاصی و یا معمولی

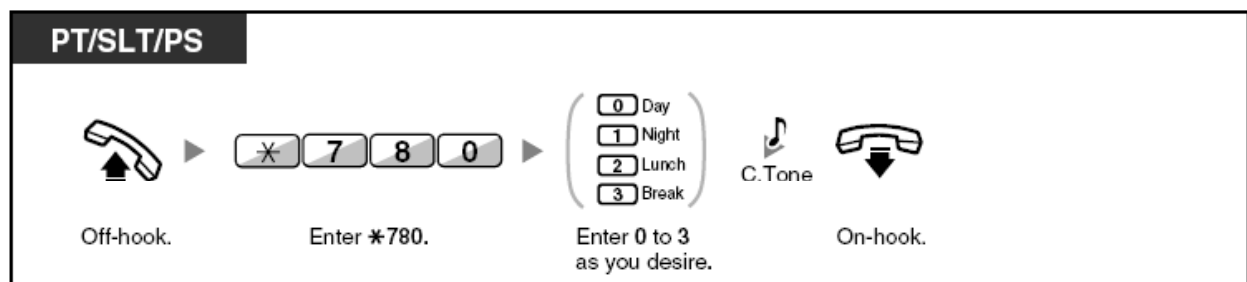

۱ – گوشی را بردارید

۲ – کد *780 را وارد کنید

۳ – برای قرار دادن مرکز تلفن در شیفت روز کد 0 ؛ در شیفت شب کد 1 ؛ برای شیفت نهار کد 2 ؛ برای شیفت استراحت کد 3 را وارد کنید

۴ – پس از شنیدن صدای بوق تائید گوشی را بگذارید

برای انتخاب حالت اتوماتیک و یا دستی

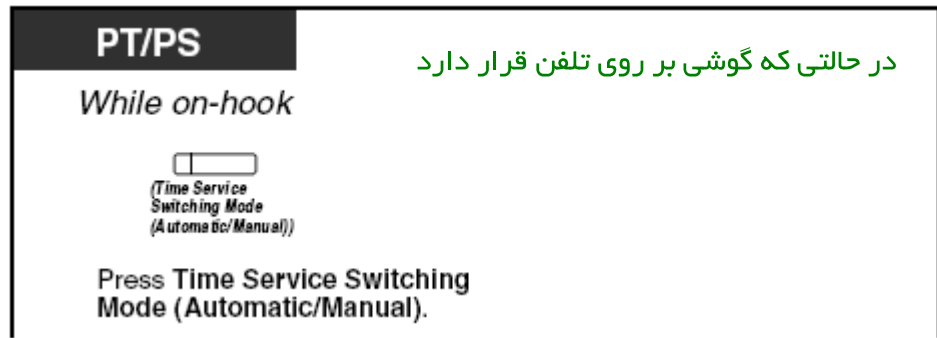

۱ - دگمه **Time Service Switching Mode** را فشار دهید تا اینکه حالت مورد نظرتان انتخاب شود

LED مربوط به دگمه **Time Service**

خاموش : شیفت روز

روشن به رنگ سبز: شیفت نهار

چشمک زن به رنگ سبز : شیفت استراحت

روشن به رنگ قرمز : شیفت شب

چشمک زن به رنگ قرمز : شیفت تعطیلات

LED مربوط به دگمه **Time Service Switching Mode**

خاموش : اتوماتیک

روشن : دستی

داخلی مدیر - کنترل سطح محدودیت داخلی ها (انتقال بوق آزاد به داخلی برای برقراری مکالمه)

Restriction Level Control (Dial Tone Transfer)

داخلی مدیر سیستم می تواند سطح محدودیت یک داخلی را تغییر داده و با انتقال بوق آزاد به داخلی مورد نظرش ؛ اجازه دهد تا اینکه داخلی مورد نظر بتواند مستقیما شماره گیری کرده و مکالمه ای را برقرار کند

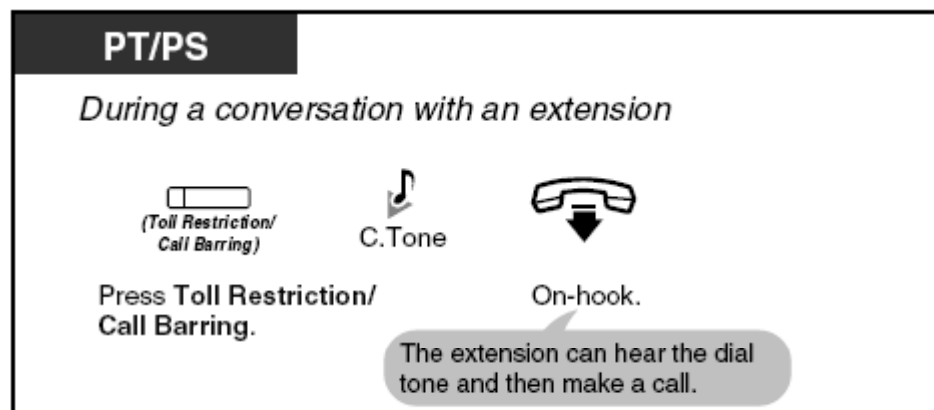

در حین انجام یک مکالمه با یک داخلی

دگمه **Toll Restriction / Call Barring** را فشار دهید

پس از شنیدن صدای بوق تأیید گوشی را بگذارید (داخلی مورد نظر ابتدا صدای بوق آزاد را شنیده و سپس می تواند با وارد کردن شماره تلفن مورد نظرش ؛ مکالمه ای را برقرار کند)

داخلی مدیر - روش کردن منبع موزیک خارجی BGM

Turning on the External Background Music (BGM)

داخلی مدیر می تواند موزیک متن خارجی وصل شده به مرکز تلفن را انتخاب کرده و اجازه پخش شدن از طریق بلندگوهای سیستم پیچ خارجی را به آن بدهد

انتخاب کردن و پخش کردن و یا قطع کردن موزیک متن خارجی
(برای مراکز تلفن TDA100/200/600)

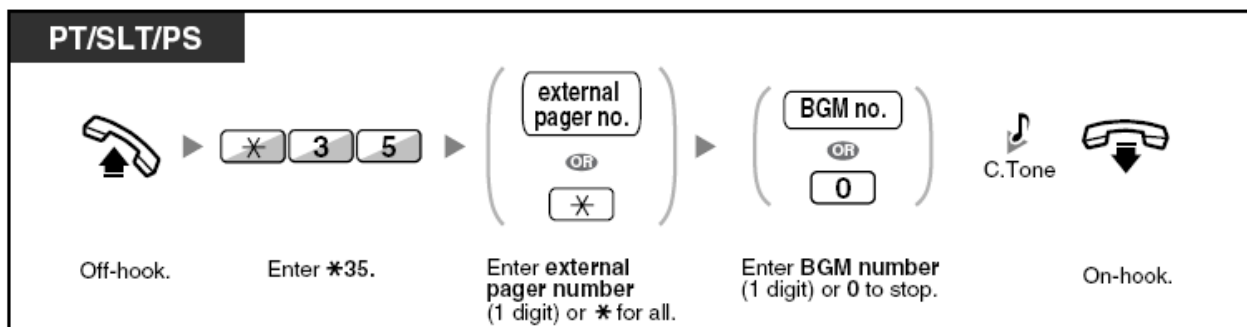

۱- گوشی را بردارید

۲- کد *35 را وارد کنید

۳- شماره سیستم پیچ خارجی را وارد کنید (یک رقم مانند سیستم پیچ خارجی 1) و یا دکمه * را برای انتخاب همه سیستمهای پیچ خارجی فشار دهید

۴- شماره BGM مورد نظرتان را برای فعال کردن و یا کد 0 را برای قطع کردن وارد کنید

۵- پس از شنیدن صدای بوق تائید؛ گوشی را بگذارید

(برای مرکز تلفن TDA30)

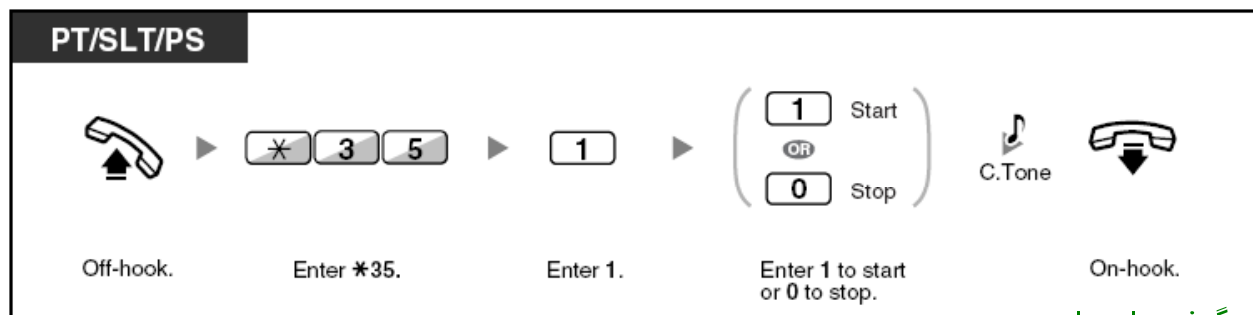

۱- گوشی را بردارید

۲- کد *35 را وارد کنید

۳- کد 1 را وارد کنید

۴- برای فعال کردن کد 1 و برای قطع کردن کد 0 را وارد کنید

۵- پس از شنیدن صدای بوق تائید؛ گوشی را بگذارید

داخلی مدیر – ضبط کردن پیغامهای خوش آمد گوئی

OGM

Recording Outgoing Messages (OGM)



داخلی مدیر می تواند سه نوعه پیغام خوش آمد گوئی را در صورت نیاز برای مرکز تلفن ضبط کند

- پیغام خوش آمد گوئی برای سیستم دیزا **DISA** ؛ این پیغام برای خوش آمد گوئی و راهنمای تلفن کننده در هنگامی که از طریق سیستم دیزا وارد مرکز تلفن می شود ؛ مورد استفاده قرار می گیرد
- پیغام گروه زنگ خط شهری ؛ این پیغام برای خوش آمد گوئی و راهنمایی تلفن کننده ها در هنگامی وارد یک گروه زنگ خطوط شهری می شوند مورد استفاده قرار می گیرد
- پیغام زنگ ساعت بیداری ؛ این پیغام وقتی که یک داخلی تلفن خود را طوری تنظیم کرده که سر ساعت مشخصی زنگ زده و او را بیدار کند ؛ مورد استفاده قرار می گیرد

توجه داشته باشید که هر کدام از پیغامها دارای شماره شناور مربوط به خود می باشند و دو روش برای ضبط کردن پیغام وجود دارد ؛ روشی که در ان برای ضبط کردن پیغام از گوشی تلفن استفاده می شود و روشی که در ان از پورت **BGM** خارجی استفاده می شود

برای ضبط کردن پیغام از طریق تلفن

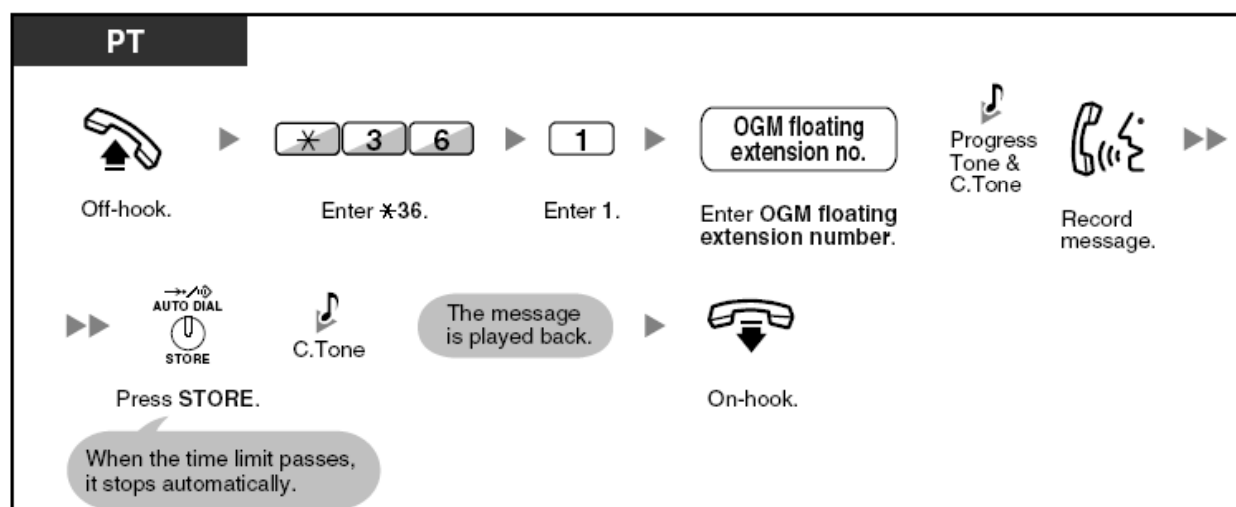

- ۱- گوشی را بردارید
- ۲- کد *36 را وارد کنید
- ۳- کد 1 را وارد کنید
- ۴- شماره شناور پیغام مورد نظرتان را وارد کنید
- ۵- پس از شنیدن صدای بوق ؛ پیغام خود را بگذارید
- ۶- در انتهای پیغام ؛ دکمه **STORE** را فشار دهید (اگر زمان محدود کننده تمام شود ؛ ضبط شدن پیغام به طور اتوماتیک قطع خواهد شد)
- ۷- پس از شنیده شدن صدای بوق تائید ؛ پیغام ضبط شده مجددا پخش خواهد شد
- ۸- گوشی را بگذارید

برای پخش مجدد پیغام ضبط شده

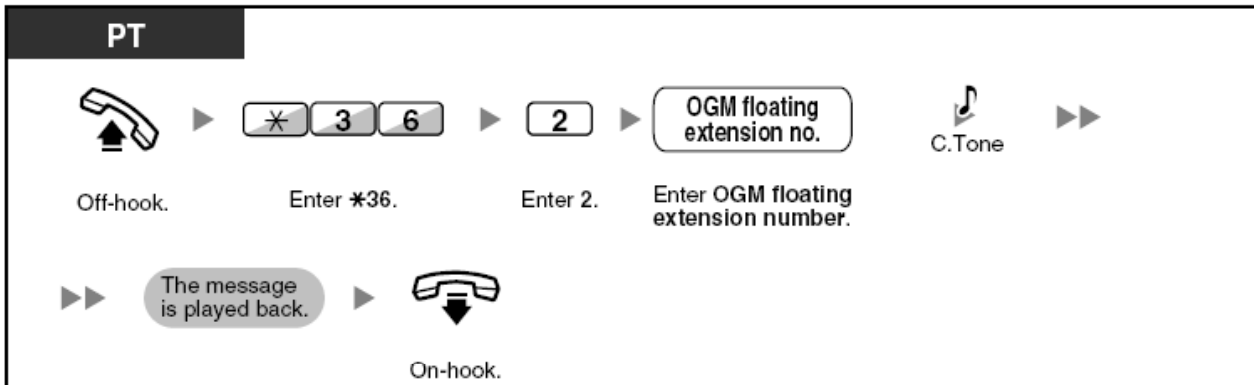

۱- گوشی را بردارید

۲- کد *36 را وارد کنید

۳- کد 2 را وارد کنید

۴- شماره شناور پیغام مورد نظرتان را وارد کنید

۵- پس از شنیده شدن صدای بوق تائید ؛ پیغام ضبط شده مجدداً پخش خواهد شد

۶- گوشی را بگذارید

ضبط کردن پیغام از طریق پورت BGM خارجی
(برای مراکز تلفن TDA100/200/6000)

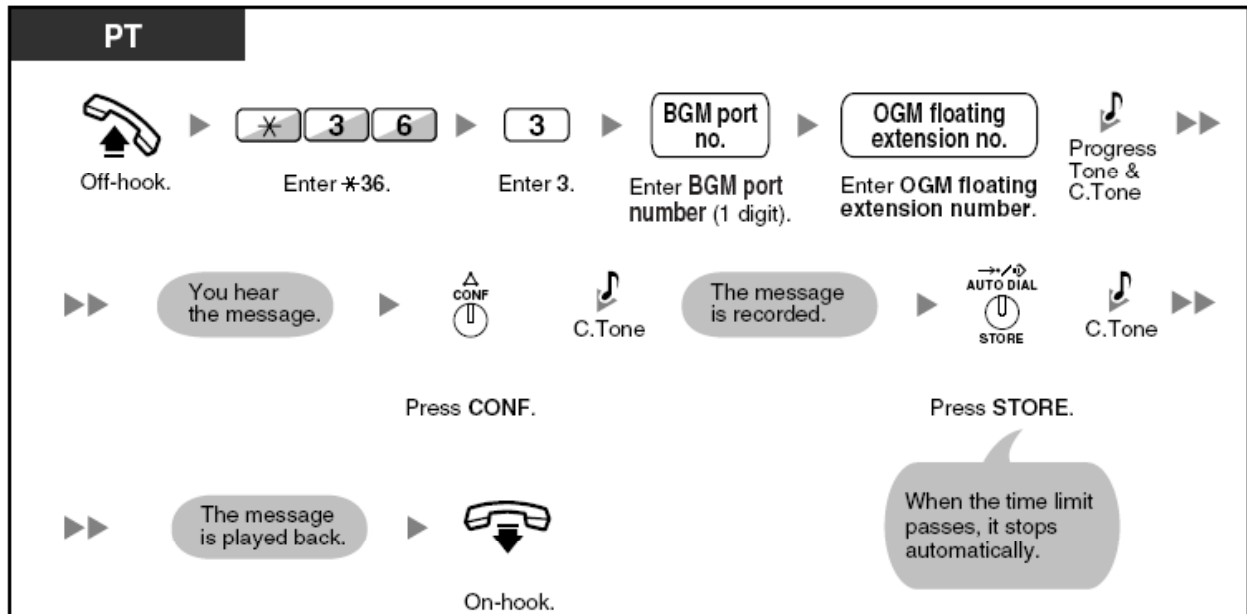

- ۱- گوشی را بردارید
- ۲- کد *36 را وارد کنید
- ۳- کد 3 را وارد کنید
- ۴- شماره پورت BGM مورد نظرتان را وارد کنید (یک رقم)
- ۵- شماره شناور پیغام مورد نظرتان را وارد کنید
- ۶- پس از شنیده شدن صدای بوق تائید ؛ پیغام ضبط شده مجددا پخش خواهد شد
- ۷- دکمه CONF را فشار دهید
- ۸- پس از شنیده شدن صدای بوق تائید ؛ پیغام ضبط خواهد شد و شما سپس دکمه STORE را فشار دهید
- ۸- پس از شنیده شدن صدای بوق تائید و پخش شدن مجدد پیغام ضبط شده ؛ گوشی را بگذارید



ضبط کردن پیغام از طریق پورت BGM خارجی
(برای مراکز تلفن TDA30)

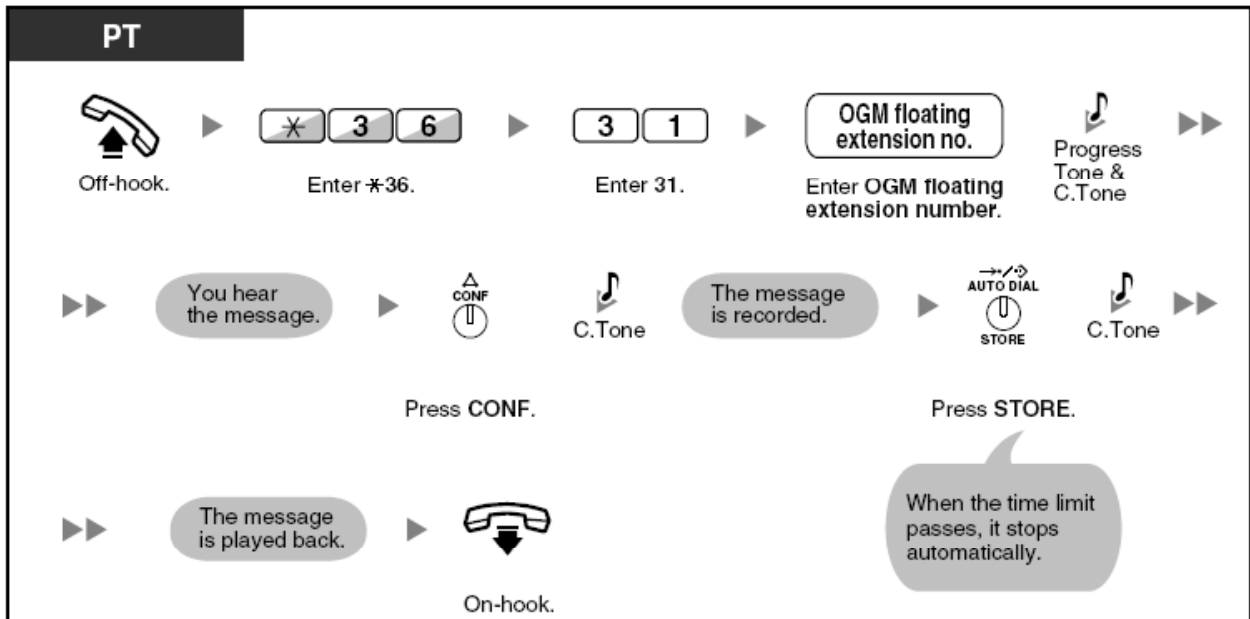

- ۱- گوشی را بردارید
- ۲- کد *36 را وارد کنید
- ۳- کد 31 را وارد کنید
- ۴- شماره شناور پیغام مورد نظرتان را وارد کنید
- ۵- پس از شنیده شدن صدای بوق تائید ؛ پیغام ضبط شده مجددا پخش خواهد شد
- ۶- دکمه CONF را فشار دهید
- ۷- پس از شنیده شدن صدای بوق تائید ؛ پیغام ضبط خواهد شد و شما سپس دکمه STORE را فشار دهید
- ۸- پس از شنیده شدن صدای بوق تائید و پخش شدن مجدد پیغام ضبط شده ؛ گوشی را بگذارید

برای پاک کردن پیغام

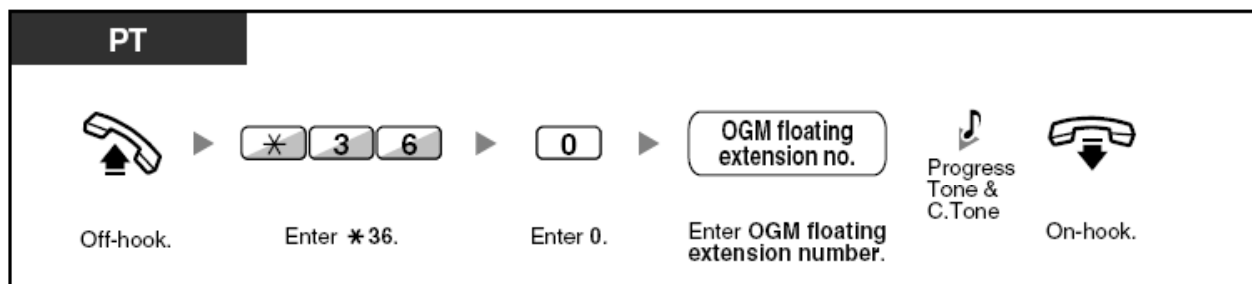

- ۱- گوشی را بردارید
- ۲- کد *36 را وارد کنید
- ۳- کد 0 را وارد کنید
- ۴- شماره شناور پیغام مورد نظرتان را وارد کنید
- ۵- پس از شنیده شدن صدای بوق تائید و پخش شدن مجدد پیغام ضبط شده ؛ گوشی را بگذارید

داخلی مدیر – اجازه دادن به داخلی ها برای برقراری تماس با خطوط غیر قابل دسترس

Allowing Users to Seize an Unavailable Outside Line (Trunk Busy Out)

اگر مشکلی برای خط شهری خاصی پیدا شود؛ مرکز تلفن به طور اتوماتیک آن خط را از دسترس خارج خواهد کرد داخلی مدیر می تواند به طور دستی آن خط را وارد مدار کار کرده و در دسترس داخلی ها قرار دهد

برای وارد مدار کردن مجدد خط از دسترس خارج شده

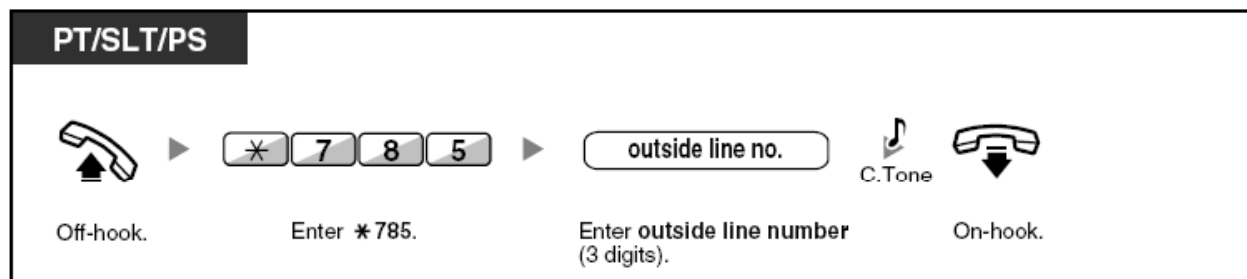

۱- گوشی را بردارید

۲- کد *785 را وارد کنید

۳- شماره خط شهری خارج شده از مدار را وارد کنید (سه رقمی؛ مثلا خط شماره 150)

۴- پس از شنیدن صدای بوق تائید؛ گوشی را بگذارید

تعیین و واگذاری شماره پین کد برای داخلی خودتان (برنامه

ریزی های شخصی)

Assinging an Extension PIN to your Extension

این برنامه یکی از مهمترین برنامه های مربوط به اپراتوری مرکز تلفن می باشد ؛ برای این که برای تنظیمات زیادی از برنامه های داخلی و برای انجام عملیات زیادی که ما در این سی دی به توضیح انها پرداخته ایم نیاز به وارد کردن این پین کد می باشد . یعنی پین کدی که در این برنامه برای داخلی خودتان انتخاب می کنید به منزله رمز عبور برای تنظیمات و انجام کارهای بر روی تلفن تان می باشد که دیگران نتوانند ان کارها را بر روی تلفن شما انجام دهند . مثلا برای انجام برنامه های که در زیر نوشته شده ؛ وارد کردن پین کد به منزله رمز عبور ضروری می باشد

- ۱- گوش دادن به صدای پیغام در حال گذاشته شدن
- ۲- جلو گیری از دیده شدن شماره تلفنهای ذخیره شده شما در سیستم حافظه شخصی
- ۳- استفاده کردن از تنظیمات داخلی خودتان در داخلی دیگر
- ۴- انتقال دادن کلاس کار داخلی خودتان به یک داخلی دیگر
- ۵- باز کردن قفل الکترونیکی داخلی خودتان

برای انتخاب پین کد برای داخلی خودتان - مهم

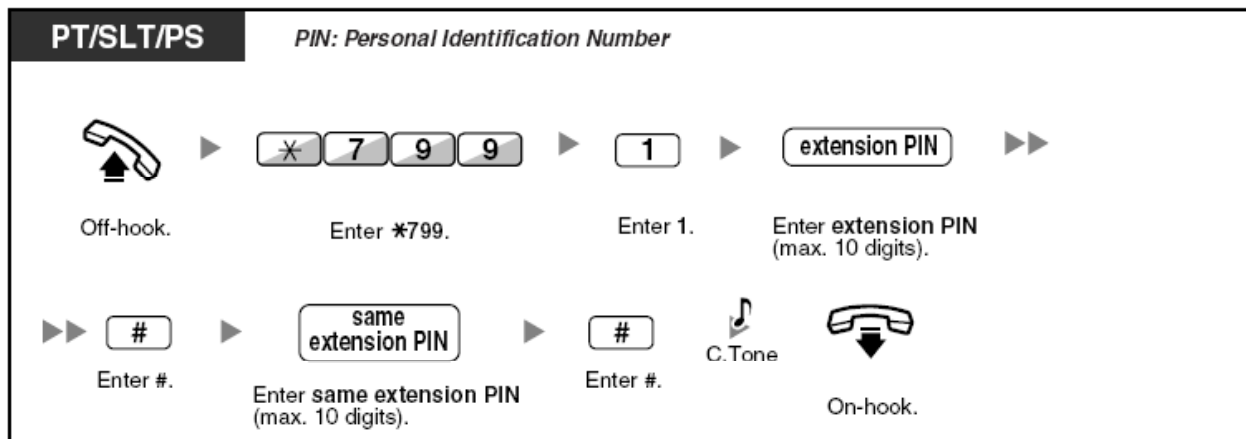

- ۱- گوشی را بردارید
- ۲- کد *799 را وارد کنید
- ۳- کد 1 را وارد کنید
- ۴- پین کد مورد نظر خودتان را وارد کنید (حد اکثر تا 10 رقم)
- ۵- دگمه # را فشار دهید
- ۶- پین کد وارد شده در مرحله 4 را مجددا وارد کنید
- ۷- دگمه # را فشار دهید
- ۸- پس از شنیده شدن صدای بوق تائید ؛ گوشی را بگذارید

برای پاک کردن پین کد وارد شده

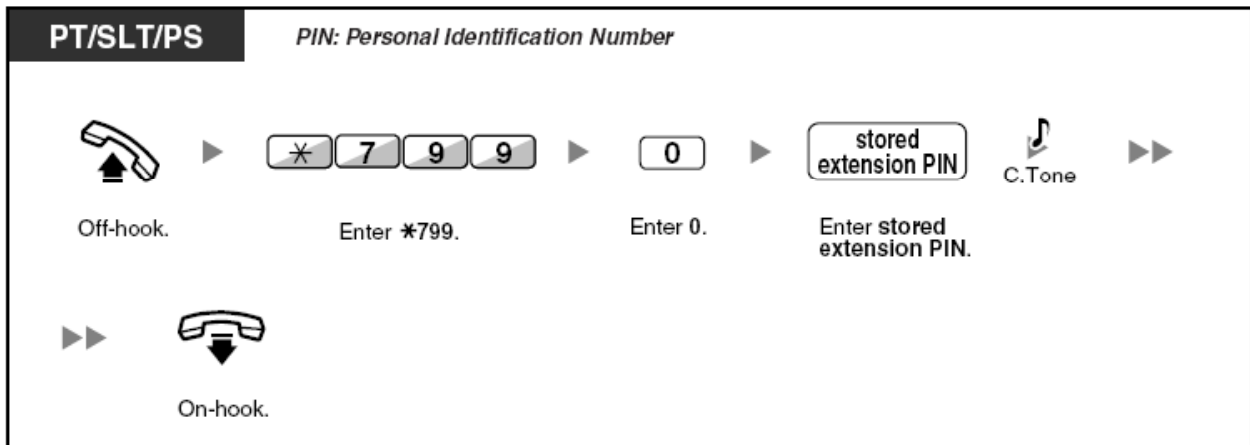

- ۱- گوشی را بردارید
- ۲- کد *799 را وارد کنید
- ۳- کد 0 را وارد کنید
- ۴- پین کد از قبل ذخیره شده را وارد کنید
- ۵- پس از شنیده شدن صدای بوق تائید؛ گوشی را بگذارید

اخطار :

شماره پین کد خودتان را مخفی نگهدارید
 حداقل امکان از پین کد کامل با تعداد اعداد بالا استفاده کنید
 به طور مرتب پین کد خودتان را عوض کنید
 ارقام مجاز برای پین کد ؛ ارقام 0 الی 9 می باشند
 اگر بیشتر از تعداد از قبل برنامه ریزی شده پین کد اشتباهی وارد شود ؛ ان پین کد قفل خواهد شد
 اگر پین کد خود را فراموش کرده اید و یا اینکه قفل شده است ؛ مدیر سیستم می تواند پین کد شما را پیدا کرده و یا ان را از حالت قفل بودن خارج نماید

IDEHAL GOSTAR
 executive of communication projects
 مرکز مجاز محصولات مخابراتی پاناسونیک در ایران
 خیابان دکتر شریعتی ، تقاطع خیابان مطهری
 بن بست نویخت ، پلاک ۸۰۲
www.idehalgostar.com Tel : 81010

Panasonic
 ideas for life

تنظیم کردن امکانات داخلی خودتان (برنامه ریزی های شخصی)

Setting Features

شما می توانید امکانات تلفن خودتان را با استفاده از قرار گرفتن در حالت برنامه ریزی ؛ برنامه ریزی کنید

- تنظیم کردن امکانات

- پاک کردن امکانات

برای خروج از حالت برنامه ریزی فقط کافی است ؛ یک بار گوشی را برداشته و سپس بگذارید

تنظیم کردن امکانات

مراحل برنامه ریزی

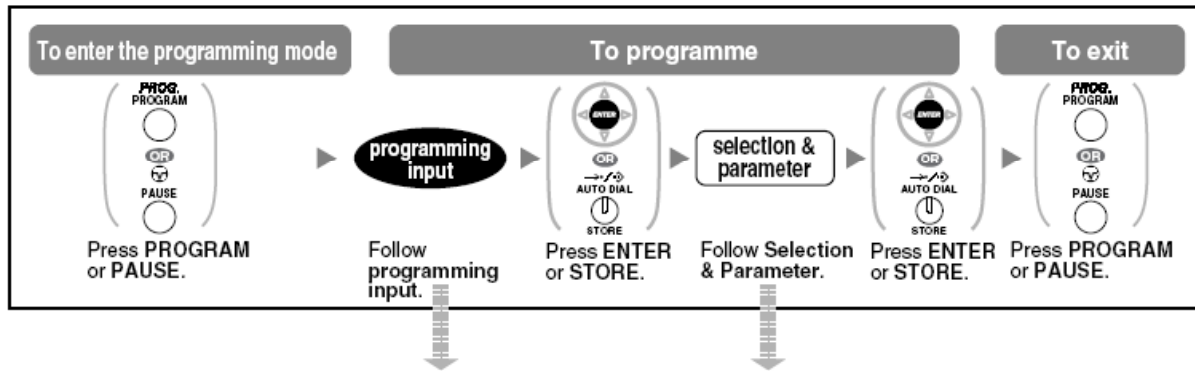

Item	Programming Input	Selection & Parameter
اطلاعات داخلی خودتان	0 0	صفحه نمایش شماره مرکز تلفن ، شماره شلف شماره اسلت و پورت داخلی شما را نشان خواهد داد مثال برای TDA30/100/200 EXT1050 : 10308 1 = شماره مرکز تلفن 03 = شماره اسلت 08 = شماره پورت

Item	Programming Input	Selection & Parameter	
کنتراست صفحه نمایش از سطح 1 الی 4	0 1	1	روشن
		2	کمی روشن
		3	کمی تاریک
		4	تاریک
زبان صفحه نمایش	0 2	1	اولین زبان
		2	دومین زبان
		3	سومین زبان
		4	چهارمین زبان
نشان داده شدن مدت زمان مکالمه با خط شهری بر روی صفحه نمایش تلفن	0 3	0	نشان داده شود
		1	بله در حالت استفاده بله همیشه نه همیشه خاموش
روشن شدن نور صفحه نمایش در تلفنهای 7633 و 7636	0 4	0	شماره تعیین شود تا 32 رقم گرفته نشود
		1	گرفته شود
		2	
نشان داده شدن یا نشدن شماره تلفن در داخلی گرفته شده	1 1	نه همه شماره ها دیده شود بله شماره دیده نشود	
		0	
		1	
	1 3	0	
		1	

ذخیره کردن شماره تلفن و نام آنها در حافظه شخصی

تلفن (برنامه ریزی های شخصی)

To Store Names and Numbers in Personal Speed Dialing

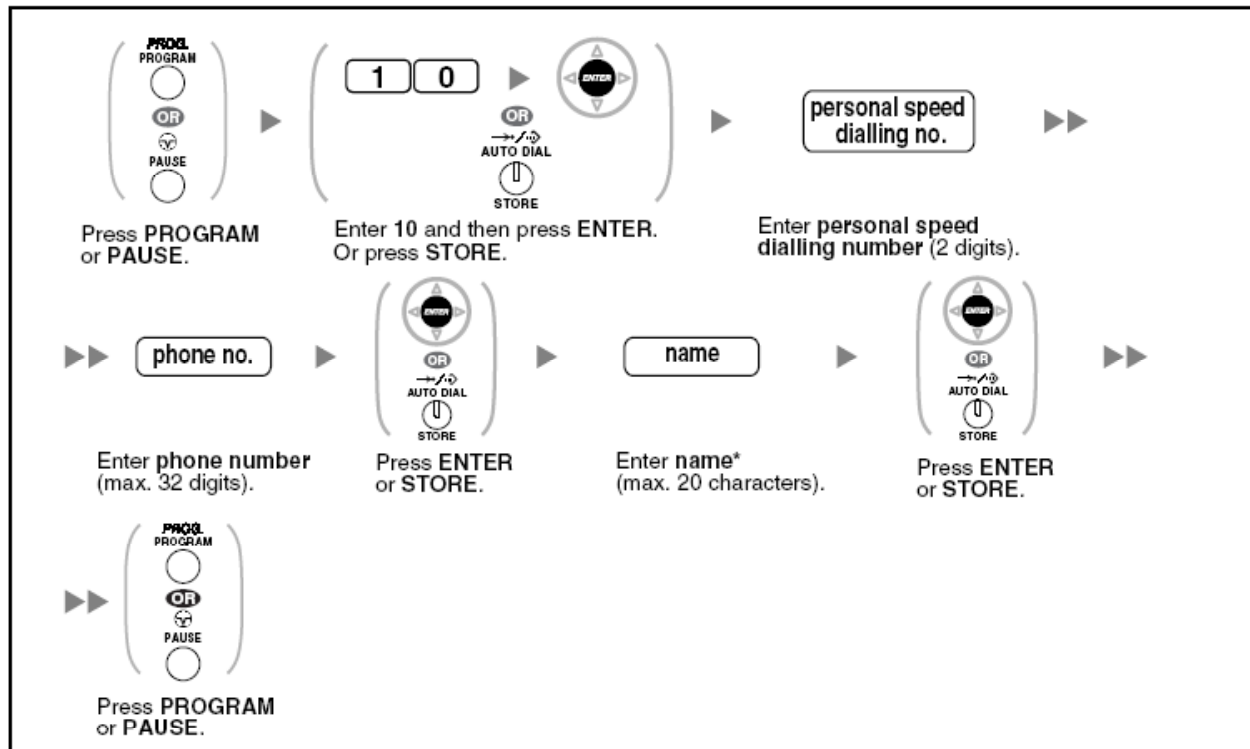

- ۱- دگمه PROGRAM و یا PAUSE را فشار دهید
- ۲- کد 10 را وارد کرده و سپس دگمه ENTER و یا STORE را فشار دهید
- ۳- شماره خانه حافظه مورد نظرتان را وارد کنید (دو رقمی)
- ۴- شماره تلفن مورد نظرتان را وارد کنید
- ۵- دگمه ENTER و یا STORE را فشار دهید
- ۶- نام مورد نظرتان را وارد کنید (حداکثر تا 20 کاراکتر)
- ۷- دگمه ENTER و یا STORE را فشار دهید
- ۸- دگمه PROGRAM و یا PAUSE را فشار دهید

پاک کردن امکانات

برای پاک کردن و ری ست کردن داخلی خودتان و برگرداندن آن به حالت پیش فرض :

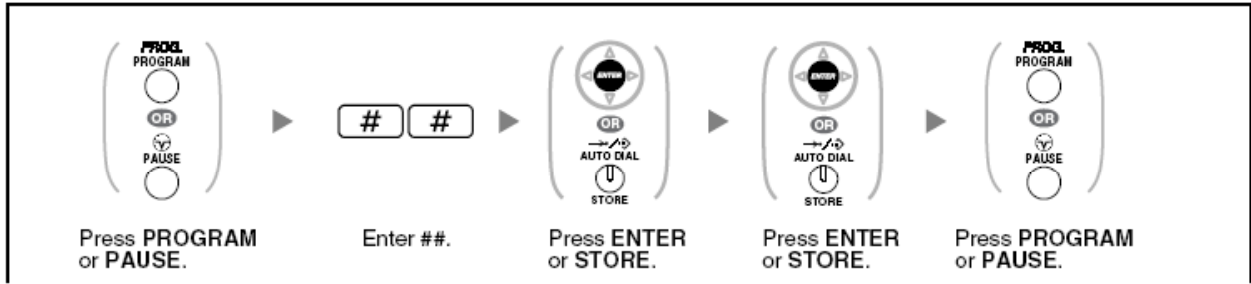

۱- دگمه PROGRAM و یا PAUSE را فشار دهید

۲- دگمه # را دو بار فشار دهید

۳- دگمه ENTER و یا STORE را فشار دهید

۴- مجدداً دگمه ENTER و یا STORE را فشار دهید

۵- دگمه PROGRAM و یا PAUSE را فشار دهید

تنظیم دکمه های تلفن – مهم (برنامه ریزی های شخصی)

Customizing the Buttons

شما می توانید دکمه های اختصاص داده شده به خطوط شهری ؛ دکمه های DSS و یا دکمه های حافظه موجود بر روی تلفن خودتان و یا بر روی کنسول DSS و یا بر روی کنسولهای اضافه کننده دکمه ؛ را به دلخواه تغییر کاربرد داده و به دکمه های دیگری تبدیل کنید

مراحل انجام این کار به شرح زیر می باشد که

اول دکمه PROGRAM و یا PAUSE را برای وارد شدن به حالت برنامه ریزی فشار می دهید

دوم دکمه خط شهری و یا DSS و یا حافظه (PF) مورد نظرتان که می خواهید کار برد آن را تغییر را فشار می دهید

سوم کد امکان خاصی که می خواهید آن دکمه در اختیار شما قرار بدهد را وارد می کنید (که در جدول زیر کدهای مربوط به امکانات مختلف نوشته شده و شما می توانید در این مرحله وارد کنید)

چهارم پس از وارد کردن کد مورد نظر تان ؛ دکمه ENTER و یا STORE را برای اعمال شدن برنامه مورد نظرتان فشار می دهید

و پنجم این که با فشار دادن دکمه PROGRAM و یا PAUSE از حالت برنامه ریزی خارج می شوید

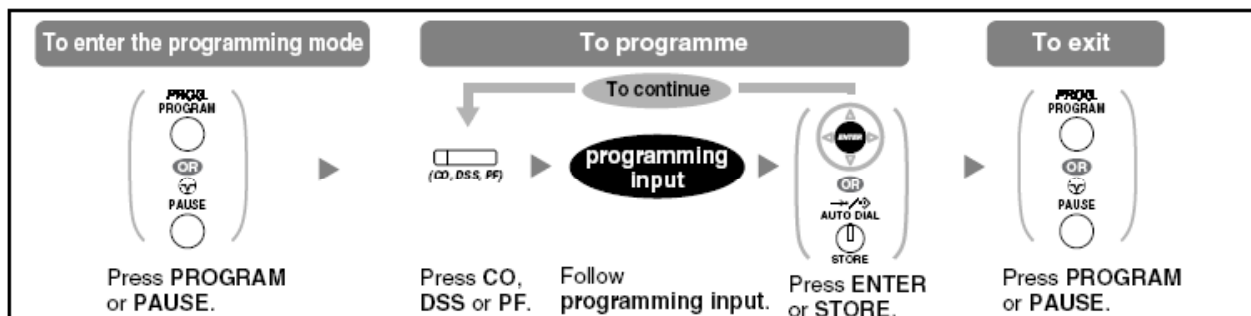

جدول امکانات قابل برنامه ریزی بر روی تلفن

برای تبدیل به دکمه	دکمه های قابل برنامه ریزی			ورودی برای برنامه مورد نظر
	دکمه خط شهری CO	دکمه DSS	دکمه حافظه PF	
دکمه خط شهری لوپ L-CO	☑	☑		*
دکمه خط شهری گروهی G-CO	☑	☑		# + گروه خط شهری
دکمه خط شهری ساده S-CO	☑	☑		0
دکمه خط داخلی	☑	☑		1 + شماره داخلی
دکمه شماره گیری با یک دکمه	☑	☑	☑	2 + شماره تلفن
دکمه Messag	☑	☑		40
دکمه FWD/DND - همه خطوط				41
برای تبدیل به دکمه	دکمه های قابل برنامه ریزی			ورودی برای برنامه مورد نظر
	دکمه خط شهری CO	دکمه DSS	دکمه حافظه PF	
دکمه FWD/DND - خطوط شهری	☑	☑		42

دگمه FWD/DND - خطوط داخلی	<input checked="" type="checkbox"/>	<input checked="" type="checkbox"/>		43
دگمه Account	<input checked="" type="checkbox"/>	<input checked="" type="checkbox"/>		48
کنفرانس	<input checked="" type="checkbox"/>	<input checked="" type="checkbox"/>		49
قطع کننده	<input checked="" type="checkbox"/>	<input checked="" type="checkbox"/>		50
دسترسی به امکانات خارجی (EFA)	<input checked="" type="checkbox"/>	<input checked="" type="checkbox"/>		51
دگمه پارک خط شهری	<input checked="" type="checkbox"/>	<input checked="" type="checkbox"/>		+53 شماره ناحیه پارک
دگمه پارک خط شهری به طور اتوماتیک	<input checked="" type="checkbox"/>	<input checked="" type="checkbox"/>		53*
Log-in , Log-out	<input checked="" type="checkbox"/>	<input checked="" type="checkbox"/>		55
دگمه تعیین شیفت‌های کاری	<input checked="" type="checkbox"/>	<input checked="" type="checkbox"/>		59 + 1/2/3/4 + # + Tenant No
انتخاب حالت هد ست	<input checked="" type="checkbox"/>	<input checked="" type="checkbox"/>		67
انتخاب حالت دستی و یا اتوماتیک در تغییر شیفت	<input checked="" type="checkbox"/>	<input checked="" type="checkbox"/>		68 + Tenant No
دگمه Check-in	<input checked="" type="checkbox"/>	<input checked="" type="checkbox"/>		80
دگمه Check-out	<input checked="" type="checkbox"/>	<input checked="" type="checkbox"/>		81



Panasonic
ideas for life



IDEHAL GOSTAR
executive of communication projects

مرکز مجاز محصولات مخابراتی پاناسونیک در ایران
خیابان دکتر شریعتی، تقاطع خیابان مطهری
بن بست نوخت، پلاک ۸۰۲

www.idehalgostar.com info@idehalgostar.com

Tel : 88940000 - 81010